



Skurtresker

LEXION

8900 8800 8700 7700 7600 7500 7400





### Vi har hørt på deg.

Gled deg til en skurtreske som man aldri har sett maken til før. En skurtreske som vi har tenkt og utviklet fra grunnen av – i nært samarbeid med bønder, entreprenører og skurtreskerkjørere som er like lidenskapelig opptatt av LEXION som vi er.

Så vi har laget en skurtreske med APS SYNFLOW HYBRID treskeverk. Det er en hybridtreske som gir det laveste drivstofforbruket, beste halmkvalitet halmkvalitet og 10% større kapasitet. Og fordi en revolusjon alltid drar mer med seg, er alle parametrene som gjør treskesesongen din vellykket optimalisert ytterligere i nye LEXION: Effektivitet, presisjon, komfort og pålitelighet. Opplev revolusjonen nå på din egen åker!

Med raskere hjerteslag.  
LEXION 8900-7400.



<b>Revolusjon med fordeler</b>	
Effektiv	6
Presisjon	8
Komfort	10
Driftssikker	12
<b>Skjærebord</b>	<b>14</b>
Innmatingskanal	18
<b>Avlingsflyt</b>	<b>20</b>
APS SYNFLOW HYBRID	22
Treskeverk	24
ROTO PLUS	26
Renseverk	28
Korninnsamling	30
Halm- og agnspreder	32
<b>CLAAS POWER SYSTEMS</b>	<b>34</b>
DYNAMIC POWER	36
DYNAMIC COOLING	38
Understell og drivlinjekonsept	40
TERRA TRAC	42
<b>Førerhus</b>	<b>44</b>
Komfortabelt førerhus	46
Betjeningskonsept	48
CEMOS AUTOMATIC	52
<b>Førerassistentsystemer</b>	<b>54</b>
FLEET VIEW og TELEMATICS	56
Automatisk styresystem	58
Vedlikehold	60
CLAAS service og deler	62
Teknikk i detalj	64
Viktige egenskaper	66
Tekniske data	67

# Effektivitet er en suksessfaktor.

APS SYNFLOW HYBRID øker gjennomstrømningen med med 10%.  
Side 22

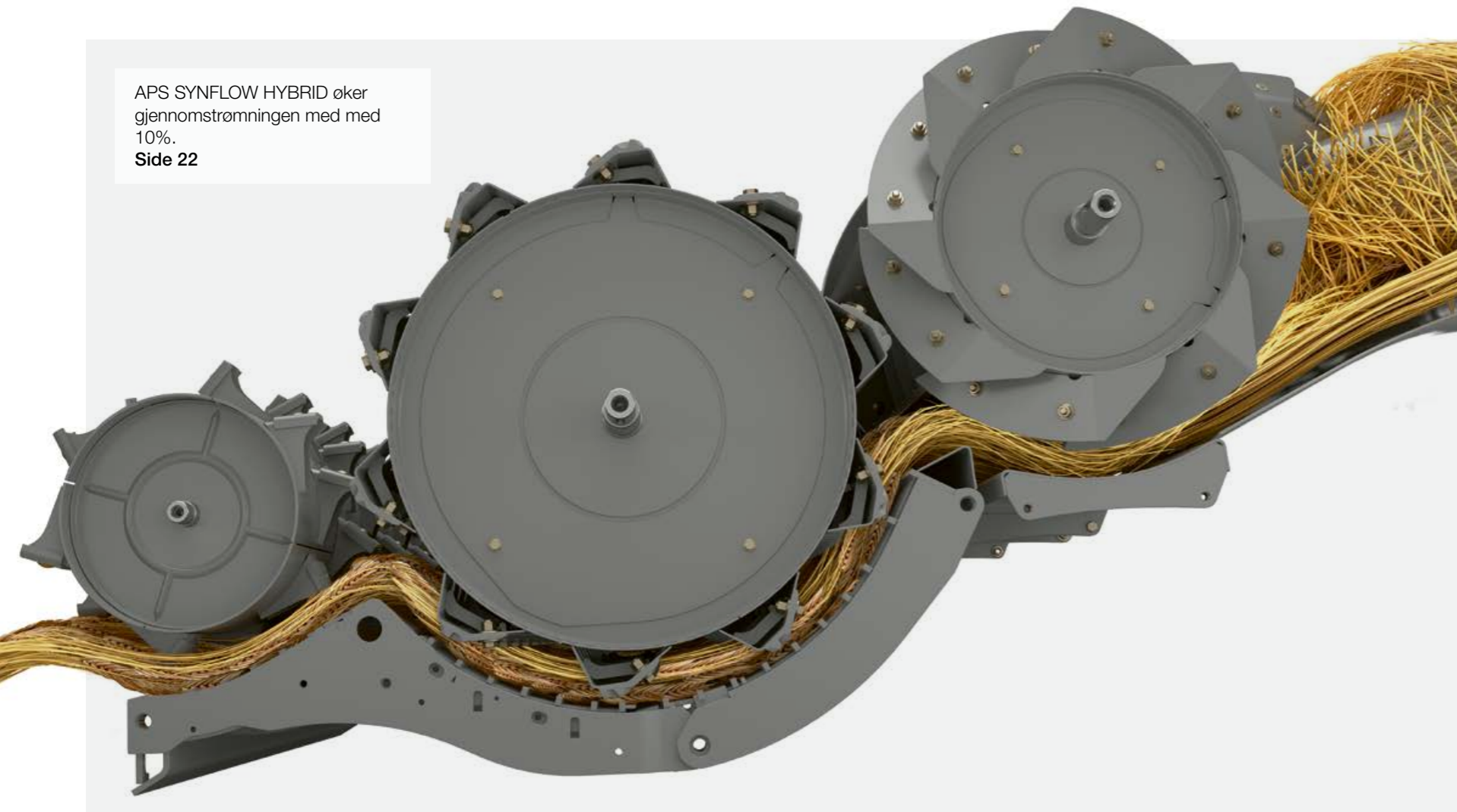

Kjørehastighet på 40 km/t flytter maskinen raskt til neste sted.  
Side 40



Øk inntekten.

Imponerende ytelse forvandles til lønnsom effektivitet. Toppmodellene i den nye LEXION-serien gir maksimal ytelse når brukerne virkelig trenger det. Dette sparer deg for tid og drivstoff og er slagkraftig som aldri før.

### Hva er nytt og hva gjør den nye LEXION så effektiv:

- APS SYNFLOW HYBRID treskeverk med maksimal utskillingskapasitet
- Rettlinjet og energibesparende avlingsflyt
- Stor slager med en diameter på 755 mm
- Større utskillingsareal med mindre omslutningsvinkel
- Parallell slagbrojustering med overbelastningsvern
- Korntank med kapasitet opp til 18 000 l og tømme kapasitet på 180 l/s
- DYNAMIC POWER intelligent motorstyring
- 40 km/t med både hjul og TERRA TRAC
- Inntil 13,8 meter skjærebordsbredde

DYNAMIC POWER  
Sparer inntil 10% drivstoff.  
Side 36



Skjærebord med opp til 13,8 m bredde øker kapasiteten din betraktelig.  
Side 16



18 000 l tømmes innen 100 sek.  
Side 30



Se hva alt dette kan bety for deg.

Nøyaktighet er lønnsomt.

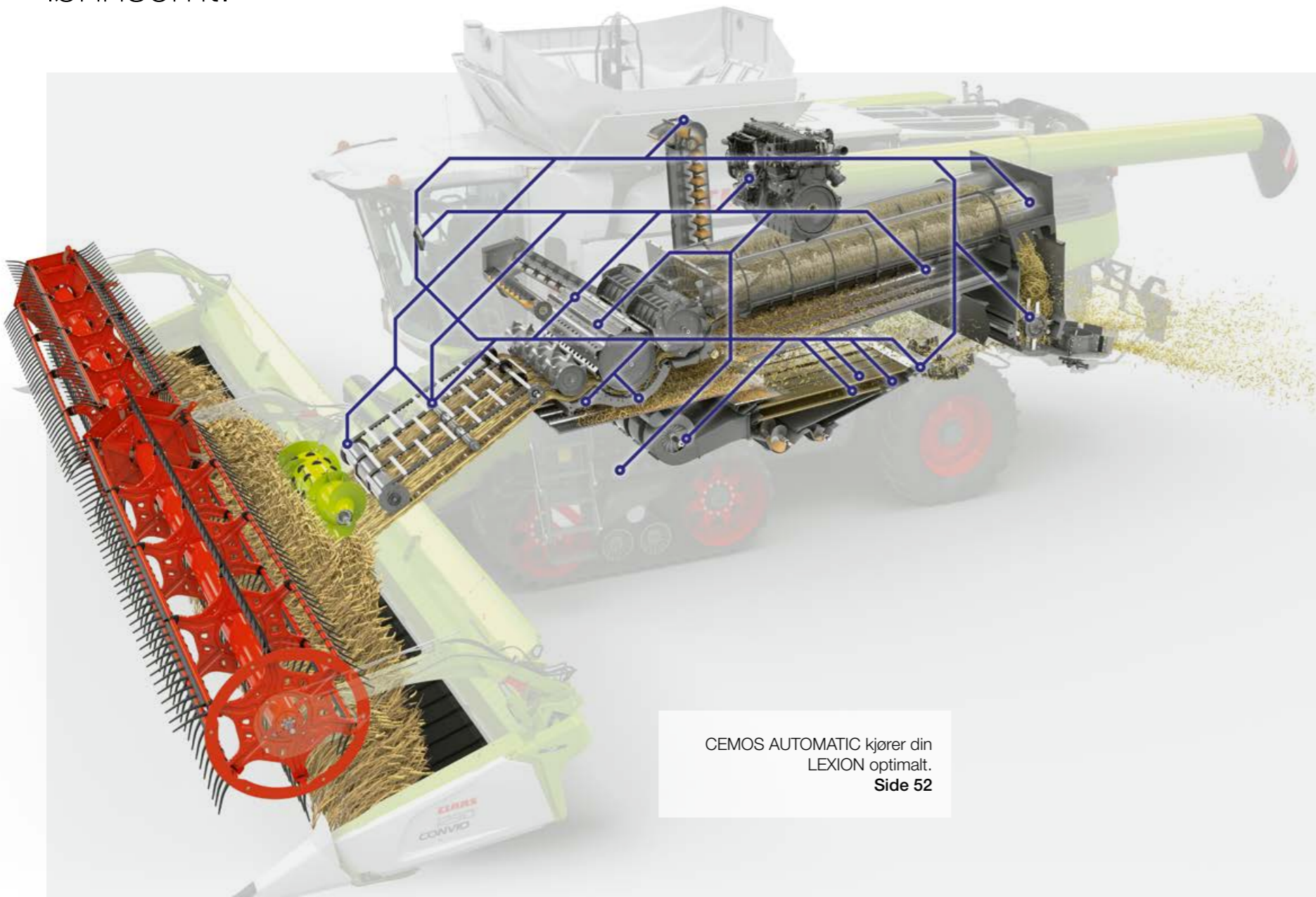

CEMOS AUTOMATIC kjører din LEXION optimalt.  
Side 52



QUANTIMETER måler utbyttet ditt nøyaktig.  
Side 30

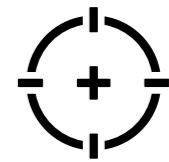

Bruk treskerens intelligens.

For å få enda mer ut av arealene dine, trenger du en skurtresker som tenker og tenker i forkant med presisjon. Hos den nye LEXION jobber selvlærende assistentsystemer i bakgrunnen som CEMOS AUTOMATIC, som støtter brukeren hvert minutt under innhøstningen.



Fremtiden er på nett.  
Side 56

Hva som er nytt og øker nøyaktigheten:

- CEMOS AUTOMATIC optimaliserer permanent tresking, rensing og avlingstrøm
- CEMOS AUTO THRESHING justerer nå også tinerlister og klaffer
- CEMOS AUTO SEPARATION optimaliserer den sekundære separeringen
- CEMOS AUTO CHOPPING optimaliserer halmhåndteringen og drivstofforbruket
- FIELD SCANNER følger kantene og kjenner igjen kjørespor
- QUANTIMETER informerer permanent om utbyttet
- Remote Service gjør maskinen din online og holder styr på servicebehovet

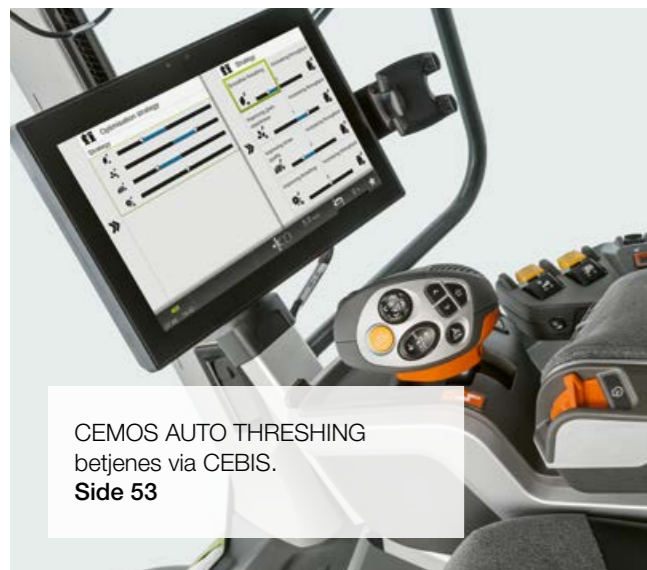

CEMOS AUTO THRESHING betjenes via CEBIS.  
Side 53



FIELD SCANNER gir deg frie hender.  
Side 58



CEMOS AUTO CHOPPING ble tildelt sølvmedalje av DLG i 2019.  
Side 32



Nøyaktighet øker forspranget

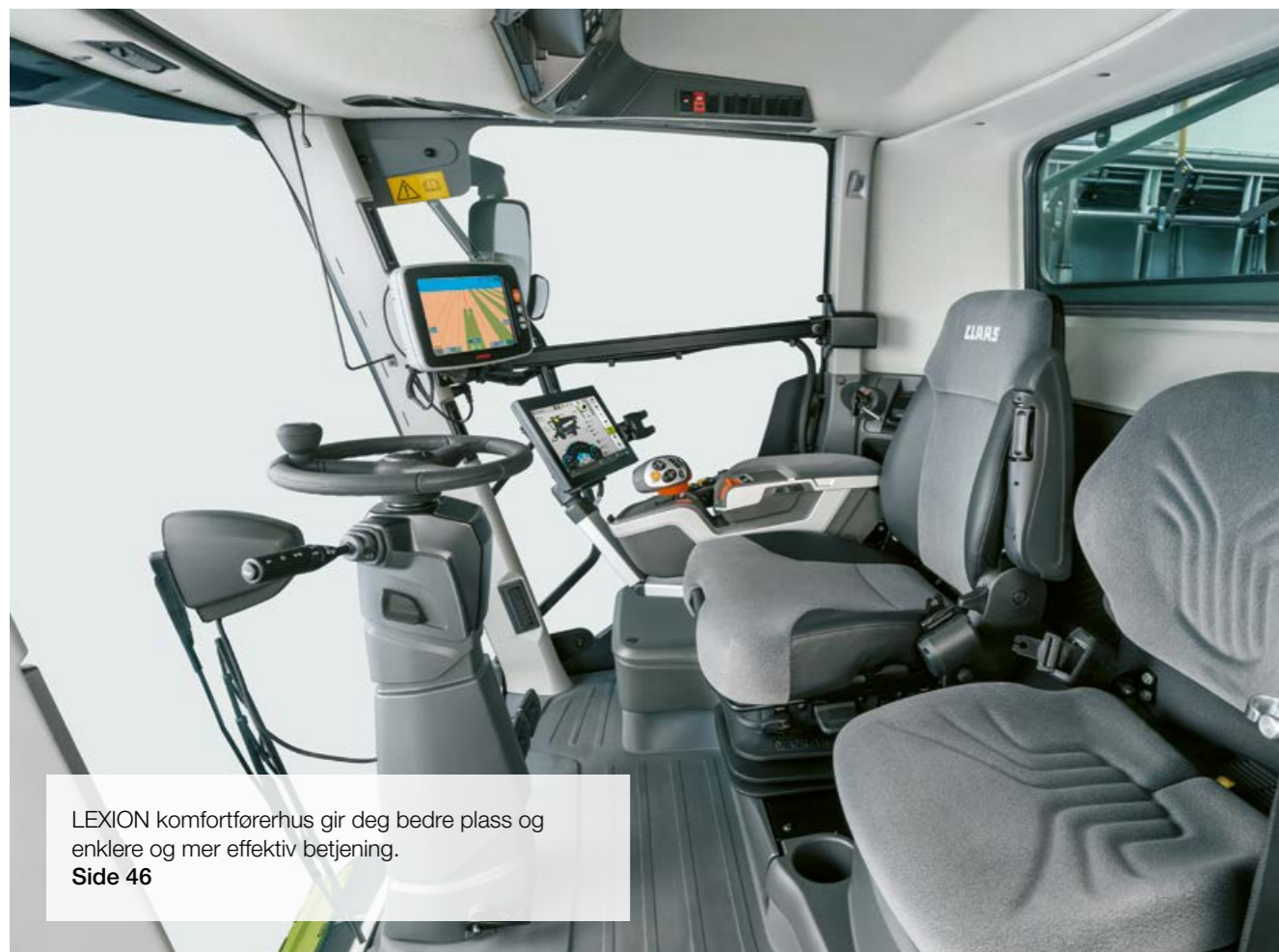

LEXION komfortførerhus gir deg bedre plass og enklere og mer effektiv betjening.

Side 46

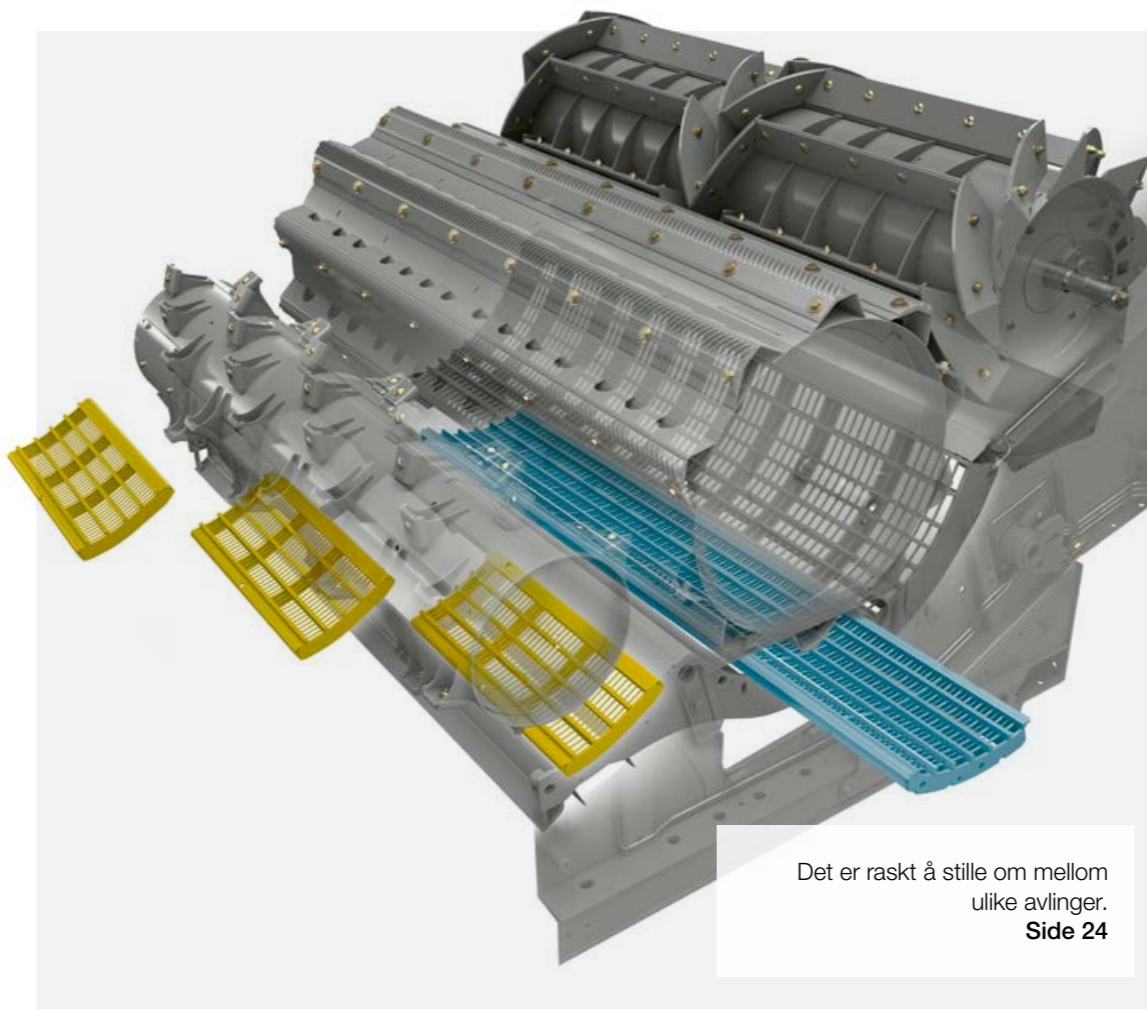

Det er raskt å stille om mellom ulike avlinger.

Side 24



Med økt komfort kan du yte mer.

Mer enn noe annet merke, står CLAAS for en komfort som ikke bare gjør jobben din lettere, men også hjelper deg til å yte mer. De nye funksjonene i LEXION tilbyr en rekke førerassistentsystemer som bidrar til å holde fokus og produsere mer – uansett – både tidlig og sent.

**Hva er nytt og hva gir deg bedre komfort:**

- CEBIS Terminal med berøringsskjerm og skyvetaster for CEMOS AUTOMATIC
- CEBIS MOBILE med et nytt, intuitivt brukergrensesnitt
- Raskt bytte mellom ulike avlinger, men kun noen enkle håndgrep
- Større vindu i korntanken gir bedre kontroll
- Hydraulisk justering av de dreibare slagbrulistene
- Tømmeskruen med svingvinkel på hele 105°
- Stor kjøleboks med aktiv kjøling



Alle de viktigste funksjonene betjenes direkte i armlenet.

Side 49



CEBIS berøringsskjerm er like enkel å betjene som en smarttelefon.

Side 50



CMOTION multifunksjonsspak med intuitiv betjening.

Side 49



Finn ut hvorfor komfort er helt nødvendig for å være effektiv.

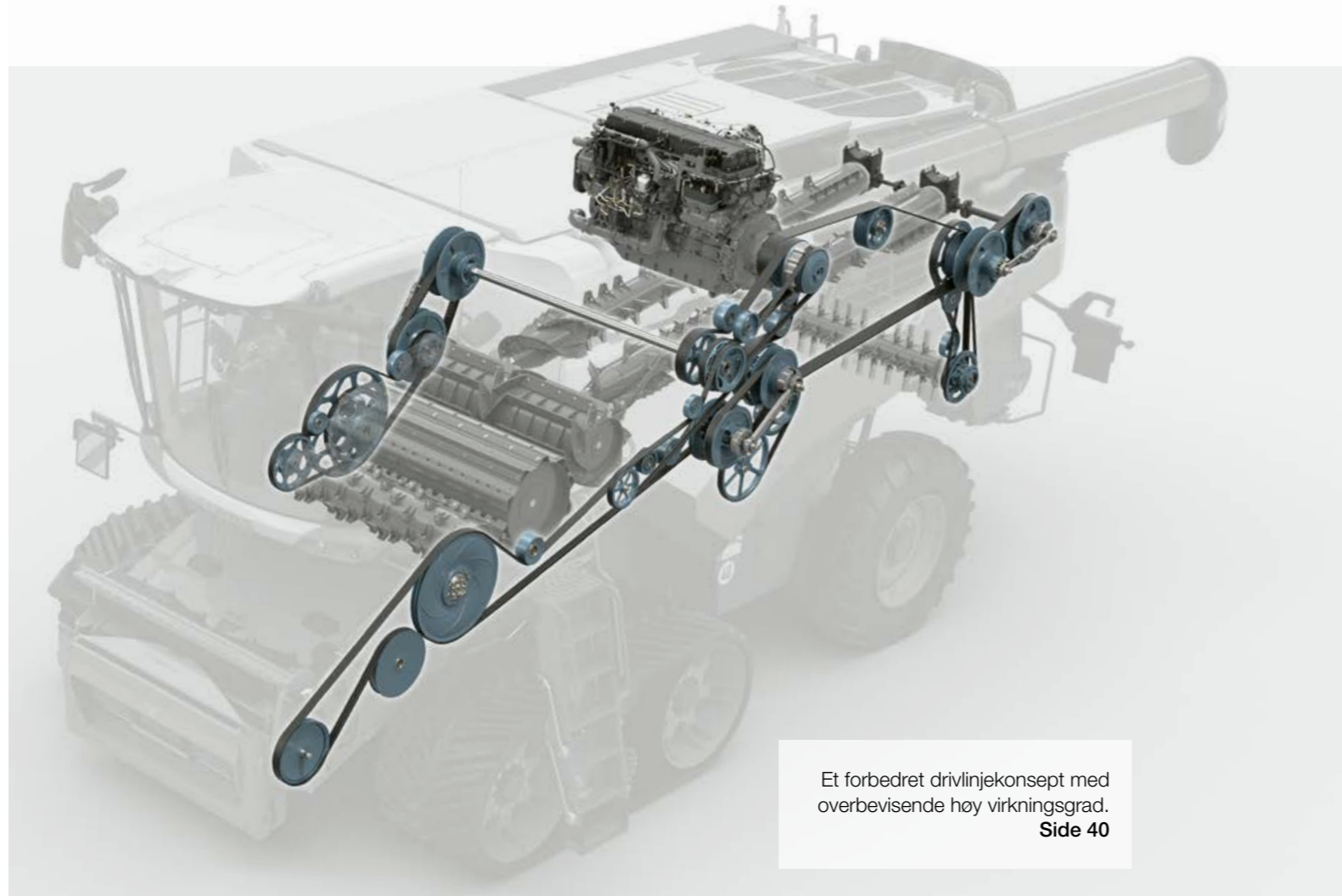

Et forbedret drivlinjekonsept med overbevisende høy virkningsgrad.  
Side 40

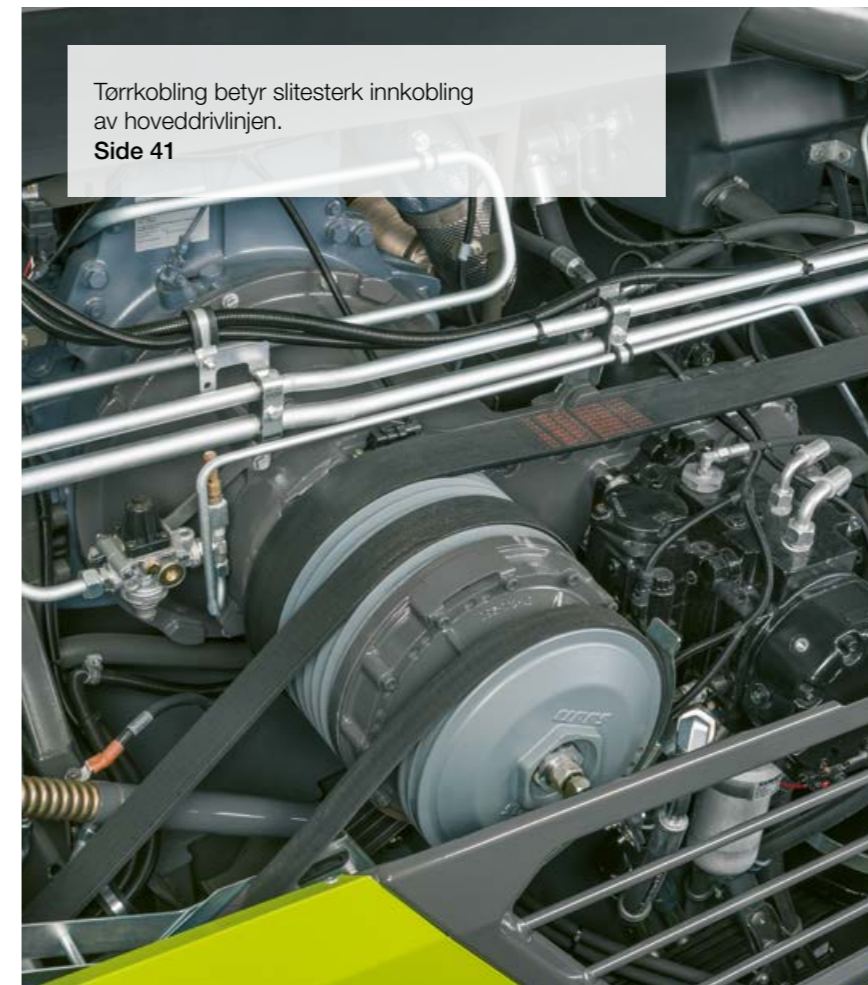

Tørrkobling betyr slitesterk innkobling av hoveddrivlinjen.  
Side 41



Mating med transportbånd gir maskinen en rolig gange og lang levetid.  
Side 18



2-trinns girkasse øker effektiviteten både på åkeren og langs veien.  
Side 40



Automatisk parkeringsbrems øker sikkerheten.  
Side 40



Du skal stole på skurtreskeren.

Når en revolusjonerende skurtresker setter nye standarder med kraft og ytelse, bør den gjøre det samme når det gjelder utholdenhet og driftssikkerhet. Det intelligente drivkonseptet til LEXION er en av mange faktorer som holder vedlikeholdskravene lave og driftssikkerheten høy.

**Her er nyhetene som øker driftssikkerheten:**

- Sentralsmøring for alle smørepunkter inkludert variatorene
- Integrert overbelastningssikring hindrer blokkeringer i treskeverket
- Automatisk parkeringsbrems gir økt sikkerhet
- Kraftigere støvavsug med større tverrsnitt
- Beltetransportør for V- og HP-kanaler med dobbelt så lang levetid som kjedetransportør
- Senket bunnplate i inntakskanalen gir høyere gjennomstrømning



Bli kjent med nye, sterke sider ved LEXION



Skjærebord for alle avlinger.

Høsteprosessen begynner foran på skjærebordet. Det riktige skjærebordet sikrer det perfekte kuttet fra starten og lar maskinen din arbeide effektivt og effektivt.

Enten det er korn som hvete, rug, bygg og havre eller raps, mais, solsikke, ris, soya, lin, bønner, linser, hirse, gress eller kløver frø – med riktig utstyr fra CLAAS kan du virkelig høste som du sår.



VARIO



CERIO



CONVIO / CONVIO FLEX



MAXFLEX



CORIO / CORIO CONSPEED

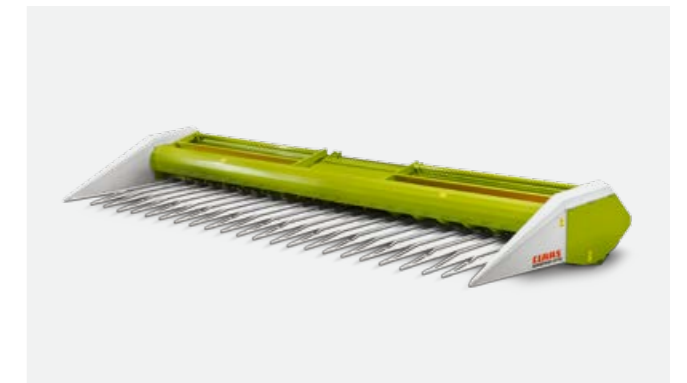

SUNSPEED



SWATH UP

Velg riktig skjærebord.

Uansett hvor i verden du befinner deg og hva du enn skal treske, så finnes det et passende skjærebord i utvalget fra CLAAS.



[combine-front-attachments.claas.com](https://combine-front-attachments.claas.com)



# En intelligent skurtresker.

LEXION kjenner sine skjærebord.

Automatisk skjærebordsdeteksjon er arbeidsbesparende, avlaster føreren og gjør skurtreskeren enda mer effektiv. LEXION stiller selv inn de viktigste parameterne helt automatisk og legger følgende informasjon inn for skjærebordet:

- Skjærebordtype
- Arbeidsbredde
- Antall seksjoner
- Haspelposisjon
- Stopposisjon for haspel og VARIO skjærebord
- AUTO CONTOUR standardverdier for høyde og arealteller
- Time- og serviceteller



### Økt sikkerhet med skjærebordsbrems og revers.

Skjærebordsbremsen gir effektiv beskyttelse mot fremmedlegemer. Skjærebordet kan stoppes umiddelbart i en nødsituasjon via multifunksjonsspaken. Blokkeringer kan ofte fjernes ved forsiktig reversering med høyt startmoment. Da endres også haspelens rotasjonsretning automatisk. Alt sammen betjenes komfortabelt fra førerhuset.



### Tidsbesparende multikobling.

Multikobling for alle hydrauliske og elektriske tilkoblinger til skjærebordet sparer deg for verdifull tid ved til- og frakobling. Koblingen passer på alle skjærebordmodellene. Den ligger på venstre side, i nærheten av skjærebordets låseanordning. På høyre side er det ingenting å koble.



### Presisjon med AUTO CONTOUR.

AUTO CONTOUR tilpasser skjærebordet nøyaktig til underlaget ved å kompensere ujevnheter i både på langs og tvers av kjøretretningen. En sensor under skjærebordet registrerer endringer i underlaget og styrer sylindere som løfter eller senker skjærebordet i forhold til arbeidshøyden som er lagt inn i CEBIS.

#### AUTO CONTOUR

- Sørger for smidige bevegelser og skånsom demping av skjærebordet
- Avlaster føreren betydelig, spesielt på brede skjærebord
- Funksjonen er ideell når man arbeider i mørket, kjører i legde eller hellende terreng og på steinrike jordarter
- Øker effektiviteten og gjør LEXION til en enda mer lønnsom skurtresker

### Nyheter som gjør jobben din enklere:

- Automatisk skjærebordgjenkjenning gjør LEXION enda raskere klar til innsats
- Raskt reagerende skjærebordsbrems beskytter treskeverket mot fremmedlegemer
- Kraftig reversering av innmating, mateskrue og haspel reduserer faren for uønsket stopptid
- Sentral multikobling for alle forbindelser sparer tid ved til- og frakobling
- AUTO CONTOUR tilpasser skjærebordet nøyaktig til underlaget

# Loelevatoren tar i mot det som kommer.

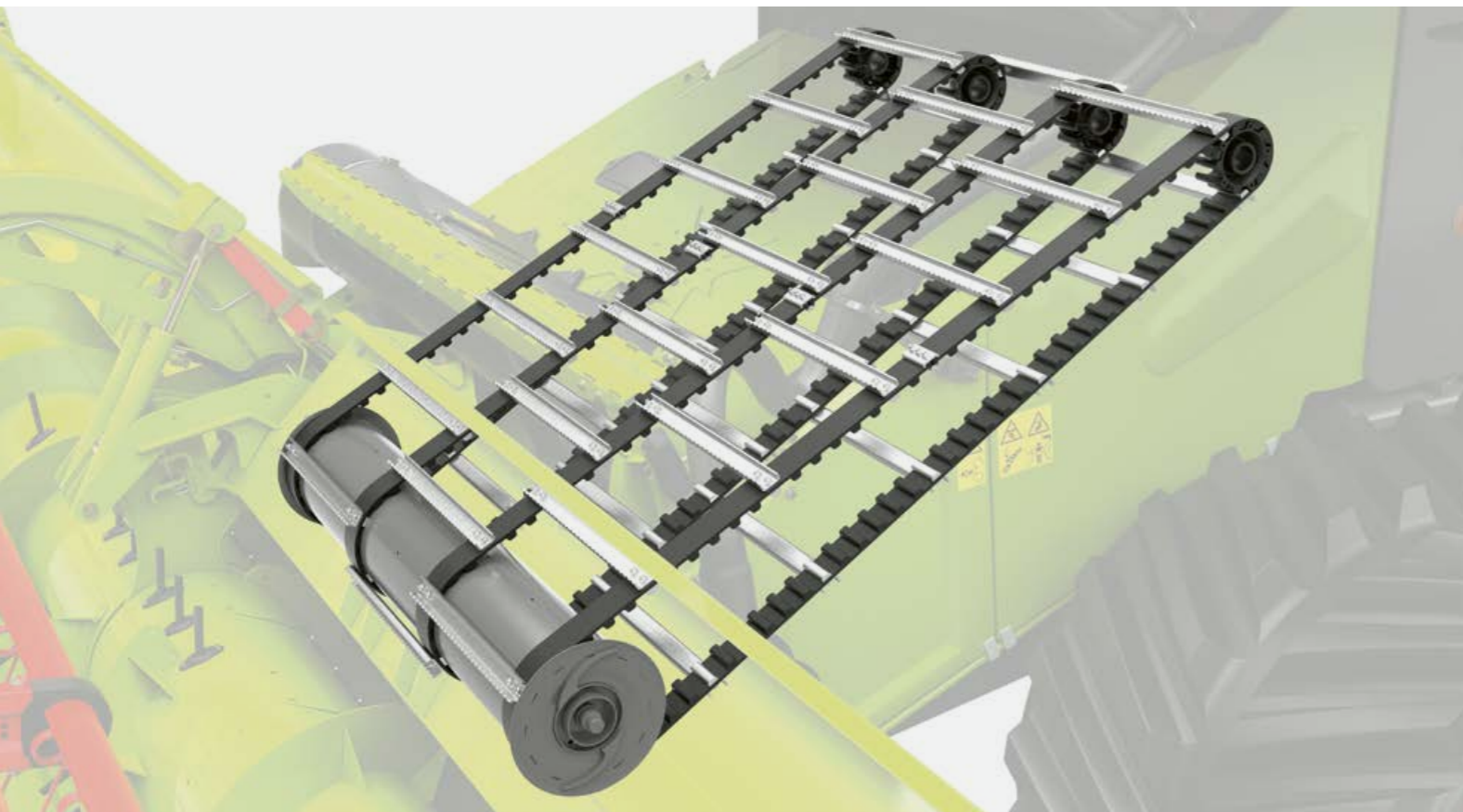

En reimelevator har dobbelt så lang levetid som en tradisjonell kjedeelevator.

På loelevatorene hos de nye LEXION forbindes de forsterkede innmatingslistene med solide reimer. Du drar nytte av dette hvert minutt under bruk, fordi de ekstremt sterke reimene går jevnere og roligere, og krever mindre vedlikehold enn konvensjonelle kjedeelevator.

**Loelevator uten støtteruller.**

Den nye loelevatoren har ingen støtterull i midten. Det gjør den mer driftssikker i møte med fremmedlegemer i avlingen.

**VARIO med skjærebordsautomatikk.**

Med VARIO skjærebord med haspelautomatikk, kan du lagre innstillingene for haspel-horisontalen og skjærebordposisjonen i CEBIS. Så snart du aktiverer skjærebordautomatikken via multifunksjonsspaken, hentes verdiene automatisk.

**Nyhetene som gjør innmatingen så robust:**

- Reimtransportør i V-kanal og HP-kanal er mer robust og krever mindre vedlikehold enn en kjedetransportør
- Reimtransportøren er stabil og driftssikker
- Støvavsug med større tverrsnitt øker kapasiteten i renseverket
- Viften i loelevatoren hindrer støvansamlinger
- Matevalsens høyde i HP-kanalen kan justeres uten verktøy
- Senket bunn øker kapasiteten ytterligere



**V-kanal.**

Men V-kanal kan man justere skjærevinkelen raskt og mekanisk, selv når skjærebordet er montert. Styrevalsens høyde kan enkelt justeres. V-kanalen kan leveres med enten kjede- eller reimtransportører samt med åpen eller lukket styrerull.

**Fordelene:**

Ved å justere vinkelen på skjærebordet kan man høste legde, soya og gressfrø uten at frøene blir ut og gå tapt.



**HP-kanal.**

Skjærebordvinkelen reguleres med multifunksjonsspaken i førerhuset. HP-kanalen justeres trinnløst og hydraulisk fra -8 ° til + 11 ° – i full hastighet med påmontert skjærebord. I CEBIS kan man lagre en egen vinkel for fire ulike stubbhøyder.

**Fordelene:**

Enkel justering for variasjoner i avlingen (legde) og ved tresking av av ulike grøder (soya, gressfrø) og ved varierende terrengforhold (hellende og kupert terreng).



**Standardkanal.**

Standardkanalen med mekanisk regulering kan leveres med kjede- eller reimtransportør samt med åpne eller lukkede styreruller. Takket være den forenklete høydejusteringen av styrerullen kan man skifte raskt mellom mais og korn.

**Fordelene:**

Universell for alle skjærebord med arbeidsbredde opp til 12,30 m eller for maisplukker med 12 rader

Det er en revolusjon med  
"All-time-high" avlingsflyt.

Revolusjonerende takket være til dine råd og erfaringer.

Loelevator, APS SYNFLOW treskeverk, ROTO PLUS sekundær utskilling, halmhåndtering. Teoretisk sett kan man forbedre mange parametere for å akselerere avlingsstrømmen. I praksis også. Vi jobber tett sammen med kundene våre, og vi har revidert alle LEXION-systemer fullstendig. Og på toppen av det er førerassistenssystemer satt til side slik at de kan kjøre denne maskinen permanent på ytelsesgrensen.



Hastighetsøkning av avlingen inntil 20 m/sek. gir enorm gjennomstrømning.



# Treskerens nye hjerte heter APS SYNFLOW HYBRID.

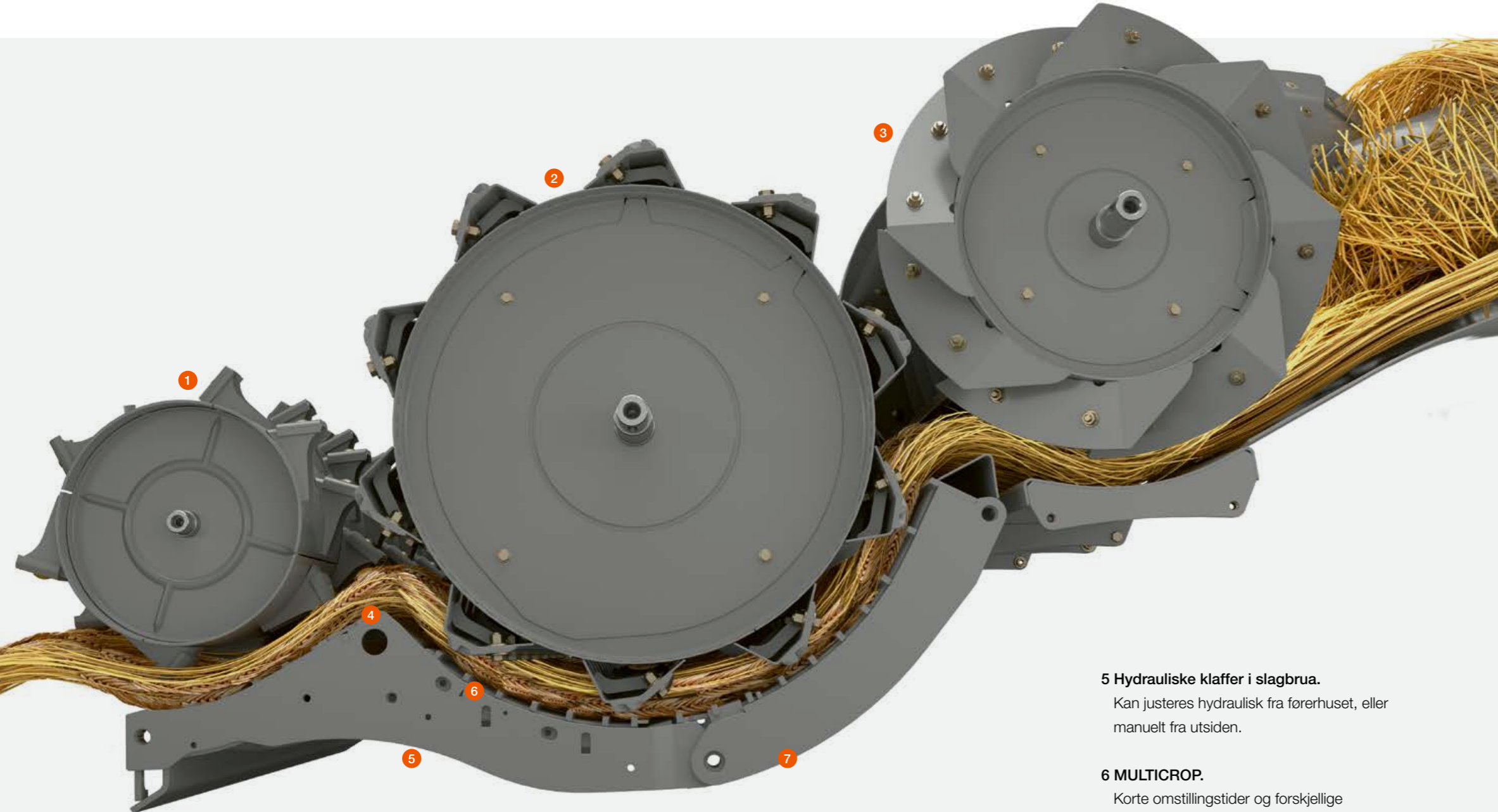

**1** **Maksimal utskilling.**

Jevn akselerasjon av avlingstrømmen opp til 20 m/sek. over alle såld.

**2** **755 mm slager.**

26% større slager for optimal avlingsflyt.

**3** **600 mm skjærebordskrue.**

Videresender materialet til slagerne uten tilstopping.

**4** **Svingbare tinerlister.**

Kan aktiveres hydraulisk via CEBIS-systemet når du ønsker rask omstilling til annen avling.

**5** **Hydrauliske klaffer i slagbrua.**

Kan justeres hydraulisk fra førerhuset, eller manuelt fra utsiden.

**6** **MULTICROP.**

Korte omstillingstider og forskjellige kombinasjonsalternativer gjør det lettere for deg å veksle mellom kornsortene.

**7** **Synkron innstilling.**

Forbru og slagerbru justeres parallelt og turtallet endres synkront.

## Rettlinjet avlingsstrøm sparer drivstoff

I APS SYNFLOW HYBRID starter en 450 mm stor akseleratortrommel en svært effektiv treskeprosess, som gjør at du kan oppnå enorme kapasiteter. Den akselererer avlingsstrømmen jevnt opp til 20 m/sek. Dermed genererer den høye sentrifugalkrefter, som gir en maksimal utskillingseffektivitet på alle slagbruflater.

Stor trommeldiameter og liten omslutningsvinkel sikrer spesielt flate overganger mellom slager og halmtrommel samt bakenforliggende rotor. Som et resultat føres avlingen rett og uanstrengt gjennom skurtreskeren. I tillegg er det ingen unødvendige endringer i hastighet og strømningsretning. Dette beskytter halmen og sparer drivstoff.



Jo mer oversiktlig avlingsstrømmen er, desto mer effektiv innhøstning.

# APS SYNFLOW tresker alle avlinger.

Øk kapasiteten med 10 %.

Vi har revolusjonert treskesystemet til den nye LEXION fra grunnen av. Kombinasjonen av tangensiell APS SYNFLOW-tresking og aksial ROTO PLUS sekundær utskilling gjør APS SYNFLOW HYBRID treskeverk til en pioner i sin klasse. Ved neste innhøsting kan du regne med 10 % høyere gjennomstrømning med lavest drivstofforbruk og best halmkvalitet.

### Klaffer i forbru og slagbrua betjenes komfortabelt.

For å kunne bytte raskt mellom ulike sorter eller for å kunne justere friksjonsbanen i treske- og utskillingsområdet, kan føreren regulere forbrua og slagbrua manuelt fra utsiden. Eventuelt kan det leveres hydraulisk justering av slagbrua. Den betjenes komfortabelt fra førerhuset og er integrert i CEMOS AUTO THRESHING.

### Synkron turtallsjustering.

Slagerturtallet kan enkelt tilpasses alle forhold og avlinger. Uavhengig av ROTO PLUS kan du justere trinnløst fra 330 til 930 o/min i CEBIS. Hastighetene til akselerator, slager og halmtrommel endres synkront.

### Perfekt tilpasset treskeverk.

For å tilpasse LEXION best mulig til din driftsform og vanligste grøder, kan det leveres seks forskjellige treskeverk og tre konverteringssett. Avhengig av hva som dyrkes kan man sette sammen den ideelle treskeren for ris, mais, bønner og korn med store eller små avlinger.



Bytt mellom ulike sorter på 60 sekunder.

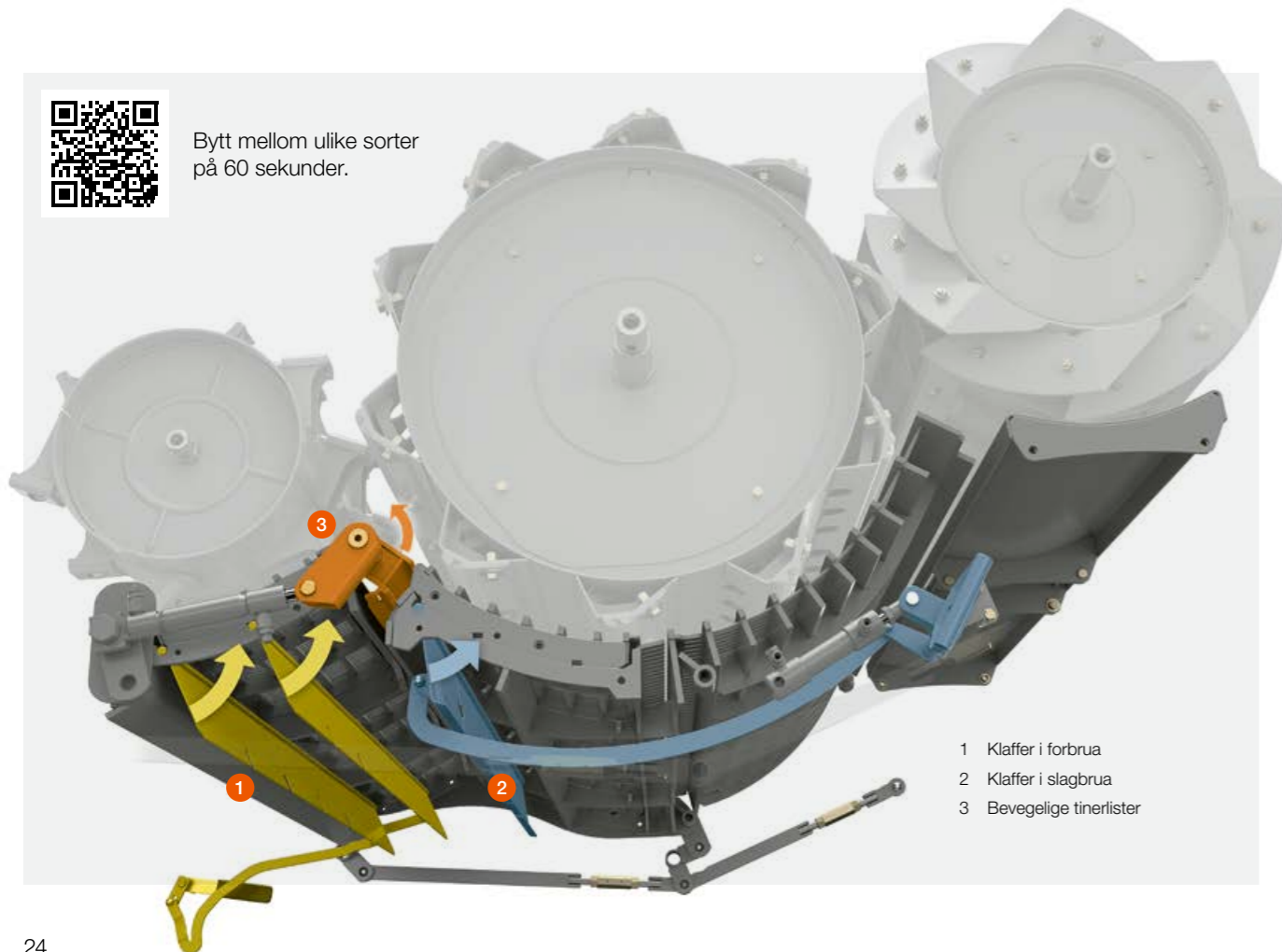

- 1 Klaffer i forbrua
- 2 Klaffer i slagbrua
- 3 Bevegelige tinerlister

### Parallell justering av slagbrua.

Bruas posisjon kan reguleres hydraulisk i CEBIS. Forbrua, slagbrua og bunnen under halmtrommelen justeres parallelt og synkront. Dette garanterer jevn avlingsstrøm som er skånsom mot halmen. En integrert overbelastningsbeskyttelse hindrer blokkeringer og beskytter treskeverket mot skader.

### Tinerlistene kan styres hydraulisk.

For å treske rent og effektivt under alle forhold kan slagbrua betjenes hydraulisk via CEBIS. I likhet med hydraulisk styring av klaffene i slagbrua, er denne komfortable funksjonen også integrert i CEMOS AUTO THRESHING.

### Brusegmentene kan byttes raskt.

Det må gå raskere og raskere å bytte fra en avlingstype til en annen. Når du bytter, blir hovedelementene i slagbrua værende. Segmentene i forbrua kan byttes raskt gjennom steinfella. Brusegmentet kan trekkes ut sideveis. Slik er LEXION unike MULTICROP-system.

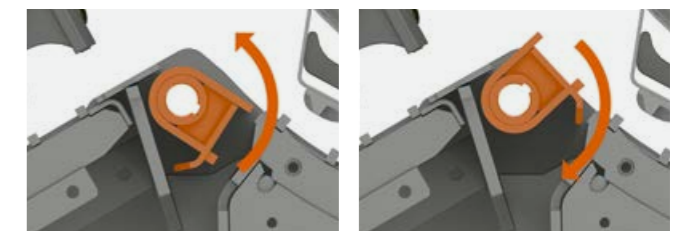

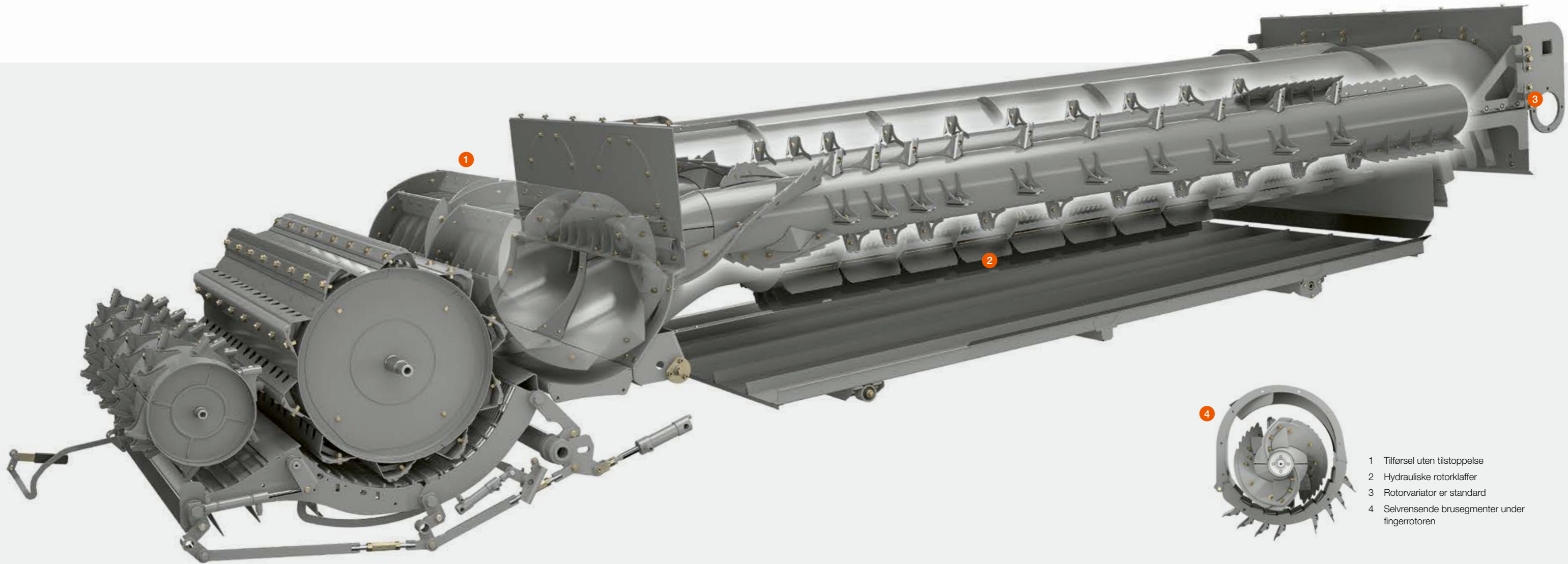

- 1 Tilførsel uten tilstoppelse
- 2 Hydrauliske rotorklaffer
- 3 Rotorvariator er standard
- 4 Selvrensende brusesegmenter under fingerrotoren

Hvert eneste korn teller.

De eksentrisk monterte ROTO PLUS høykapasitetsrotorene utvikler enorme sentrifugalkrefter for å fjerne gjenværende korn fra halmen. Diameteren på 445 mm og lengden på 4200 mm gir hver en enorm utskillingsoverflate.

På vei til returen går blandingen av korn, halm og agner først over korplaten via et falltrinn før når såldkassen. Dette reduserer belastningen på såldet vesentlig.

**Nyheter som gjør sekundær utskilling enda bedre:**

- En 57% større matetrommel leder avlingen til rotorene uten tilstoppelse
- Opp til fire hydrauliske rotorklaffer er delt fra fabrikken og allerede forberedt på rotorklaffstyringen avhengig av hellingen.
- Bruene under akseleratoren (fingertrommel) er selvrensende og slitesterke
- Alt dette øker utskillingskapasiteten uansett hvor vanskelige forholdene måtte være

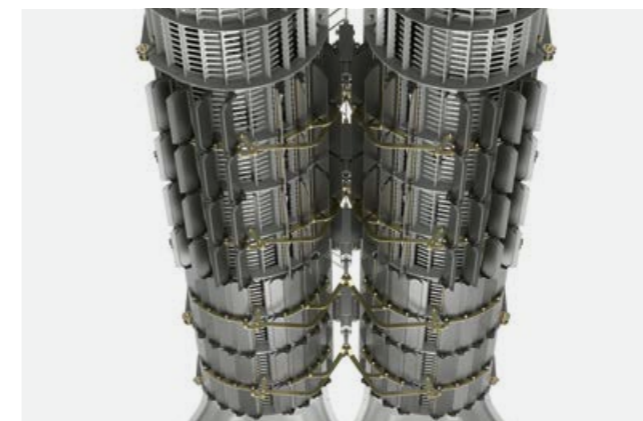

**Hydraulisk rotorklaffinnstilling.**

I CEBIS kan du justere det sekundære utskillingsområdet variabelt. Hydrauliske rotorklaffer lukker inntil fire segmenter mens du kjører.



**Kraftig 4D-utskilling.**

Utskillingskapasiteten forblir stabil selv i kupert terreng. 4D justerer automatisk plasseringen av rotorklaffene og støtter maskinføreren aktivt i bakgrunnen.

# Rent korn er gull verdt.

JET STREAM renser bedre.

JET STREAM sensesystem med dobbelt trykkventilert falltrinn gir en intensiv start på renseprosessen.

- Svært rene avlinger grunnet ekstremt effektivt renseverk
- Høy ytelse med riktig dimensjonering og lav belastning på såldene

I tillegg til større såld og en større kornskruer, er det tre andre store forskjeller sammenlignet med standard rensing:

- Første falltrinn er 56% høyere
- Lengre kanal med oppover-rettet luftstrøm
- En ekstra turbinvifte

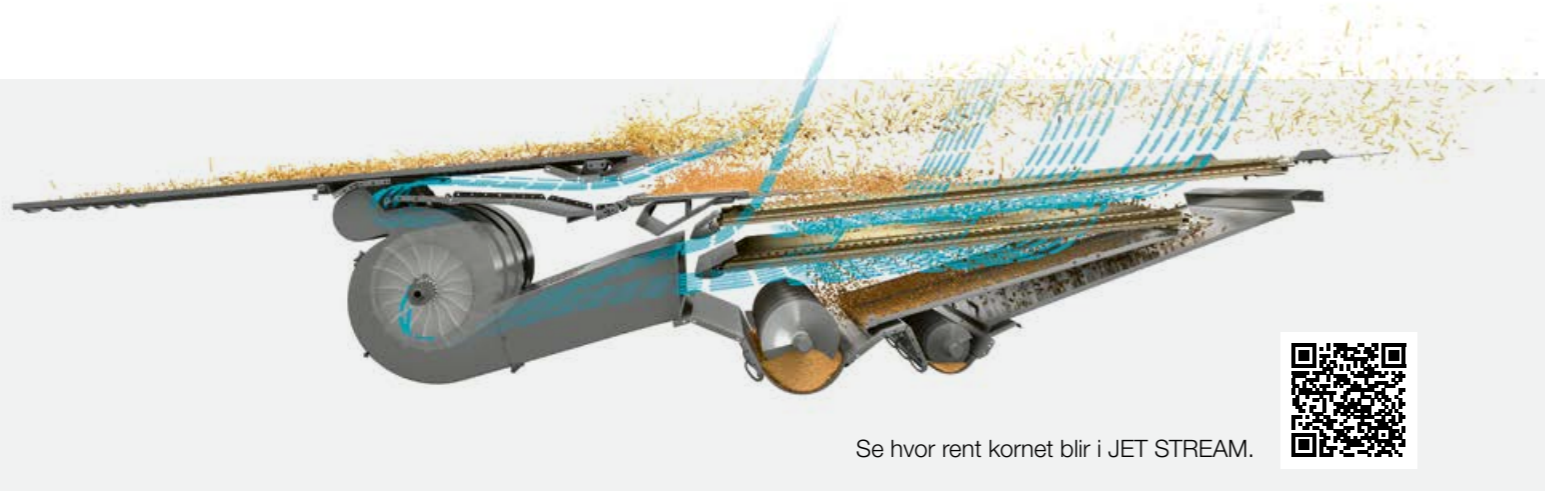

Se hvor rent kornet blir i JET STREAM.



### 3D-rensing øker kapasiteten i hellende terreng.

Gjennom aktiv styring av såldene kompenserer 3D-systemet opptil 20 % på tvers av kjøreretningen. Avlingen fordeles jevnt over såldene og ytelsen forblir stabil. Systemet er vedlikeholdsfritt og sammen med AUTO CONTOUR er det en ideell pakke for tresking i hellende terreng.

### GRAINMETER analyserer det som går i returen.

Ved hjelp av to sensorer i enden på de nedre såldene oppdager GRAINMETER korn i returen. Kornmengden analyseres ved å gjennomlyse returmengden og beregner hvor mye korn som ligger i det totale returvolumet. Systemets følsomhet stilles inn via CEBIS. Der kan man også enkelt lese øvrige data og om nødvendig optimalisere skurtreskerens andre innstillinger.

### Kornplaten avlaster oversåldet.

På kornplaten begynner utskilling av korn, halmstubb og agner. Dette avlaster oversåldet vesentlig, noe som igjen betyr større kapasitet og bedre sluttresultat. Kornplaten består av seks elementer som tas enkelt ut forfra for rengjøring.

### Returgodset flyter jevnt tilbake til treskeverket.

Returgodset føres inn på akseleratoren, trekkes ut i bredden og mates jevnt til slageren. Kapasiteten på 15 l/sek. passer perfekt med den økte gjennomstrømmingen i nye LEXION.

### Returgodset analyseres elektronisk.

En fotoelektrisk sensor på returskruen måler hele materialvolumet og avlaster føreren ved kontinuerlig å vise returmengden i CEBIS. Fra førerhuset kan føreren se direkte på det opplyste returgodset og trekke sine konklusjoner om hva som blir den best mulige innstillingen.



Det helautomatiske 3D-rensesystemet kombinerer hydraulikk og mekanikk, og trenger ikke elektroniske sensorer.

# Få kornet i hus, raskt og sikkert.

Opp til 13 500 liter korn i tanken.

Med et korntankvolum på opptil 18 000 liter er kapasiteten tilpasset den nye LEXION. Man kan åpne og lukke korntanken direkte med knapper i armlenet. Ekstra stigtrinn og gripehåndtak gjør tilgangen til tanken enda tryggere.



## Korntanken tømmes med opp til 180 l/sek.

Med et volum på hele 180 l/sek. tømmes den store korntanken til LEXION på rekordtid. Hastigheten kan reduseres fra 180 l/sek. til 90 l/sek. Om nødvendig kan tømmingen stoppes umiddelbart eller trinnvis ved først å tømme røret fra korntanken helt.

- Sikker lasting til annet kjøretøy
- Ikke noe tap under tømming

## Nøyaktig utbyttmåling.

Det nye måleprinsippet til QUANTIMETER trenger ikke lenger en hektolitervekt for kalibrering. Avlingsmengden bestemmes raskt og nøyaktig over en plate med integrert målecelle i utløpet av kornelevatoren. Kalibrering kan gjøres fra førerhuset.



- 1 Kornelevator
- 2 GRAIN QUALITY CAMERA
- 3 QUANTIMETER avkastningsmåling
- 4 Fuktighetsmåling



## Tømmerøret kan svinges hele 105°.

Ved å øke tømmeskruens svingvinkel fra 101° til 105° får man bedre oversikt over tømmingen. Lengden på røret kan velges i forhold til bredden på skjærebordet. Diameteren avhenger av ønsket tømme kapasitet: 420 mm ved 180 l/sek. og 330 mm ved 80 til 130 l/sek.

## Tømmeskruer 7XL.

Tømmeskruen 7XL muliggjør jordbeskyttende arbeid i CTF-prosessen (Controlled Traffic Farming). Kornhengeren kan kjøres med 12 meters avstand i det forrige sporet til skurtreskeren under tømme prosessen.

## Nøyaktig GRAIN QUALITY CAMERA.

GRAIN QUALITY CAMERA gir sanntidsbilder av avlingen. Programvaren oppdager både det som ikke er korn og korn som er ødelagt. På denne måten kan man når som helst sjekke kornets kvalitet og renhet via CEBIS og evaluere det digitalt.

## Kornelevator med kapasitet på 80 l/sek.

Med tanke på den høye kapasiteten i nye LEXION er også kornelevatorens kapasitet økt til 80 l/sek. Den integrerte fuktighetsmåleren tar prøver direkte fra elevatoren og resultatet er klar umiddelbart.

## Rask og enkel avlingskontroll.

Ved stigtrinnene er det en kontrollåpning der man kan se og kontrollere treskerresultatet manuelt. Her ligger det korn selv om korntanken er nesten tom, så man kan ta ut en prøve like etter at treskingen har begynt.



QUANTIMETER nye måleprinsipp, enkelt forklart.



Slik tømmer du korntanken på rekordtid.





## Halmstyringen hans er utmerket.

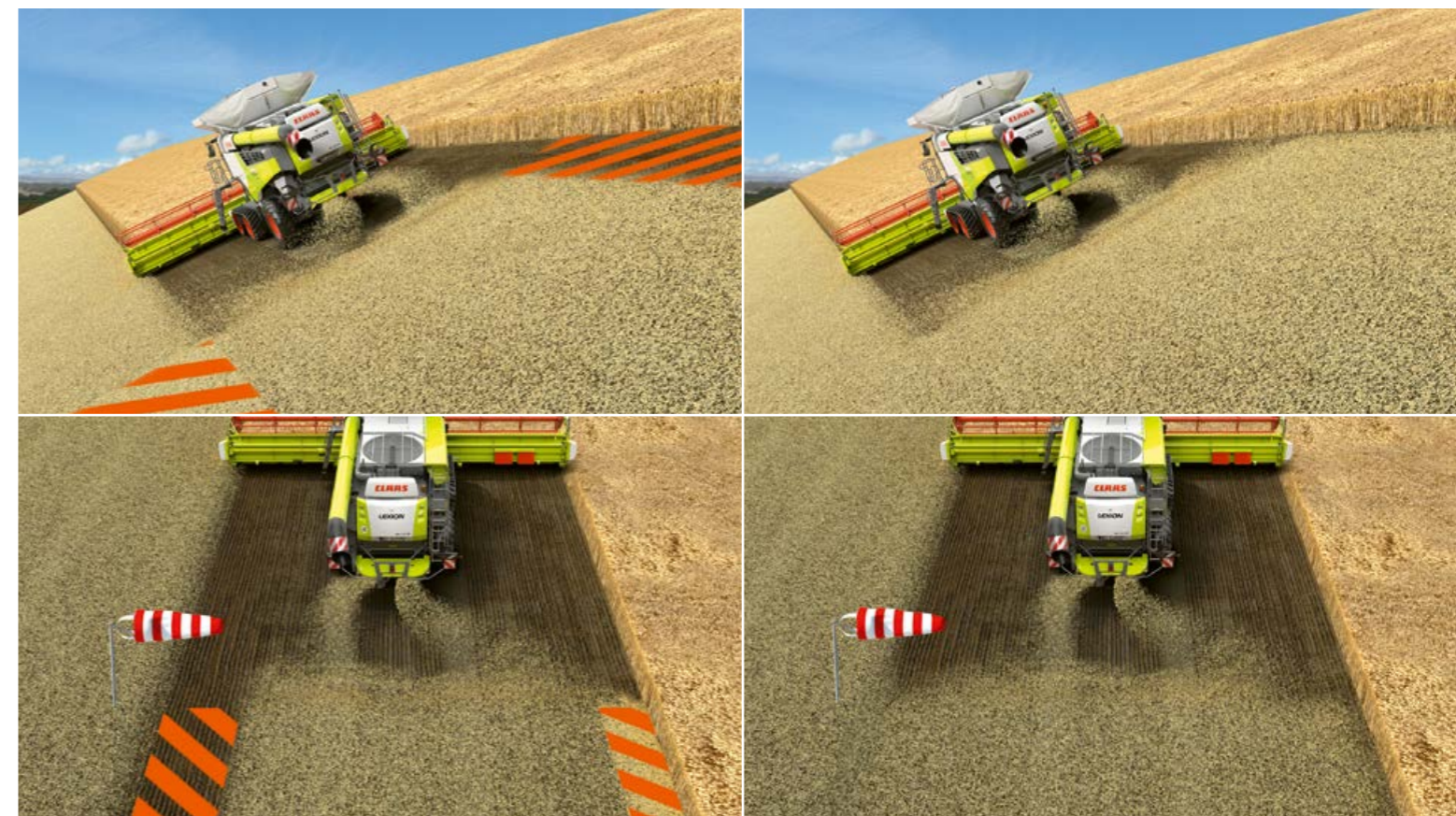

### Beste kuttekvallitet.

Bruk CEMOS AUTO CHOPPING for å optimalisere kuttekvalliteten. Systemet som ble tildelt en sølvmedalje av DLG i 2019, bestemmer kontinuerlig halmfuktighet og halmmengde, og justerer automatisk posisjonene til motstålet og friksjonsbunnen i halmkutteren til den aktuelle halmstrukturen. Dette kan spare inntil 10 % diesel.

#### Dette gjør det enklere å håndtere halmen:

- SPECIAL CUT med opptil 108 kniver
- Hydraulisk eller mekanisk justering av motstålet i tre stillinger
- Halmstrømmen kan styres fra førerhuset.

### Tre drivverk for halmkutteren.

I tillegg til to drivverk for halmkutteren med manuelt justerbart turtall, kan man også få hydraulisk hastighetsjustering som betjenes fra førerhuset. Det er en fordel hvis man skifter ofte mellom ulike avlinger. Dersom halmen legges hel i ranker, sparer man drivstoff og reduserer slitasjen.

### Nøyaktig radialfordeler.

Radialfordeleren fra CLAAS er meget nøyaktig, selv ved store halmmengder. To motsatt roterende kasterotorer går med konstant turtall. Både hakkelsen og agnene fra renseverket plukkes direkte opp, akselereres ytterligere og spres jevnt over hele arbeidsbredden.

### Automatisk tilpasning av kasteretningen.

Du kan utstyre LEXION med to sensorer som justerer kasteretningen på det oppkuttete materialet automatisk i forhold til terrenget. Sensorene er plassert på lyktebrakettene bak på maskinen, og sikrer at radialfordeleren og lamellene sprer materialet jevnt ut i skråninger eller i motvind. Følsomheten angis i CEBIS.

### Måltrettet fordeling.

Når halmen legges i ranker, svinges viften automatisk utover. Lange strå og blanding av agner og kort halm legges separat. Når det gjelder halmfordeling, transporterer derimot viften i såldkassens utløp direkte inn i radialfordeleren og fører materialet til den aktive fordelingen. Lang halm, agn og kort halm fordelt jevnt over hele arbeidsbredden.



Motstål og justerbar bunn i SPECIAL CUT halmkutter.

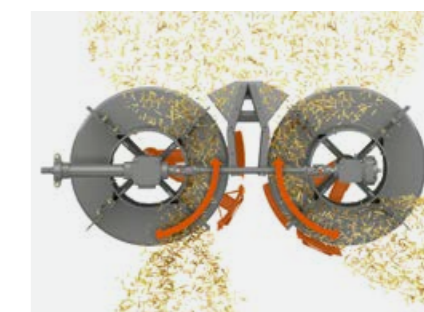

Radialfordeler for effektiv halmbehandling med lavt effektbehov.

En hver revolusjon krever resurser.  
CLAAS POWER SYSTEMS.



# CPS

CLAAS  
POWER  
SYSTEMS

Vårt drivverk er et samspill mellom de beste komponenter.

En CLAAS-maskin er mye mer enn summen av delene. Maksimal ytelse oppnås bare når alle deler er koordinert og fungerer godt sammen.

Vi setter sammen de beste komponentene til en intelligent drivlinje under navnet CLAAS POWER SYSTEMS (CPS).

Full motoreffekt skal kun brukes når det trengs. Kraftoverføringen skal passe til maskinens bruksområder. Og drivstoffbesparende teknologi skal lønne seg raskt.

# DYNAMIC POWER med jordnær og fornuftig bruk av hestekrefter.

## Mer intelligente motorer.

DYNAMIC POWER justerer effekten til LEXION automatisk etter driftsforholdene. I delbelastningsområdet kjører man alltid med den mest effektive effektkurven og sparer opptil 10 % drivstoff, f.eks. ved legging av halm i ranker. Når man kjører på full belastning, f.eks. som når man tømmer kornranken eller benytter halmkutteren, kjøres motoren automatisk med maksimal effekt.

## Lavere turtall langs veien.

Langs veien trenger LEXION bare 1600 o/min. Takket være denne teknologien sparer du betydelig mer drivstoff, reduserer støy og får økt komfort.



### Nyheter som sparer drivstoff:

- DYNAMIC POWER tilpasser motoreffekten nøyaktig til hva som kreves
- Det sparer opp til 10 % drivstoff
- Motorturtallet senkes til 1600 o/min når man kjører langs veien
- Det reduserer støy og drivstofforbruk betraktelig

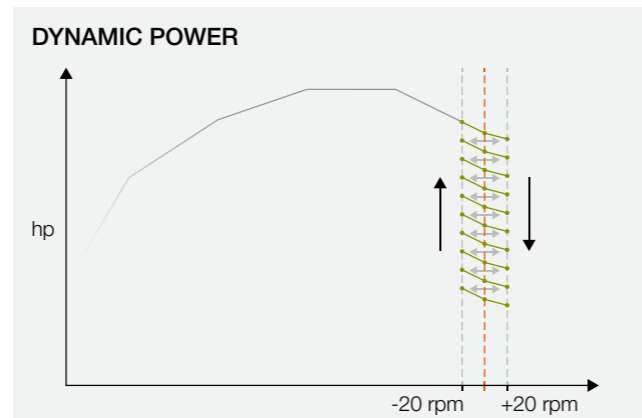

### Kraft og intelligens.

DYNAMIC POWER styrer forskjellige kraftkurver automatisk, avhengig av belastningen. Parameter for effektjustering er fall eller økning i motorturtallet på grunn av endret effektbehov.



### MAN D42 med 581 kW / 790 hk.

- 6-sylindret, 16,2 liters rekkemotor
- Redusert nominelt turtall til 1 800 o/min
- Oppfyller Stage V med AGR-, DOC- / DPF-, SCR-teknologi



### Mercedes-Benz OM 473 med 480 kW / 653 hk.

- 6-sylindret, 15,6 liters rekkemotor
- Redusert nominelt turtall til 1 800 o/min
- Oppfyller Stage V med SCR- og EGR-teknologi



## Intelligens sparer diesel.

DYNAMIC COOLING er basert på en unik variabel viftedrift i treskeområdet, som regulerer hastigheten uavhengig og fremfor alt er behovsbasert.

DYNAMIC COOLING takler alle utetemperaturer. Systemet gir ikke bare sikker kjølekapasitet, men reduserer også støvmengden gjennom en luftstrøm med gardineffekt.

Dynamisk kjøling krever 20 kW mindre motorkraft og hjelper deg med å spare drivstoff.

## Hva som gjør DYNAMIC COOLING så enestående:

- Viften kjøres etter behov
- Gir bedre og mer pålitelig kjøling
- Kjører fullt turtall kun ved full belastning
- Minimerer støvmengden
- Gir renere radiator og motor
- Øker turtallet og blåser motorrommet rent, når tanken tømmes
- Øker luftfilterets levetid

## Kjøling og rensing i en operasjon.

Når friskluften suges inn vertikalt ovenfra, passerer den gjennom et roterende filter med en diameter på 1,60 m. Deretter føres den gjennom motorrommet og gjennom sidestilte kjøleribber. Denne ideelle luftstrømmen lar knapt noe støv komme inn, og bidrar dermed også til et permanent rent motorrom.

## Stor kjølerpakke med tilstrekkelig reserve.

- 1 Radiator
- 2 Oljekjøler
- 3 Ladeluftkjøler
- 4 Kondensator
- 5 Drivstoffkjøler



# Smarte løsninger gjør LEXION enda mer økonomisk.



Hydrostatisk drift og kjørehastighet opp til 40 km/t.

Alle LEXION-modellene er utstyrt med en hydrostatisk 2-trinns drivlinje, som styres enkelt med knapper i armlenet. Hydrostatens høye virkningsgrad sparer effekt som kan brukes på andre deler av maskinen. Både hjulmaskinene og TERRA TRAC-modellene kan kjøres opp til 40 km/t.

**Automatisk parkeringsbrems gir økt sikkerhet.**

Hvis du kjører under 1 km/t i mer enn ett sekund, stopper skjærebordet, stopper motoren eller går ut av setet, aktiverer LEXION automatisk parkeringsbremsen. Dette øker kjørekomforten når du må stoppe ofte og sikkerheten når du forlater førerhuset. Så snart du trykker på kjørespaken, løsnes bremsen igjen.



**40**

Topp hastighet på 40 km/t for alle maskiner med hjul og TERRA TRAC

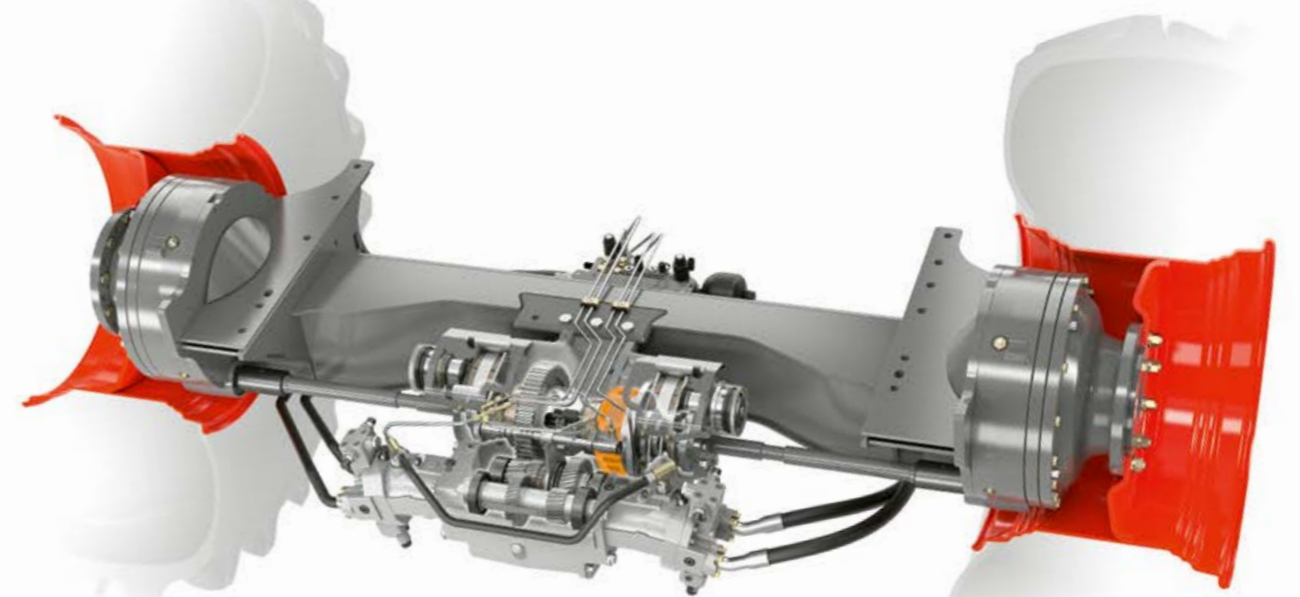

**Differensialsperre gir bedre fremkommelighet.**

Takket være den elektrohydraulisk betjente differensialsperran, som aktiveres enkelt med en knapp på kontrollpanelet, kan man fortsette trygt under ekstreme forhold. LEXION høye trekraft og stabilitet opprettholdes i skråninger og under våte forhold. Differensialsperran kan aktiveres under belastning.

**Automatisk funksjon øker komforten.**

Automatisk inn- og utkobling av differensialsperran gjør det ekstra komfortabelt å kjøre LEXION.

- Automatisk aktivering i kjørehastighet under 10 km/t, ved styrevinkel under 15° eller ved sluring
- Automatisk utkobling i kjørehastighet over 10 km/t, ved styrevinkel over 15° eller når man bremser

**Skånsomme hjul.**

Dekkdimensjoner med diametere på opptil 2,15 m på foraksel og 1,71 m på bakaksel er skånsomme mot underlaget. Dekkene, utviklet i nært samarbeid med anerkjente produsenter, har blitt tilpasset den økte belastningen knyttet til de store korn tankene og bredere skjærebord som kommer på den nye LEXION. De kan kjøres med betydelig redusert marktrykk, økt trekraft, mindre sluring og lavere drivstofforbruk.

**Automatikk for optimalt lufttrykk i dekkene.**

Via sin dekktrykkregulering på bakakselen, justerer LEXION automatisk dekktrykket til de respektive forholdene på åkeren eller på veien. De ønskede verdiene settes en gang i CEBIS.

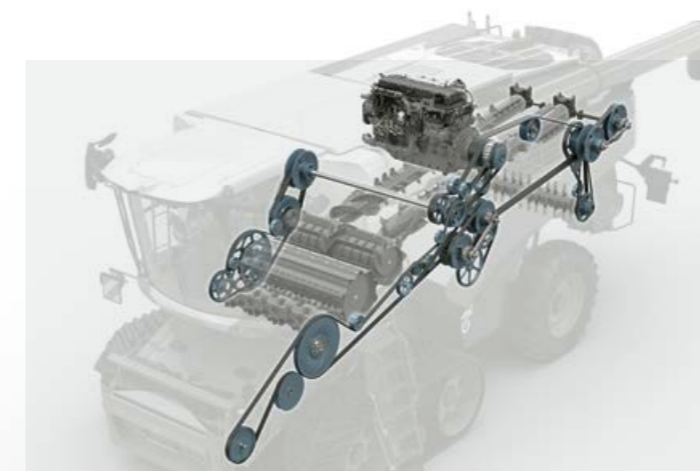

**Et drivlinjekonsept som har alt:**

- Hydraulisk betjent tørplatekløtsj
- Hydraulisk stramming av hovedreimen
- Sammenhengende reimføringer
- Opp til to reimer og to kjeder mindre
- Bedre kraftoverføring
- Lavere servicekostnader

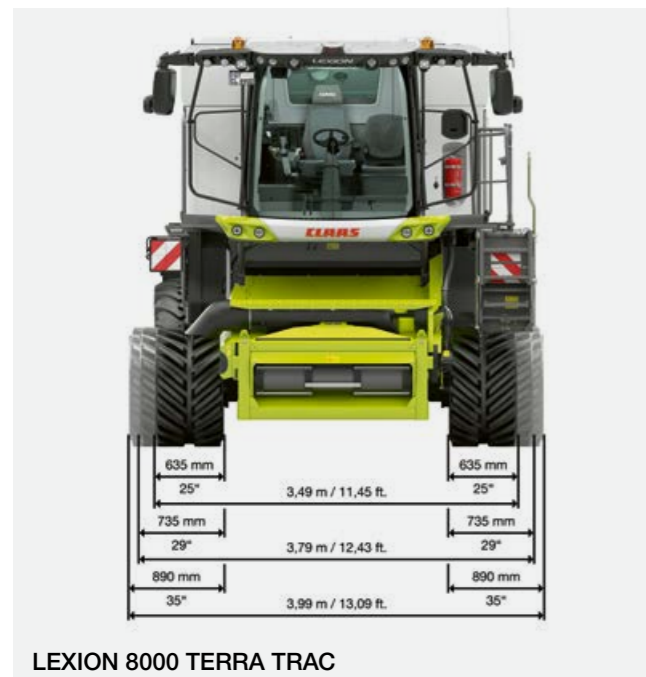

LEXION 8000 TERRA TRAC

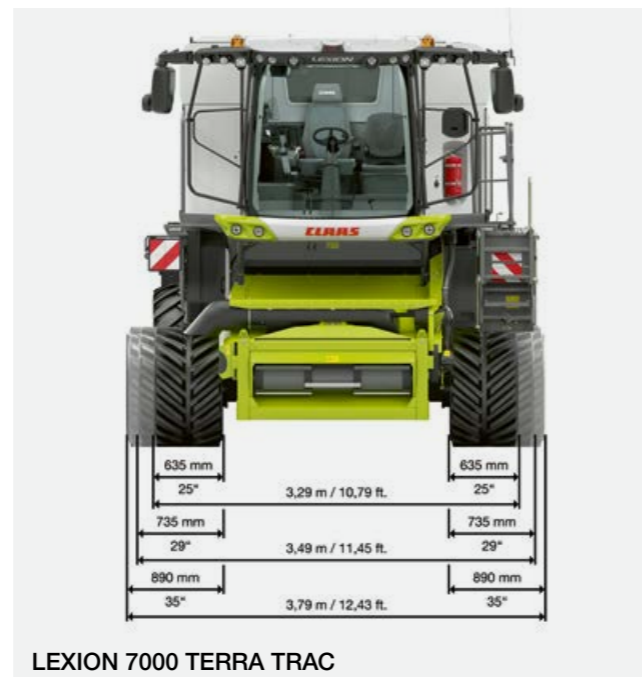

LEXION 7000 TERRA TRAC

TERRA TRAC under alle forhold.



TERRA TRAC 635 mm



TERRA TRAC 735 mm



TERRA TRAC 890 mm



NYHET: TERRA TRAC 890 mm med eikedesign



TERRA TRAC 890 mm risbelter

Tredje generasjons belter.

Jorda er ditt viktigste produksjonsgrunnlag. Den kan hverken økes eller gjenskapes. For å kunne produsere stadig høyere avkastning på de arealene man har, trengs det mer effektive maskiner som behandler jorda ekstremt skånsomt. Derfor har vi utviklet TERRA TRAC.

3. generasjons TERRA TRAC belteunderstell imponerer med stor rullediameter, hydropneumatisk fjæring, forbedret beltestramming og automatisk nivåregulering fra 2 km/t. TERRA TRAC øker trekkraften ekstremt og etterlater knapt noen spor på våte overflater, mykt underlag og i sidehelling. Dette letter arbeidet merkbart.

TERRA TRAC langs veien.

- Topp hastighet på 40 km/t
- Passer for veikjøring i 20, 25, 30 og 40 km/t
- Høy kjøresikkerhet og holder sporet
- Mer behagelig enn hjulgående maskiner

TERRA TRAC på åkeren.

- Opp til 66% lavere marktrykk enn hjulmaskiner
- Økt trekkraft i mais, under våte forhold og i bakker
- Mindre glidning og økte stabilitet i hellene terreng
- Mindre rullemotstand og lavere drivstofforbruk

TERRA TRAC i ris.

- 890 mm brede, spesielle risbelter
- Større avstand mellom lamellene gir bedre selvrensing
- Økt trekkraft og bedre bæreevne
- Siger ikke ned, selv om åkeren er bløt

### Bedre førerassistentsystemer.

Takket være selvlærende førerassistansesystemer som CEMOS AUTOMATIC og den klart forbedrede funksjonaliteten til CEMOS AUTO THRESHING, arbeider den nye LEXION mer effektiv enn alle tidligere skurtreskere, uansett om du tresker tidlig på morgenen eller sent på kvelden. For å sikre at en LEXION-fører er så produktiv, fokusert og avslappet som mulig til enhver tid, er alt i det nye førerhuset designet for komfort. Det intelligente drivlinjekonseptet bidrar til en hver tid til økt komfort og effektivitet.



Vi leverer det føreren ønsker.

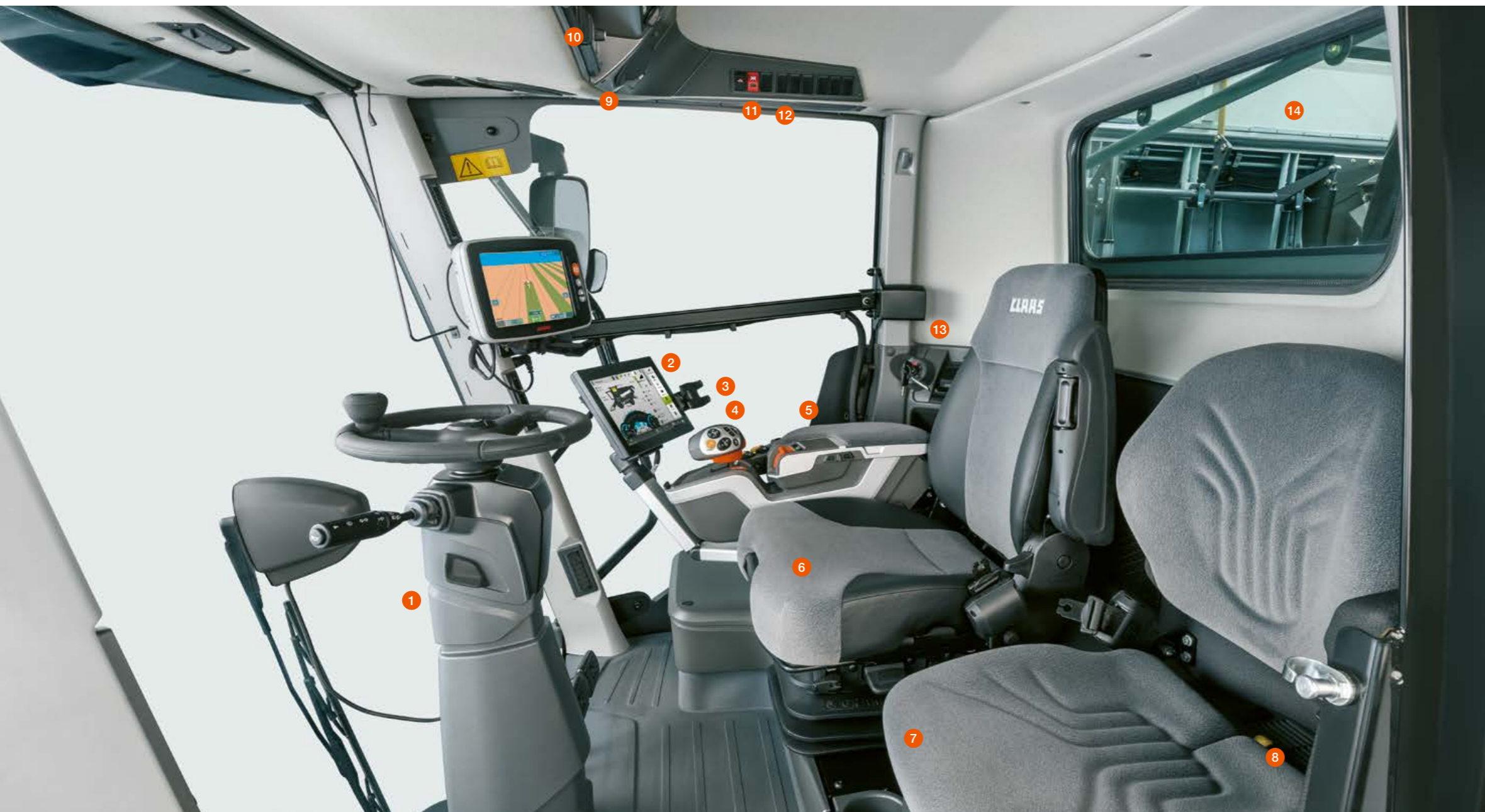

**Gjør natt til dag.**

LED-lyspakker sender pålitelig lys over hele arbeidsområdet og maskinens viktigste deler.

- Stubblys
- Fjern- og nærlys
- Markeringslys
- Retningslys
- Belysning foran maskinen
- Lys på skjærebordet
- Sidelys
- Tanktømming
- Ryggelys
- Sideklaffer
- Retur, sådkasser, korntank
- Styreaksel
- Motorrom
- Verktøykasse
- Lys i stigtrinnene
- Lys på tankpåfylling

LEXION komfort – et begrep i en klasse for seg.

Bedre plass i førerhuset, en ny berøringsskjerm på CEBIS-terminalen og et armlene med brytere for direkte justering av alle nøkkelfunksjoner. Dette er bare noen få av de mange, nye funksjonene som gjør skurtresking med en LEXION enda enklere.

**Utstyr i førerhuset.**

- 1 NYHET: Justerbar, smalere rattstamme
- 2 NYHET: CEBIS med berøringsskjermer
- 3 NYHET: Flere grensesnitt og tilkoblingsalternativer
- 4 CMOTION multifunksjonsspak
- 5 NYHET: Armlene med direkte styring av alle de viktigste funksjonene
- 6 Justerbar, komfortabelt fører sete
- 7 Komfortabelt passasjer sete
- 8 NY: Kjøleboks med aktiv kjøling
- 9 God belysning i hele førerhuset
- 10 A/C MATIC automatisk klimaanlegg
- 11 Solskjerming, foran og på siden
- 12 NY: Vindusvisker og spyler på sidevindu
- 13 Skriver for CEBIS
- 14 Stort vindu i korntanken





**7 brytere for direkte innstilling.**

Føreren kan justere de viktigste funksjonene direkte via brytere merket med selvforklarende symboler. Samtidig åpnes et stort dialogvindu i CEBIS som indikerer endringene.

- 1 Slagerhastighet
- 2 Slagbruavstand
- 3 Viftehastighet
- 4 Åpning i oversåldet
- 5 Åpning i undersåldet
- 6 Rotorturtall
- 7 Rotorklaffer



**13 funksjoner med ett grep.**

CMOTION multifunksjonsspak er spesielt utviklet for høyre ergonomi. 3-fingerkonseptet lar deg intuitivt styre flere kontroller uten å måtte bytte grep.

- 1 Kjørehastighet / kjøreretning
- 2 Skjærebord: Stubbhøyde og marktrykk
- 3 Skjærebord: Forvalgt stubbhøyde
- 4 Skjærebord: Manuelt løft og senk
- 5 Haspelinnstilling
- 6 Skjærebord: Stopp
- 7 Velg favoritt, opp
- 8 Velg favoritt, ned
- 9 Åpne favorittinnstillinger
- 10 Aktivér styresystem
- 11 Tømming av korntank, start / stopp
- 12 Tømmeskrue, svinge ut og inn
- 13 Menyavhengig vippebryter / Endre verdier i favorittinnstillinger



**Sikker betjening på tre forskjellige måter.**

Avhengig av hva man foretrekker kan man justere innstillingene på LEXION på tre forskjellige måter. Man forstår det rent intuitivt og trenger ingen forkunnskaper. Det betyr at selv nye førere er i stand til å utnytte potensialet til maskinen fullt ut etter kort tid.

- 1 Via berøringsfunksjonen i CEBIS
- 2 Via CEBIS dreie-og-trykk bryter
- 3 Direkteinnstilling via brytere

Multifunksjonsspak er et kompakt alternativ til CMOTION



Oppdag hvor lekende lett det er å bruke den nye LEXION.

Det som er godt,  
kan alltid bli bedre.

CEBIS kommer raskt til unnsetning.

Basert på erfaringen fra utallige LEXION-førere, lagres løsninger for forskjellige problemer i CEBIS. De tar hensyn til og prioriterer alle parametere som kan bidra til løsningen. Slik gis føreren omfattende støtte for å utnytte maskinen optimalt.

**CEBIS har en enkel meny.**

Nybegynner, normal bruker eller ekspert: Du bestemmer hvilken type bruker du er, CEBIS tilpasser menydybden til ditt erfaringsnivå. Dermed blir ikke nye førere overveldet av komplekse menyer.

**CEMOS AUTOMATIC førerassistentsystem.**

CEMOS AUTOMATIC førerassistansesystem kan enkelt betjenes via CEBIS berøringsskjerm. Ved hjelp av en enkel glidebryter legger man inn ønsket optimaliseringsstrategi. Ved å kombinere CEMOS og GRAIN QUALITY CAMERA avlastes føreren ytterligere. Kornkvalitet, treskekvalitet og renhet blir deretter automatisk registrert og regulert.



Optimalisering av ytelsen i CEBIS.



Intelligent styring med CEMOS AUTOMATIC.



**Nyheter som gjør CEBIS enda mer komfortabel:**

- CEBIS berøringsskjerm i kombinasjon med direkte innstillinger i armlenet
- Ved direkte betjening i armlenet åpnes et dialogvindu i CEBIS

- Alle funksjonene kan også betjenes direkte i CEBIS
- Alle parametere kan justeres enkelt ved hjelp av dreie- og skyvebrytere i CEBIS
- Et vindu med tall gjør det enkelt å legge inn nøyaktige målverdier.

**CEBIS gir nøyaktig informasjon.**

- 1 Maskinsilhuett gir rask og enkel betjening
- 2 Kjørehastighet
- 3 Returvolum, komandel i returgodset, tap over såld og rotorere, bruddkorn og bestanddeler som ikke er korn
- 4 Motorbelastning
- 5 Annen informasjon fra maskinen
- 6 Favorittstyring
- 7 Ytelsesdata

- 8 Fritt tildelbart displayområde
- 9 AUTO CONTOUR skjærebordstyring
- 10 Hovedmeny
- 11 Oppdragsmeny
- 12 Favorittvekster (for tre ulike vekster)
- 13 Veksle mellom maskinsilhuett og kamerabilde

# Den som kjører CEMOS er uslåelig.

## CEMOS AUTOMATIC ligger foran.

Det selvlerende førerassistentsystemet CEMOS AUTOMATIC støtter føreren aktivt under hele operasjonen. Agronomiske mål som kornkvalitet, treskekvalitet, renhet, halmkvalitet og gjennomstrømning blir løpende kontrollert av systemets sensorer og LEXION optimaliserer hele tiden innstillingene opp til de tekniske ytelsesgrensene.

### Føreren bestemmer.

Om du er fornøyd med optimaliseringsgraden og kun vil ta en finjustering så er det du som fører som bestemmer. CEMOS AUTOMATIC kan overstyres manuelt når som helst, men kan aktiveres på nytt via multifunksjonsspaken.

### Tresking på grensen av det mulige.

CEMOS AUTOMATIC finner selv den beste innstillingen på en hver åker.

- Føreren avlastes betydelig
- Resultatet er større kapasitet og renere korn
- Drivstoffbruket går ned
- Det blir ingen feil på grunn av feil innstillinger
- Det er effektiv kostnadsreduksjon



Opplev systemintelligens i praksis.

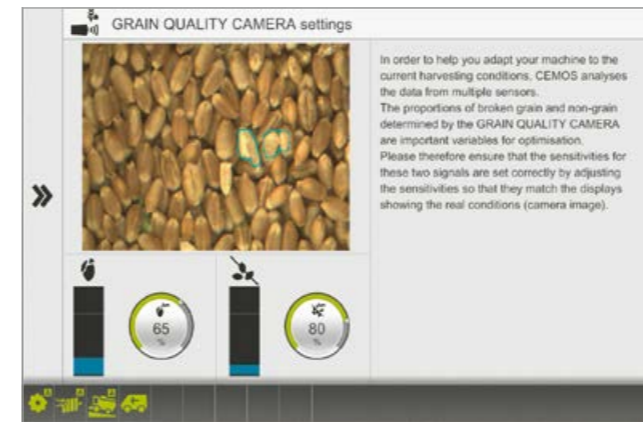

### CEMOS AUTO THRESHING.

Systemet regulerer automatisk avstanden til brua og slagerens hastighet, så vel som tineristene og klaffene. I bakgrunnen testes stadig forskjellige innstillinger for ytelsesoptimalisering ved bruk av dataene fra

- GRAIN QUALITY CAMERA
- GRAINMETER
- QUANTIMETER
- CRUISE PILOT sensor
- Gjennomstrømningskontroll, sekundær utskilling, rensing

### CEMOS AUTO CLEANING.

CEMOS AUTO CLEANING styrer rensingen via parametrene viftehastighet og åpning i oversåld og undersåld.

### CEMOS AUTO SEPARATION.

Den nye LEXION optimaliserer permanent sekundær utskilling via CEMOS AUTO SEPARATION ved automatisk å justere slagerhastigheten og klaffens stilling til de endrede høstingsforholdene.

### CEMOS AUTO CHOPPING.

Motstålets og friksjonsbunnens posisjoner blir automatisk justert til den aktuelle halmkvaliteten for å forbedre kvaliteten på det kuttete materialet.

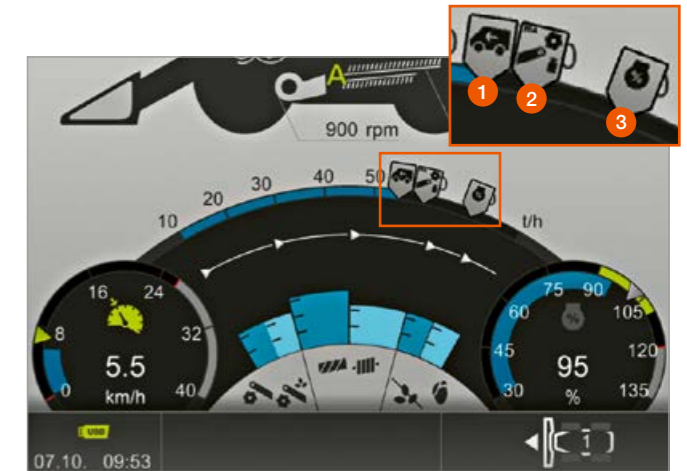

### CEMOS ytelsesanalyse.

LEXION holder deg oppdatert om potensialet for optimalisering, mye mer presist enn en fører kan kontrollere manuelt. Faktorene som begrenser gjennomstrømningen mest vises permanent:

- CRUISE PILOT, hastigheten begrenses (1)
- Maksimal mengde i loeveatoren (2)
- Maksimal utnyttelse av motoren
- Belastning på treskeverket
- Spill på skjærebordet
- Tap i renseverket
- Begrensning av returvolumet

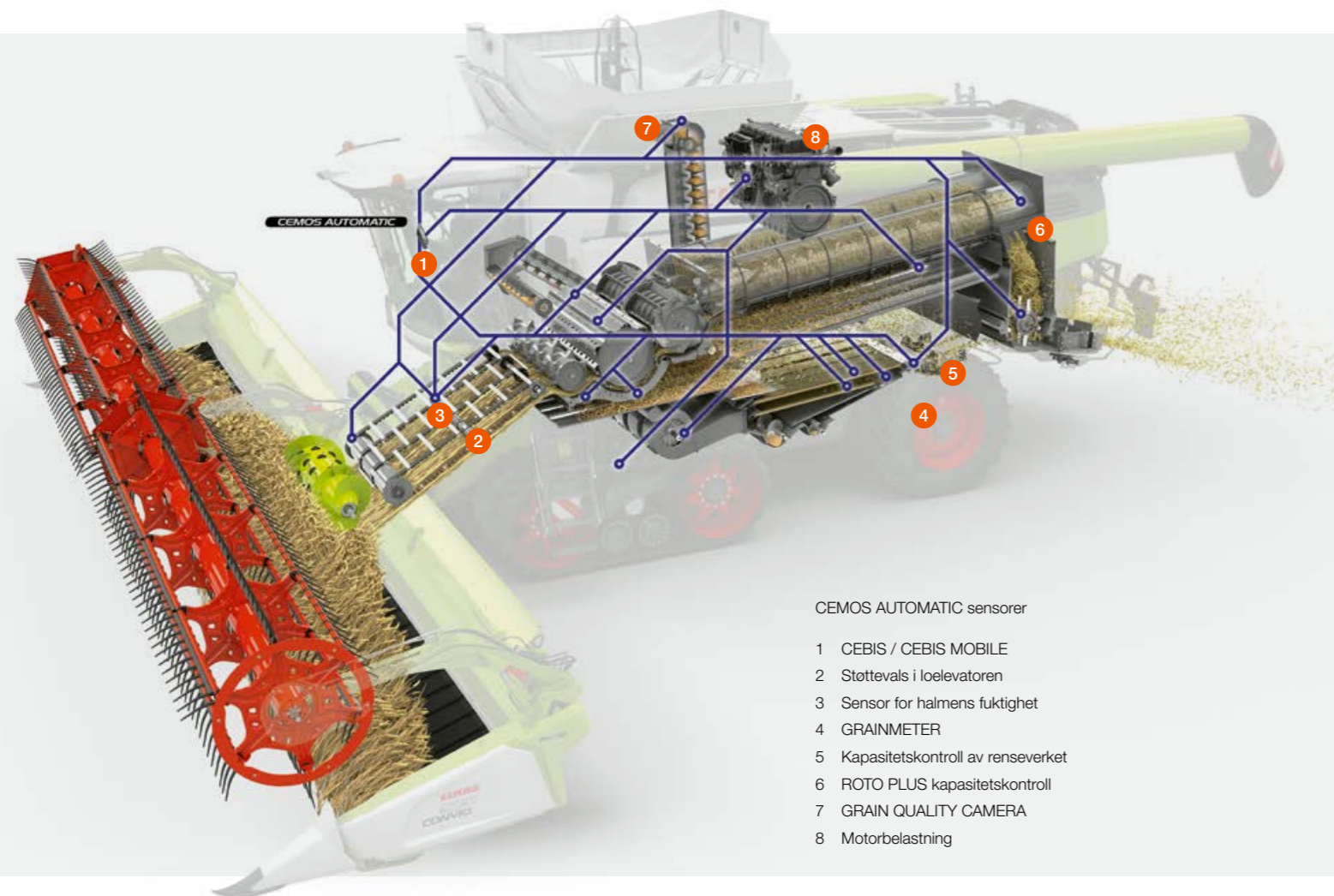

CEMOS AUTOMATIC sensorer

- 1 CEBIS / CEBIS MOBILE
- 2 Støttevals i loeveatoren
- 3 Sensor for halmens fuktighet
- 4 GRAINMETER
- 5 Kapasitetskontroll av renseverket
- 6 ROTO PLUS kapasitetskontroll
- 7 GRAIN QUALITY CAMERA
- 8 Motorbelastning

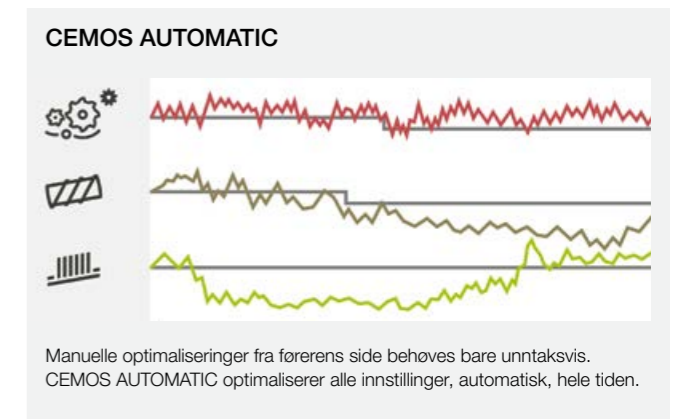

Manuelle optimaliseringer fra førerens side behøves bare unntaksvis. CEMOS AUTOMATIC optimaliserer alle innstillinger, automatisk, hele tiden.

# Assistentsystemer holder deg våken.

## AUTO CROP FLOW oppdager belastningstoppe.

CLAAS førerassistentsystemer er utviklet for å gjøre føreren tryggere, gjøre innhøstingen raskere og kostnadene lavere. AUTO CROP FLOW overvåker hele tiden turtallet i APS SYNFLOW treskeverket, den sekundære rensingen og motoren.

Hvis den forhåndsinnstilte grensen overskrides, setter systemet automatisk i gang tiltak for å forhindre at mer materiale kommer inn i maskinen. Dette forhindrer driftsstans forårsaket av tilstopping eller skade, og forhindrer overbelastninger i treske- og renseverk.

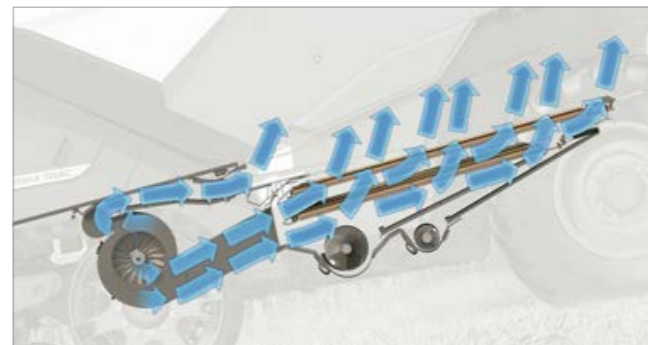
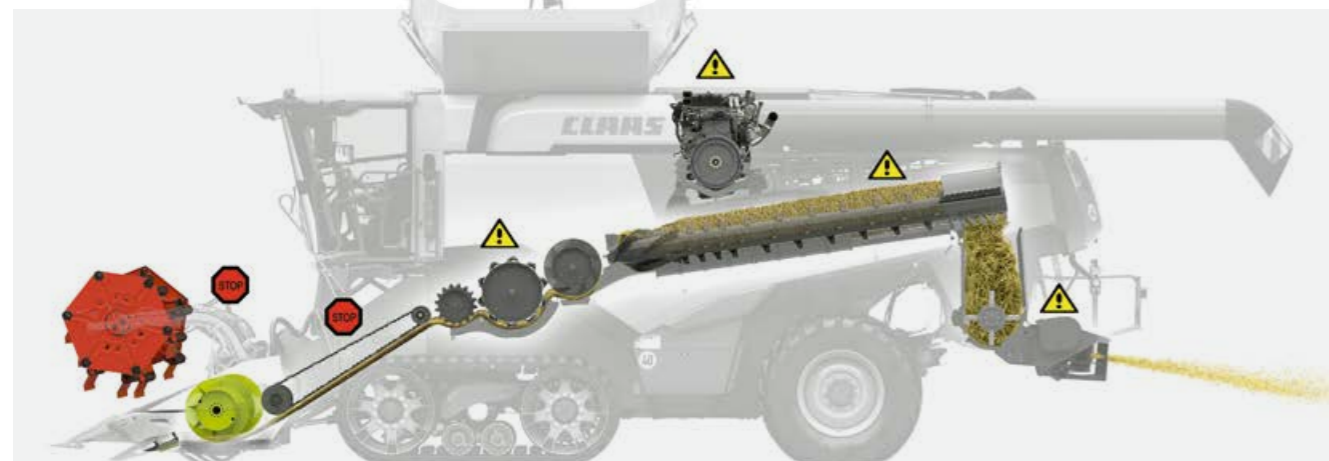

## CRUISE PILOT regulerer farten.

Optimal kjørehastigheten øker det totale utbyttet. Avhengig av motorbelastningen styres hastigheten automatisk av CRUISE PILOT. Man kan velge mellom tre strategier:

- Cruise control: Tresking med konstant kjørehastighet
- Effekt: Tresking med maksimal ytelse
- Kapasitet: Tresking med maksimal ytelse, hensyntatt tap

## AUTO SLOPE-rensing i hellende terreng.

Tresking i kupert terreng er en utfordring for kornrensing. I oppoverbakke må viftehastigheten reduseres, i nedoverbakke må den økes. AUTO SLOPE styrer viftehastigheten og åpningene i såldet avhengig av endringer i terrenget.

- Større kapasitet og mindre korn tap i hellende terreng
- Renskapasiteten forblir stabil
- Avlingsstrømmen gjennom renseverket opprettholdes
- Føreren avlastes vesentlig og slipper å gjøre stadige endringer selv om terrengforholdene skifter



CEMOS Advisor er en gratis app for smarttelefon og nettbrett. Den er et verdifullt hjelpemiddel når man skal gjøre justeringer på treskeren. Beregning av kornspill er integrert i programmet.

## CEMOS DIALOG virker motiverende på føreren.

Førerassistansesystemet CEMOS DIALOG viser føreren den optimale maskininnstillingen ved å stille spørsmål. Førerens avgjørelser bekreftes direkte i CEMOS DIALOG.

- Føreren motiveres til stadig og kontroller og optimalisere innstillingene
- Sikkerhet og lønnsomhet øker
- Selv erfarne førere lærer mer

## Maskiner på nett er mer effektive.

Kunstig intelligens er en nøkkel til effektivitet. For at du kan få mer ut av CLAAS-maskinene dine enn noen gang før, tilbyr CLAAS deg forskjellige løsninger for drift og maskiner på nett.

### Avlingskart gir oversikt og nye perspektiver.

Sensorer i LEXION måler ytelse og kornfuktighet, og CEBIS bruker GPS-satellitter for å legge inn geografiske koordinater. Begge systemene bidrar til å generere nyttige avlingskart i programmet AGROCOM MAP. Disse kartene har stor betydning for å planlegge fremtidig produksjonsstrategi.

### FLEET VIEW koordinerer hele maskinflåten.

FLEET VIEW koordinerer maskinflåten slik at skurtreskerne som brukes kan utnyttes optimalt gjennom sesongen, uten driftsstans. App'en informerer om posisjon og komtanknivå i sanntid. Man vet alltid hvilken maskin som må tømmes neste gang. Slik unngås driftsstans og unødvendige kryssinger. Man sparer drivstoff og utnytter skurtreskernes kapasitet fullt ut.

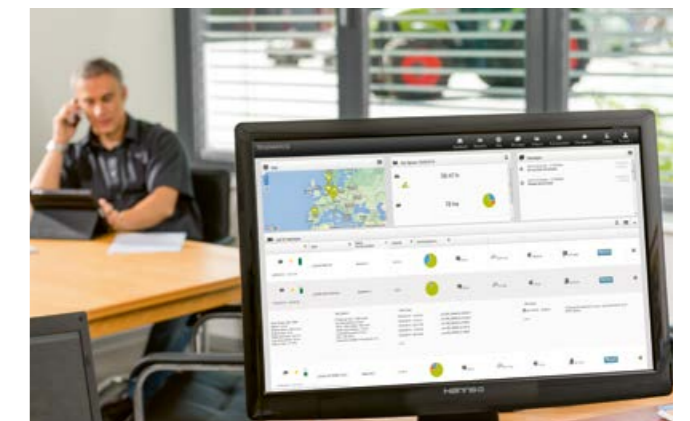
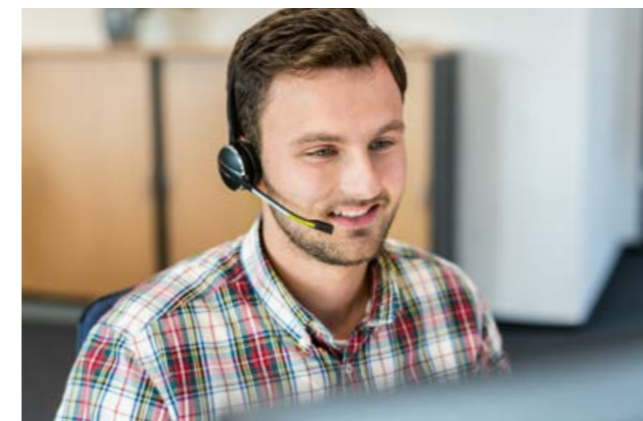
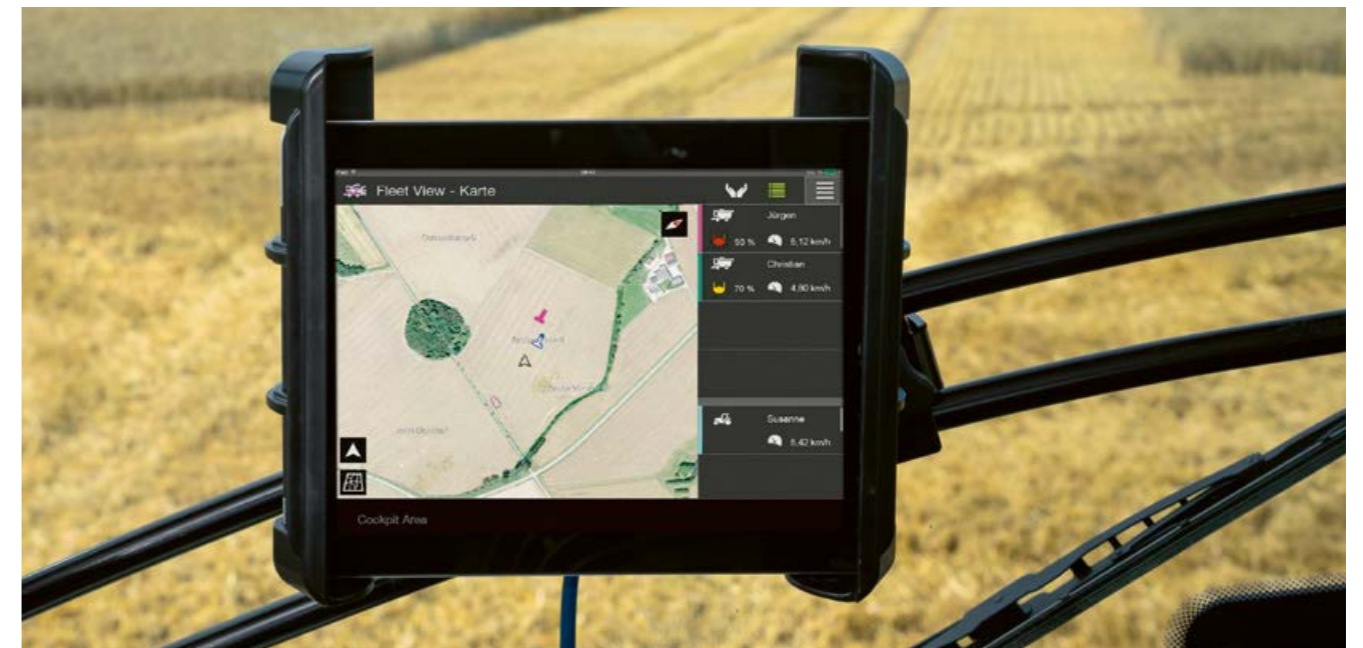
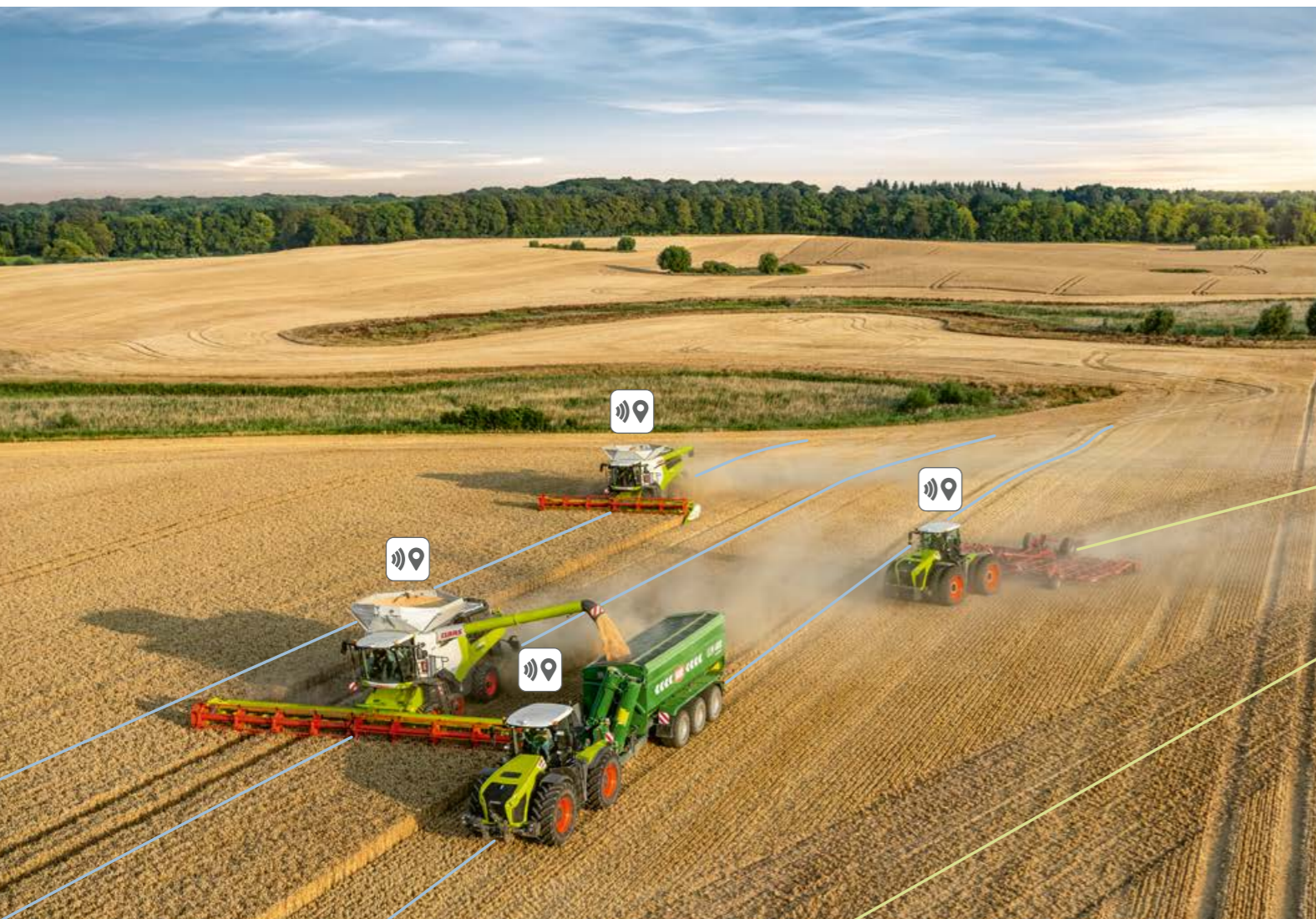

### Remote Service koster ingenting.

Remote Service fra CLAAS knytter maskinene sammen og forenkler vedlikeholds- og serviceoppdragene betydelig. Maskinen sender selv beskjed til din servicepartner om nødvendig vedlikehold eller informerer direkte i tilfelle det oppstår en feil. Servicepartneren har tilgang til relevante data og kan i begge tilfeller forberede seg optimalt for jobben. Kostnadene for de første fem årene med Remote Service dekkes av CLAAS. Det krever bare ditt samtykke.

### TELEMATICS dokumenterer suksessen.

Takket være TELEMATICS kan arbeidsdata, kjørespor og avlingsdata fra skurtreskeren hentes og dokumenteres kontinuerlig. Alle data overføres med mobiltelefon fra maskinen til serveren, der den behandles og lagres. Fra serveren kan du få tilgang til og evaluere dataene dine via Internett og PC, nettbrett eller smarttelefon – live eller senere via TELEMATICS-portalen. Dataene kan også eksporteres til alle vanlige administrative landbruksprogrammer.

# Gå ikke glipp av en eneste centimeter.

## LASER PILOT med ny FIELD SCANNER.

De elektro-optiske sensorene for LASER PILOT benytter lyspulser for å skille mellom avling og stubb, og styrer skurtreskeren automatisk langs kanten. I den nye LEXION er sensorene på utsiden av skjærebordet erstattet med en FIELD SCANNER montert sentralt på taket av førerhuset.

- Det er altså ikke lenger nødvendig å folde sensorene ut og inn før og etter tresking av et areal
- Man slipper å kalibrere
- Ved å bruke knappene i multifunksjonsspaken kan man aktivere tre ulike styremodi: Langs høyre kant, langs venstre kant eller langs kjøresporet

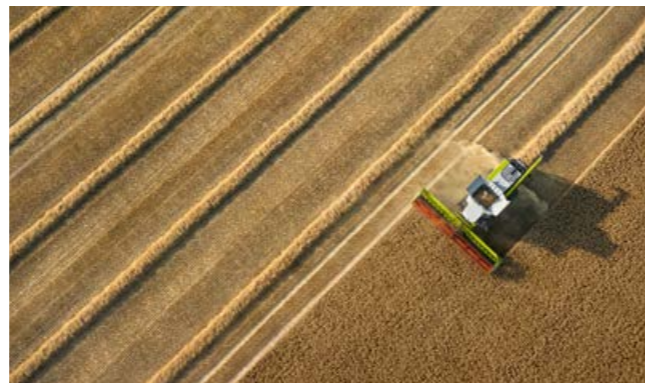
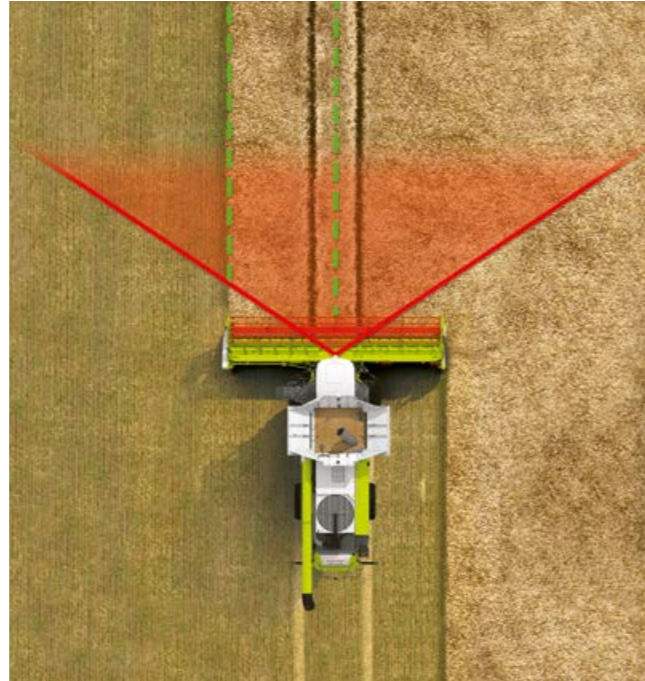

## GPS PILOT med uslåelig presisjon.

CLAAS satellittbaserte, automatiske styresystem er solid integrert i maskinen og støtter deg i alt arbeid som krever høyeste nivå av kjørenøyaktighet.

- Griper aktivt inn i den hydrauliske styreingen
- Leder deg nøyaktig over åkeren, uansett hastighet
- Virker like godt i tåke og mørke
- Korreksjonssignaler for ethvert krav til nøyaktighet



## S10-terminal for ISOBUS og GPS.

- Høyoppløselig 10,4" berøringsskjerm
- For betjening av GPS-styresystem og utstyr med ISOBUS
- Inntil 4 kameraer
- Referanselinjestyring, SECTION VIEW og AUTO TURN er standard



## S7-terminal for GPS.

- Høyoppløselig 7" berøringsskjerm
- For bruk sammen med parallellspor eller GPS-basert styresystem
- USB-grensesnitt for administrasjon og utveksling av data
- Referanselinjestyring, SECTION VIEW og AUTO TURN er standard



# Selv store maskiner er enkle å vedlikeholde.



## Lavt vedlikeholdsbehov.

Den nye LEXION er nøysom. Den gir deg ingen overraskelser med sitt eksemplarisk lave vedlikeholdsbehov.

Vedlikeholdsintervallene er lange: Hele 1000 timer for hydraulikkoljen. Og når det er på tide å gjøre jobben, er det enkel tilgang til alle vedlikeholdspunkt så jobben kan gjøres raskt og enkelt.

## Sikker smøring.

Etter behov leverer sentralsmøresystemet automatisk smøremiddel til alle smørepunkter inkludert variatorene. Den unike forhåndsinnstillingen av smørepunktene og intervallene er tilstrekkelig.

## Nyheter som forenkler vedlikeholdet:

- Sentralt plasserte slanger for tapping av motor- og hydraulikkolje
- Alle variatorer er koblet til sentralsmøresystemet
- Kompressor med trykktank gjør det enkelt å holde skurtreskeren ren, også ute på åkeren
- Kornranken er lett tilgjengelig via dekslet over motoren som man kan gå på



## Meget god tilgjengelighet.

Det re-designede robuste dekselet over motorrommet gjør det lettere for deg å få tilgang til kornranken og å utføre vedlikeholdsarbeid der. Den er sklissikkert og gangbart. Gripehåndtak og et sammenleggbart trinn gir ekstra sikkerhet.

Stigen med de brede trinnene har en påkjøringsbeskyttelse og kan svinges forover. I samsvar med det 8-raders CORIO skjærebordet for mais, er stigen også tilgjengelig i sammenleggbar versjon.



## Gjennomtenkt komfortpakke.

Her er mange praktiske løsninger som forenkler daglig vedlikehold i feltet:

- Sikrere holder for fettpressen
- 15 l vanntank
- Kan tas av for å fylles
- Egen vannkran for håndvask ved siden av verktøyskapet

## Automatisk slangetrommel.

Den komfortable vedlikeholdspakken for den nye LEXION inkluderer også en automatisk slangetrommel med 15 m trykkluftsslange, som enkelt kan ruller inn eller ut. Trommelen låses så snart du har trukket ut og slipper slangen. Hvis du trekker igjen, vil den automatisk trekkes inn. Dette gjør daglig renhold av maskinen enda enklere og mer behagelig.



Se hvor enkelt det er å komme til på den nye LEXION.

Vi holder hjulene i gang.  
CLAAS Service & Parts.



**Du kan stole på CLAAS.**

Du kan stole på CLAAS: Hvis du trenger oss, så er vi der. Overalt. Så raskt som mulig. Pålitelig, 24 timer i døgnet, om det trengs. Med presise løsninger for dine maskiner. Slik holder vi hjulene i gang.

**Sikkerhet kan planlegges.**

Våre serviceprodukter hjelper deg med å holde maskinene klar til innsats og minimere sjansen for uønsket driftsstans. Med CLAAS MAXICARE får du kalkulerbare kostnader og økt sikkerhet for din maskin. Slik holder vi hjulene i gang.

**ORIGINALE deler og tilbehør.**

Vi har det din CLAAS-maskin trenger: Skreddersydde reservedeler, driftsmidler og tilbehør med riktig kvalitet. Benytt deg av vårt omfattende utvalg av produkter. Vi har akkurat den løsningen som din maskin trenger for 100 % driftssikkerhet. Slik holder vi hjulene i gang.

**For din maskinpark: CLAAS FARM PARTS.**

CLAAS FARM PARTS tilbyr et stort omfang av reservedeler og forbruksmateriell til alle våre maskiner og innsatsområder i landbruket. Slik holder vi hjulene i gang.

**Alltid oppdatert.**

CLAAS-forhandlere med godt utstyrte verksteder finnes over hele verden. Mekanikere og teknikere er høyt kvalifisert, og er profesjonelt utstyrt med spesialverktøy og diagnoseutstyr. CLAAS Service yter kvalitetstjenester som helt og fullt tilfredsstillende dine forventninger til kompetanse og pålitelighet.

**Fra Hamm til hele verden.**

Vårt sentrale reservedelslager leverer alle originale deler raskt og pålitelig over hele verden. Din lokale CLAAS-partner har i løpet av kort tid fått akkurat det som skal til for å løse ditt problem. Slik holder vi hjulene i gang.

**Alltid på nett med CLAAS.**

Din CLAAS-forhandler kan ha direkte tilgang til maskinen din og dine spesifikke data. Derfor kan du reagere raskt og direkte på vedlikeholds- og servicehendelser.

TELEMATICS gir deg muligheten til å følge maskinen din og hente viktige data fra hvor som helst der du har tilgang til Internett.



CLAAS Parts Logistics Center i Hamm i Tyskland har mer enn 200 000 forskjellige deler på 100 000 m<sup>2</sup> gulvflate..





- |                                 |  |   |
|---------------------------------|--|---|
| 1 FIELD SCANNER sensor          | 9 Kornelevator med QUANTIMETER                 | 16 CEMOS AUTO CHOPPING                    |
| 2 Komfortabelt førerhus         | 10 Korn tank opp til 18 000 l.                 | 17 Agnvifte                               |
| 3 CEMOS AUTOMATIC               | 11 105° sving på tømme skruen                  | 18 Radialspreader                         |
| 4 Innmating med støvavsug       | 12 Tømming med kapasitet på opp til 180 l/sek. | 19 TERRA TRAC belteunderstell med 40 km/t |
| 5 APS SYNFLOW HYBRID treskeverk | 13 Spjeld som stenger tømmerøret               | 20 Separate kornplater                    |
| 6 600 mm matetrommel            | 14 DYNAMIC COOLING MAN                         | 21 3D-rensing                             |
| 7 JET STREAM rensing            | 15 Mercedes-Benz motorer                       |   |
| 8 ROTO PLUS sekundær            |  |   |

# Argumenter for både hode og hjerte.



## Effektivitet.

- APS SYNFLOW HYBRID revolusjonerer avlingsflyten
- Stor slager og halmtrommel gir rettlinjert og jevn avlingsflyt gjennom skurtreskeren
- DYNAMIC COOLING behovstilpasset kjøling
- DYNAMIC POWER sparer inntil 10 % drivstoff
- JET STREAM renser kornet meget effektivt
- 18 000 liter tømmes i løpet av 100 sekunder
- Kjørehastighet på 40 km/t flytter maskinen raskt fra felt til felt
- CEMOS AUTO CHOPPING optimaliserer kutte kvaliteten og senker drivstofforbruket



## Presisjon.

- CEMOS AUTOMATIC optimaliserer permanent tresking, rensing og avlingstrøm
- CEMOS AUTO THRESHING i CEBIS justerer slagerturtall, bruavstand, tinerlister og klaffer
- AUTO SLOPE tilpasser treskeverket til terrenget
- LASER PILOT og GPS styring reduserer overlapping
- Remote Service gjør maskinen din online og holder styr på servicebehovet



## Komfort.

- CEBIS berøringsskjerm er like enkel å betjene som en smarttelefon
- CMOTION multifunksjonsspak betjenes rent intuitivt
- Direkte betjening av de viktigste funksjonene ligger i armlenet
- Man kan reagere raskt når forholdene endrer seg
- Hele 105° svingvinkel på tømmerøret fra korntanken gir bedre oversikt



## Driftssikkerhet.

- Det gjennomtenkte drivlinjekonseptet imponerer med meget høy virkningsgrad
- Hovedlinjen kobles mykt inn og ut med tørrplatekløtsj
- Reimelevator i stedet for kjedeelevator gir roligere gange og lengre levetid
- Sentralsmøringen smører alle smørepunkter, inklusive variatorene
- Automatisk parkeringsbrems øker sikkerheten

LEXION		8900 / 8900 TERRA TRAC	8800 / 8800 TERRA TRAC	8700 / 8700 TERRA TRAC	7700 / 7700 TERRA TRAC	7600 / 7600 TERRA TRAC	7500 / 7500 TERRA TRAC	7400
<b>Tresking og primær separasjon</b>								
APS SYNFLOW HYBRID		●	●	●	●	●	●	●
Slagerbredde	mm	1700	1700	1700	1420	1420	1420	1420
Slagerdiameter	mm	755	755	755	755	755	755	755
Slagerhastighet	o/min	330-930	330-930	330-930	330-930	330-930	330-930	330-930
Med reduksjonskasse	o/min	170-460 / 330-930	170-460 / 330-930	170-460 / 330-930	170-460 / 330-930	170-460 / 330-930	170-460 / 330-930	170-460 / 330-930
Slagerbroens omslutningsvinkel	Grader	132	132	132	132	132	132	132
Slagerbroens areal	m <sup>2</sup>	1,55	1,55	1,55	1,30	1,30	1,30	1,30
Ristreskeutstyr		○	○	○	○	○	○	○
<b>Sekundær separasjon</b>								
ROTO PLUS effektiv rotor	Antall	2	2	2	2	2	2	2
Matetrommel, diameter	mm	600	600	600	600	600	600	600
Rotorlengde	mm	4200	4200	4200	4200	4200	4200	4200
Rotordiameter	mm	445	445	445	445	445	445	445
Rotorseksjon	o/min	6	6	5	5	5	5	5
Rotorturtall	o/min	450-1250	450-1250	370-1050	370-1050	370-1050	370-1050	370-1050
<b>Renseverk</b>								
JET STREAM		●	●	●	●	●	●	●
Turbinvifte		8 trinn	8 trinn	8 trinn	6 trinn	6 trinn	6 trinn	6 trinn
Vifteinnstilling, hydraulisk		●	●	●	●	●	●	●
Dobbelt falltrinn, gjennomblåses av viften		●	●	●	●	●	●	●
4D-rensing		○	○	○	○	○	○	○
Totalt såldareal	m <sup>2</sup>	6,20	6,20	6,20	5,10	5,10	5,10	5,10
Returmengde vises i CEBIS		○	○	○	○	○	○	○
GRAINMETER		○	○	○	○	○	○	○
<b>Korntank</b>								
Volum (i flg. ANSI/ASAE S312.2)	l	15000/18000	15000	12500/13500	13500	12500	11000	10000
Svingvinkel for tømmerkrue	Grader	105	105	105	105	105	105	105
Tømmekapasitet	l/sek	130/180	130/180	130/180	130/180	110/130	110/130	110
QUANTIMETER målesystem		○	○	○	○	○	○	○

## Større høyde og lengde for mer komfortabel tømning.

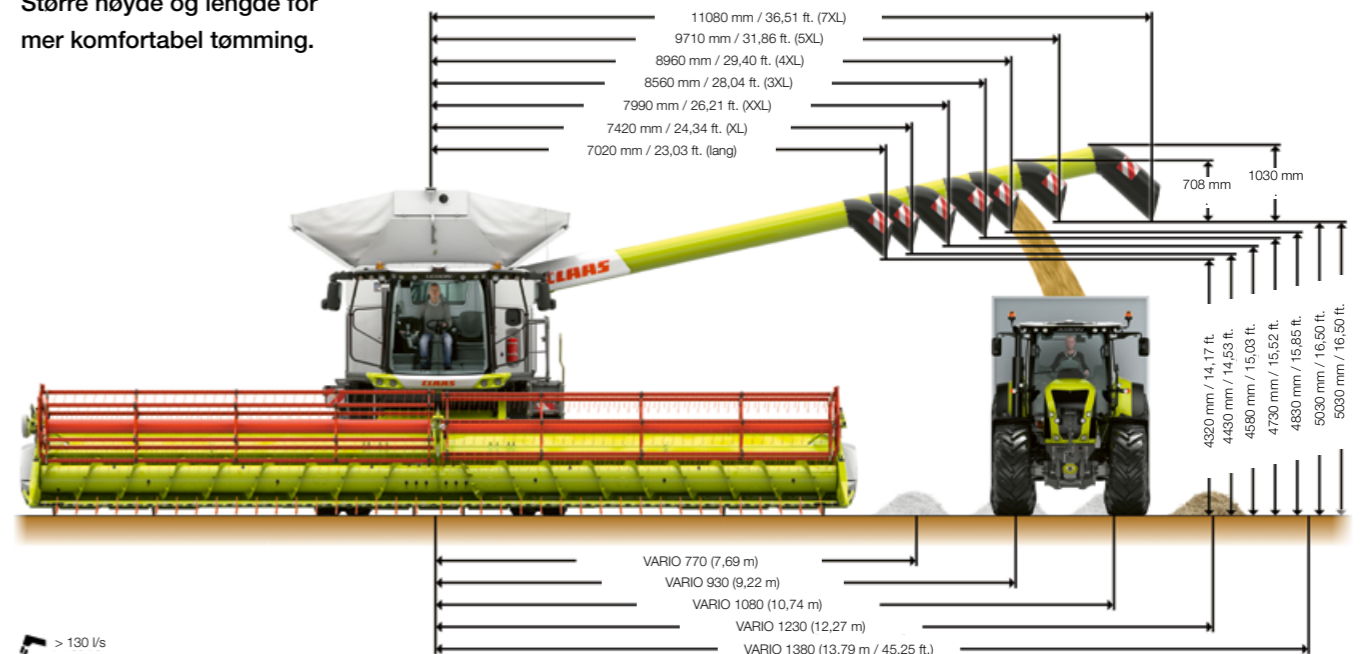

● Standard ○ Tilleggsutstyr □ Kan leveres – Leveres ikke





Sikrere og bedre **innhøsting**.

**Norwegian Agro**  
MACHINERY

claas.no

HRC / 101018091019 KK LC 1119