



Przyrządy robocze

Przyrządy robocze kombajnów
LEXION TRION AVERO DOMINATOR

CLAAS



Tak wszechstronne jak ich zastosowania.

Szeroki wybór kombajnów CLAAS zapewnia odpowiednią maszynę do każdej pracy. Jednak zbiór zaczyna się od przyrządu roboczego i dopiero jego prawidłowy dobór pozwala na efektywną i wydajną pracę maszyny.

CLAAS oferuje idealny przyrząd roboczy do każdego zastosowania.

Klasyki CLAAS.

- CERIO: standardowy przyrząd żniwny, który zapewnia dużą siłę uderzenia w zbożu
- VARIO: specjalista od zbóż i rzepaku ze zmiennym stołem
- MAXFLEX: elastyczny przyrząd umożliwiający bezstratny zbiór nisko rosnących roślin
- CONVIO: przyrząd żniwny z przenośnikiem taśmowym do wszystkich rodzajów roślin i upraw znajdujących się blisko gleby
- CORIO: sprawdzone zrywacze do zbioru do kukurydzy na ziarno lub Corn-Cob-Mix
- Składane przyrządy żniwne: kompaktowe rozwiązanie na obszarach z niewielkimi polami



VARIO zwiększa przepustowość maszyny w zbożu i rzepaku o nawet 10%.
Strona 16

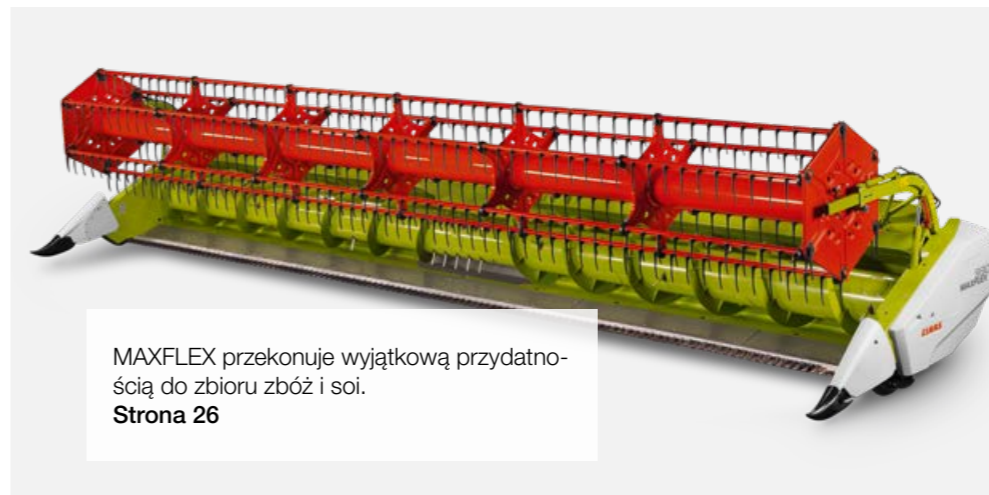

MAXFLEX przekonuje wyjątkową przydatnością do zbioru zbóż i soi.
Strona 26



Składane przyrządy żniwne eliminują konieczność dołączania i odłączania.
Strona 42



CERIO zapewnia wysoką wydajność powierzchniową również w regionach o wysokim plonowaniu.
Strona 12



CORIO zwiększa wydajność zrywaczy kukurydzy.
Strona 44



CONVIO zapewnia wyjątkowo równomierny przepływ materiału w rzepaku, zbożu i uprawach znajdujących się blisko gleby.
Strona 30

Zestawienie przyrządów roboczych	6
Standardowe przyrządy żniwne	8
Przyrządy żniwne CERIO	12
Przyrządy żniwne VARIO	16
CERIO i VARIO – wyposażenie	22
VARIO i CERIO – zbiór ryżu	24
Przyrządy żniwne MAXFLEX	26
CONVIO FLEX, CONVIO	30
CONVIO FLEX i CONVIO – wyposażenie	38
Składane przyrządy żniwne	40
CORIO CONSPEED, CORIO	44
SUNPEED	52
SWATH UP	56
Kanał wciągający	60
Prowadzenie i wykrywanie przyrządu roboczego	62
Wyposażenie	66
Wózek transportowy	68

Kompatybilność przyrządów roboczych

Przyrządy żniwne	70
Zrywacz	72

Argumenty

Dane techniczne	75
------------------------	-----------

Przyrządy robocze kombajnów. Wszechstronność zobowiązuje.

Do każdych wymagań.

CLAAS od początku dba o perfekcyjne cięcie i oferuje odpowiedni przyrząd roboczy dla każdej wymłacalnej rośliny, a tym samym maksymalną wszechstronność. Czy będzie to pszenica, żyto, jęczmień, owies, pszenżyto czy rzepak, kukurydza, słonecznik, ryż, soja, len, motylkowe grubonasienne, soczewica, proso, trawy czy koniczyna – dzięki CLAAS zawsze można wykorzystać cały potencjał wydajności kombajnu.

Szeroki wybór przyrządów roboczych CLAAS zapewnia zawsze właściwe rozwiązania – dla każdej maszyny, każdego zastosowania, każdej rośliny i do każdych wymagań.

Standardowy przyrząd żniwny



VARIO 1380 / 1230 / 1080



Składany przyrząd żniwny



SUNSPEED



CERIO 930–560



MAFLEX

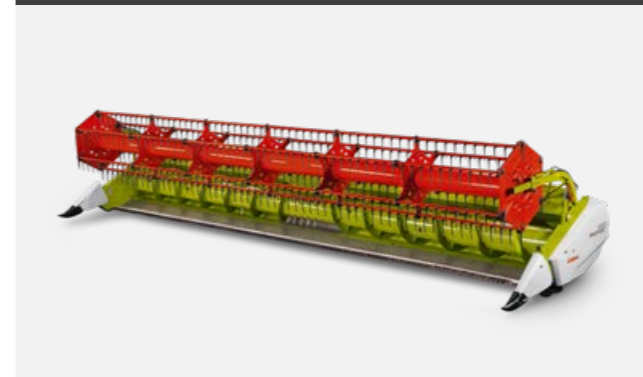

CORIO CONSPEED



SWATH UP



VARIO 930–500



CONVIO FLEX/ CONVIO



CORIO

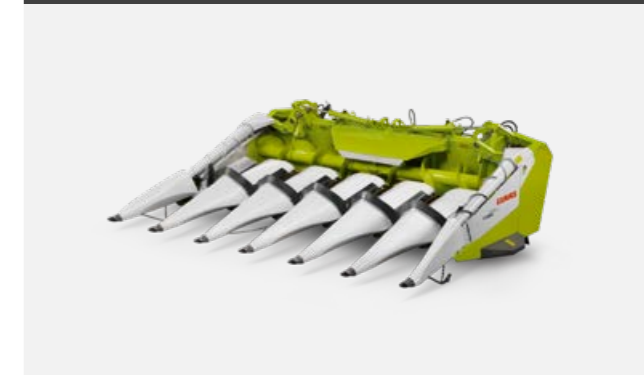

Wybierz swój przyrząd roboczy.

Nieważne, w którym regionie świata odbywają się żniwa – dla każdej wymłacalnej rośliny jest dostępny odpowiedni przyrząd żniwny CLAAS.



Scan me.

combine-front-attachments.claas.com



Standardowe przyrządy żniwne.

Standardowe przyrządy żniwne od C 490 do C 370 wyposażono w sprawdzony sztywne stół tnący. Wyróżnia je dobra przejrzystość i nadzwyczajna jakość.

Ważniejsze właściwości w skrócie:

- Średnica ślimaka wciągającego wynosząca 580 mm na potrzeby bardzo dobrego przepływu materiału
- C 490, C 430 i C 370 dla AVERO
- C 450, C 420 dla DOMINATOR 130
- Mocny napęd kosy
- Sprawdzony nieruchomy stół przyrządu żniwnego
- Ślimak wciągający MULTIFINGER
- Hydrauliczny napęd nagarniacza



Praca.

Kompaktowe, standardowe przyrządy żniwne CLAAS dbają o bardzo dobre wyniki pracy w zbożu. To niezawodne rozwiązanie do kombajnów DOMINATOR i AVERO. Idealne dla niewielkich pól i mniejszych gospodarstw.

Technika.

- Sprawdzony nieruchomy stół przyrządu żniwnego
- Mocny napęd kosi z przekładnią w kąpiel olejowej
- 1120 skoków/min
- Automagiczne napinanie pasów napędowych
- Ślimak wciągający MULTIFINGER
- Ślimak wciągający o średnicy 580 mm
- Bezstopniowe ustawianie wysokości ślimaka wciągającego



Mocny napęd.

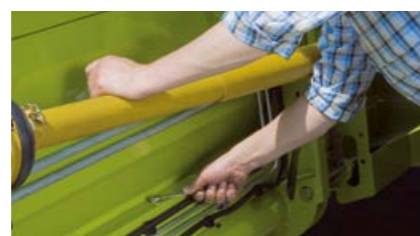

Zgarniacze ustawiane od zewnątrz (C 490, C 430, C 370).



Do modelu DOMINATOR 130 są dostępne oba przyrządy żniwne C 450 i C 420.



Możliwe szybkie i łatwe przejazdy wózkiem transportowym nawet między bardzo odległymi polami.



Przyrządy żniwne CERIO.

Modele CERIO 930 do 560 rozszerzają serię przyrządów żniwnych CLAAS. Bazuje ona na przyrządach żniwnych VARIO 930 do 500 i stanowi alternatywę do zbioru zbóż.

Ważniejsze właściwości w skrócie:

- Większa średnica ślimaka wciągającego wynosząca 660 mm optymalizuje przepływ materiału
- Zoptymalizowany nagarniacz zabierający mniej źdźbeł
- Ślimak wciągający MULTIFINGER
- Beznarzędziowa regulacja wysokości rozdzielaczy łanu
- Łączny zakres ręcznej regulacji stołu przyrządu żniwnego: 200 mm

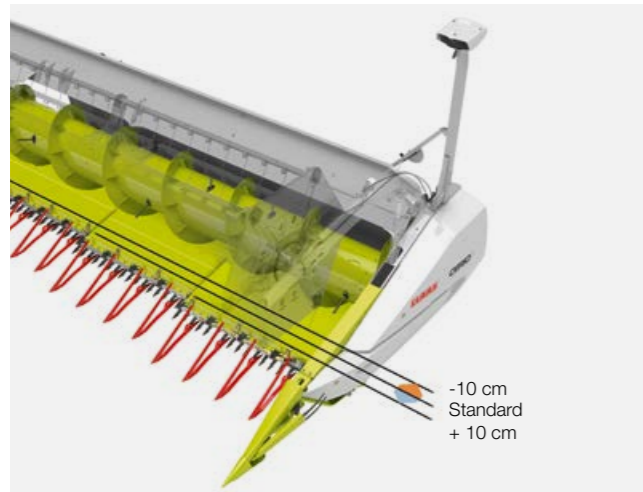

Technika.

- Ręczna zmiana pozycji stołu od -100 mm do +100 mm
- Łączny zakres przestawiania stołu 200 mm
- Automatycznie teleskopowany wałek przegubowy do napędu kosi
- Przelotowa belka kosi i przelotowy nagarniacz
- Jednostronny, mechaniczny napęd przyrządu roboczego
- Mechaniczny napęd ślimaka wciągającego i kosi poprzez przekładnię i wałek przegubowy
- Nagarniacz ze zoptymalizowanymi dźwigarami zębów, łożyska zębów odporne na ścieranie oraz nowy kształt ograniczający skłonność do owijania
- Poprzeczny profil ustawiony pod kątem gwarantującym doskonały widok z kabiny na stół przyrządu żniwnego
- Bezstopniowe ustawianie wysokości ślimaka wciągającego
- Możliwa rewersja kanału wciągającego i ślimaka wciągającego
- Blachy zgarniające ustawiane z zewnątrz
- LASER PILOT do systemu automatycznego prowadzenia, składany i ustawiany beznarzędziowo
- Automatyczna pozycja parkowania i transportu
- Automatyczna pozycja robocza

Praca.

Seria CERIO bazuje na przyrządach żniwnych VARIO 930 do 560 i stanowi alternatywę do zbioru zbóż. Zapewnia ona wysoką wydajność powierzchniową zarówno przy niskim, jak i wysokim plonowaniu. Stół przyrządu żniwnego można ręcznie przestawiać w zakresie od -100 mm do +100 mm. Przyrząd umożliwia reagowanie na zmianę warunków łanu lub odmian.

Duża różnorodność modeli od CERIO 930 do CERIO 560 pozwala na ich wykorzystanie z LEXION, TRION i AVERO.



Przestawianie stołu przyrządu żniwnego.

- Ręczne przestawianie pod stołem przyrządu żniwnego
- Dziesięć połączeń śrubowych do przestawienia stołu
- Możliwych jest pięć pozycji stołu: +100 mm, +50 mm, 0 mm, -50 mm, -100 mm

Zbiór ryżu.

Przyrządy żniwne CERIO można optymalnie dopasować do zbioru ryżu: fabrycznie albo przez proste przebrojenie na wałek wciągający i system cięcia.



Solidne przeniesienie napędu.

Napęd belki kosi odbywa się przez przekładnię planetarną i pracuje bardzo cicho. Podczas przesuwania stołu przyrządu żniwnego teleskopowo przesuwają się także wałek przegubowy napędu. Dzięki temu można kontynuować pracę w każdej pozycji.

Wałek wciągający i napęd kosi są zabezpieczone oddzielnymi sprzęgłami przeciążeniowymi. Tym samym przyrząd żniwny CERIO gwarantuje bezpieczne działanie nawet w najtrudniejszych warunkach pracy.

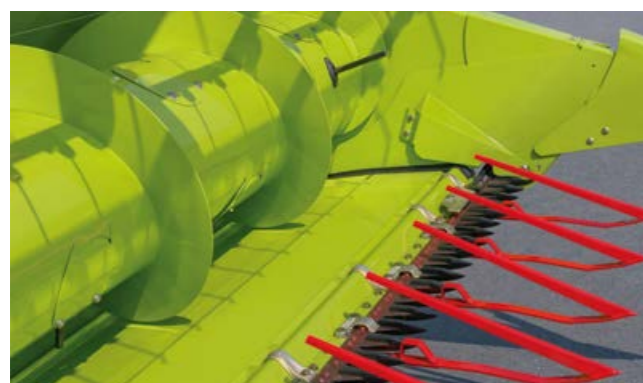

Stół wsunięty – zboże (-100 mm).



Stół wysunięty – zboże (+100 mm).



Szybka i prosta zmiana rozdzielczy łanu.



Łatwa zmiana wysokości rozdzielczy łanu składanym kluczem.



Przyrządy żniwne VARIO.

Przyrządy żniwne VARIO oferowane przez CLAAS są synonimem najlepszego ustawienia takich przyrządów na rynku. W modelach VARIO 1380 do VARIO 500 firma CLAAS konsekwentnie udoskonaliła tysiącrotnie sprawdzone zespoły VARIO.

Ważniejsze właściwości w skrócie:

- Zintegrowane blachy do rzepaku i bezstopniowa droga przesuwu 700 mm dla zbóż i rzepaku
- Większa średnica ślimaka wciągającego wynosząca 660 mm optymalizuje przepływ materiału
- Zoptymalizowany nagarniacz zabierający mniej źdźbeł
- Ślimak wciągający MULTIFINGER
- Rozdzielacze łanu i kosa do rzepaku montowane szybkozłączami bez użycia narzędzi
- Podnośniki łanu z szybkozłączem
- Automatyczna pozycja parkowania i transportu
- Automatyczna pozycja robocza

Przyrządy żniwne VARIO.

VARIO 1380 / 1230 / 1080 / 930 / 770 / 680 / 620 / 560 / 500

Praca.

Do nowej generacji przyrządów żniwnych VARIO należy przyrząd do zbioru zbóż i rzepaku. Doskonale nadaje się do wysokiej wydajności powierzchniowej, zarówno przy niskim, jak i wysokim plonowaniu. Dostosowana do potrzeb regulacja przyrządów żniwnych VARIO w przypadku zboża (z krótką i długą słomą) i rzepaku zapewnia optymalny przepływ materiału i wzrost wydajności maszyny nawet o 10%.

Różnorodność modeli od VARIO 1380 do VARIO 500 umożliwia ich wykorzystanie z LEXION, TRION i AVERO.

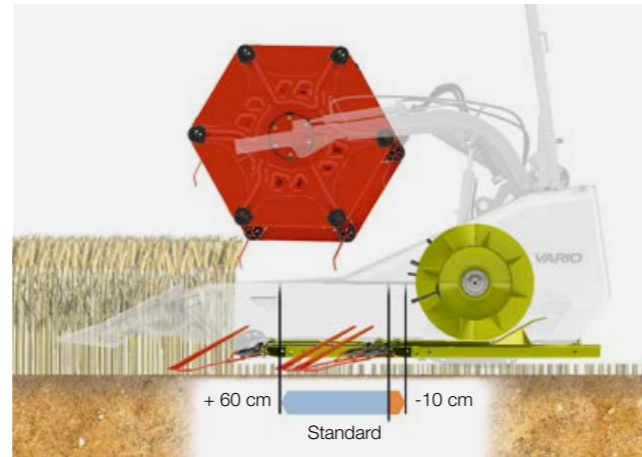

Technika.

- Stół przyrządu żniwnego ze zintegrowanymi blachami do rzepaku
- Zmienna pozycja stołu od -100 mm do +600 mm ustawiana dźwignią wielofunkcyjną
- Długość 700 mm drogi płynnego przestawiania stołu przyrządu żniwnego
- Automatycznie teleskopowany wałek przegubowy do napędu kosy
- Przelotowa belka kosy i przelotowy nagarniacz (VARIO 930 do VARIO 500)
- Jednostronny, mechaniczny napęd przyrządu roboczego (VARIO 930 do VARIO 500)
- Mechaniczny napęd ślimaka wciągającego i kosy poprzez przekładnię i wałek przegubowy
- Nagarniacz ze zoptymalizowanymi dźwigarami zębów, łożyska zębów odporne na ścieranie oraz nowy kształt ograniczający skłonność do owijania
- Poprzeczny profil ustawiony pod kątem gwarantującym doskonały widok z kabiny na stół przyrządu żniwnego
- Bezstopniowe ustawianie wysokości ślimaka wciągającego
- Możliwa rewersja kanału wciągającego i ślimaka wciągającego
- Blachy zgarniające ustawiane z zewnątrz
- LASER PILOT do systemu automatycznego prowadzenia, składany i ustawiany beznarzędziowo



Stół wsunięty – zboże (-100 mm).



Stół wysunięty – z kosą do rzepaku (+600 mm).



Przyrząd Plug & Play do pracy w rzepaku. VARIO 930 / 770 / 680 / 620 / 560 / 500.

Blachy do rzepaku zintegrowane w stole przyrządu żniwnego oraz beznarzędziowy montaż kosy do rzepaku umożliwiają błyskawiczne przestawienie się na zbiór tej rośliny. Połączenie kosy do rzepaku z hydrauliką automatycznie aktywuje pompę hydrauliczną do napędu bocznej kosy. Połączenie zapewniają dwa uszczelniane powierzchniowo złącza.

- Automatyczne włączanie i wyłączenie pompy hydraulicznej
- Nawet z zamontowanymi kosami do rzepaku stół można wsuwać i wysuwać jeszcze o 150 mm
- Zamykana skrzynia na wózku transportowym pozwala bezpiecznie przechowywać kosy do rzepaku, zmniejszając masę przyrządu żniwnego

Zbiór ryżu.

Przyrządy żniwne VARIO można optymalnie dopasować do zbioru ryżu: fabrycznie albo przez proste przebrojenie na wałek wciągający i system cięcia.

Solidne przeniesienie napędu. VARIO 930 / 770 / 680 / 620 / 560 / 500.

Napęd belki kosy odbywa się przez przekładnię planetarną i pracuje bardzo cicho. Podczas przesuwania stołu przyrządu żniwnego teleskopowo przesuwają się także wałek przegubowy napędu. Dzięki temu można kontynuować pracę w każdej pozycji.

Wałek wciągający i napęd kosy są oddzielnie zabezpieczone sprzęgłami przeciążeniowymi. Tym samym przyrząd żniwny VARIO gwarantuje bezpieczne działanie nawet w najtrudniejszych warunkach pracy.



Montaż kosy do rzepaku poprzez szybkozłącza.



Optimalny przepływ materiału.

Przyrządy żniwne VARIO oferowane przez CLAAS są przewidziane do pracy w najtrudniejszych warunkach. Optimalny przepływ materiału, czyste cięcie i wysoka trwałość to cechy wyróżniające trzy największe modele VARIO 1380, 1230 i 1080. Przy tych szerokościach roboczych CLAAS zastosował dzielony nagarniacz i ślimak wciągający oraz dzieloną belkę kosy.

W połączeniu z niezwykle wydajnymi kombajnami LEXION system sprawdza się od 2009 r. w każdych warunkach, zwłaszcza przy wysokich przepustowościach. Materiał z obu stron jest zbierany pośrodku przyrządu. Duże ilości materiału wymagają maksimum stabilności i wytrzymałości – tutaj miarą wszystkiego są przyrządy żniwne CLAAS VARIO.

Dokładne ustawienia dla najlepszych rezultatów.

Niezakłócony przepływ materiału zaczyna się już w przyrządzie żniwnym. Prawidłowe ustawienie wysokości ślimaka wciągającego ma przy tym wyjątkowo duży wpływ.

- Hydrauliczna regulacja ślimaka wciągającego
- Obsługa w CEBIS
- Dopasowanie do rodzaju plonu i warunków łanu

Dodatkowo istnieje możliwość wygodnego ustawienia zgarzniacza w niecce przyrządu żniwnego z zewnątrz.



Przeniesienie napędu.

Dzięki mechanicznemu napędowi przez wałki przegubowe, przekładnię i duże łańcuchy układ przeniesienia napędu jest efektywny i ma niewielkie wymagania konserwacyjne. Dzięki synchronicznemu napędowi kos osiągnięto bardzo spokojną pracę przyrządu. Cały układ napędowy jest zabezpieczony sprzęgłem przeciążeniowym na wypadek zablokowania ślimaka wciągającego. Napęd lewej i prawej kosy zapewniają przekładnie. Mają one dodatkowe sprzęgła przeciążeniowe.

Automatyczna regulacja siły uciągu nagarniacza.

Dzięki hydraulicznemu napędowi nagarniacza możliwe jest automatyczne dopasowanie siły uciągu nagarniacza do trudnych warunków żniw, np. w wyległym łanie. Automatyczne utrzymanie wysokości reaguje na zadane wartości ciśnienia i czułości, utrzymując przepływ materiału.

Szybkie przebrojenie na zbiór rzepaku.

Blachy do rzepaku zintegrowane w stole przyrządu żniwnego oraz beznarzędziowy montaż kosy do rzepaku pozwalają na błyskawiczne przestawienie się na zbiór tej rośliny. Mechaniczne kosy do rzepaku są o 33% lżejsze i zapewniają siłę cięcia większą o 50%. Również w przypadku dołączanych kos oddzielających do rzepaku dostępny jest taki sam zakres regulacji. Po przebrojeniu przyrząd żniwny ma nadal kompaktowe wymiary do transportu.

Koła podporowe zapewniają lepsze prowadzenie po podłożu.

Na potrzeby zbioru z dużą prędkością lub na bardzo nierównym terenie można zamontować dwa stabilne koła podporowe. Tłumią one ruchy przyrządu żniwnego i w ten sposób wspierają prowadzenie po podłożu przez AUTO CONTOUR. Wysokość można regulować bez użycia narzędzi. Podczas ustawiania zintegrowana sprężyna gazowa absorbuje całą masę koła podporowego i tym samym odciąża operatora.



To wyposażenie jeszcze bardziej zwiększy
Twoją produktywność.



Dodatkowy pałak kopiujący.

W CERIO 930–560 i VARIO 1380–500 dodatkowa, trzecia para pałaków kopiujących rejestruje położenie przyrządu żniwnego pośrodku. Dzięki temu AUTO CONTOUR najjeżdża zawsze optymalną pozycję, umożliwiając uzyskanie dokładnego obrazu ścierniska również przy dużych szerokościach roboczych lub w bardzo nierównym terenie.

Wydajne reflektory.

Pakiet oświetlenia zapewnia dobrą widoczność w ciemności oraz przy dużych szerokościach roboczych. Na lewej i prawej stronie bocznej reflektor roboczy oświetla krawędź łań. Reflektory umieszczone z lewej i prawej strony na ścianie tylnej umożliwiają kontrolę ścierniska tuż za przyrządem żniwnym.



Podnośniki łań z możliwością szybkiej wymiany.

Wszystkie podnośniki łań są mocowane szybkozłączami niewymagającymi użycia narzędzi, co umożliwia ich błyskawiczne i dołączanie i odłączanie. Dzięki temu przyrząd żniwny jest szybko ponownie gotowy do pracy w przypadku uszkodzenia podnośników łań lub w razie zmiany rodzaju rośliny.



Wymiana palców ślimaka wciągającego bez użycia narzędzi.

We wszystkich przyrządach żniwnych CERIO i VARIO palce ślimaka wciągającego można standardowo wymienić bez użycia narzędzi. Szybkozłącza są łatwo dostępne przez duże otwory konserwacyjne w ślimaku wciągającym. Umożliwia to jak najszybsze dokonanie naprawy w razie awarii.



Dobrze widoczny wskaźnik nagarniacza.

Na pałaku nagarniacza znajduje się duży wskaźnik widoczny dla operatora z jego fotela. Umożliwia on precyzyjny odczyt aktualnej poziomej pozycji nagarniacza oraz ułatwia ponowny najazd i zapis wcześniej używanych pozycji.



Bezpieczny transport podnośników łań.

Na tylnej ścianie przyrządów żniwnych CERIO i VARIO znajduje się uchwyt transportowy podnośników łań, które są łatwo dostępne w pozycji postojowej. Dzięki temu można szybko reagować na różne warunki zbioru oraz przewozić ze sobą zawsze wystarczającą liczbę podnośników.

Przyrządy żniwne VARIO i CERIO do zbioru ryżu.



Odpowiednio wyposażone do trudnych zadań.

Ryż jest wyjątkowo twardy. Aby osiągnąć optymalną jakość i wysoką częstotliwość cięcia tak odpornej i agresywnej rośliny, można dopasować przyrządy żniwne VARIO 930–500 i CERIO 930–560 do warunków.

Specjalne podwójne bagnety oraz regulowany dociskacz dbają o czyste cięcie również w najtrudniejszych warunkach.



Przekonująca oferta.

Dla serii TRION i LEXION dostępne są różne szerokości przyrządu żniwnego z odpowiednimi komponentami do zbioru ryżu. Funkcje i obsługa odpowiadają standardowym przyrządom żniwnym danej serii.

Również wydajne przyrządy żniwne VARIO marki CLAAS są wyposażone w komponenty do ryżu, co ma na celu umożliwienie szybkiego dostosowania do zmiennych warunków zbioru.

Utwardzany ślimak wciągający.

Maszyny ulegają zanieczyszczeniu przez liczne cząsteczki brudu szczególnie przy zbiorze ryżu. Aby ograniczyć zwiększone ścieranie się materiału, zastosowano utwardzane krawędzie ślimaków wciągających.

Prędkość ślimaka wciągającego zostaje zredukowana, aby optymalnie dozować zielone i ciężkie rośliny.



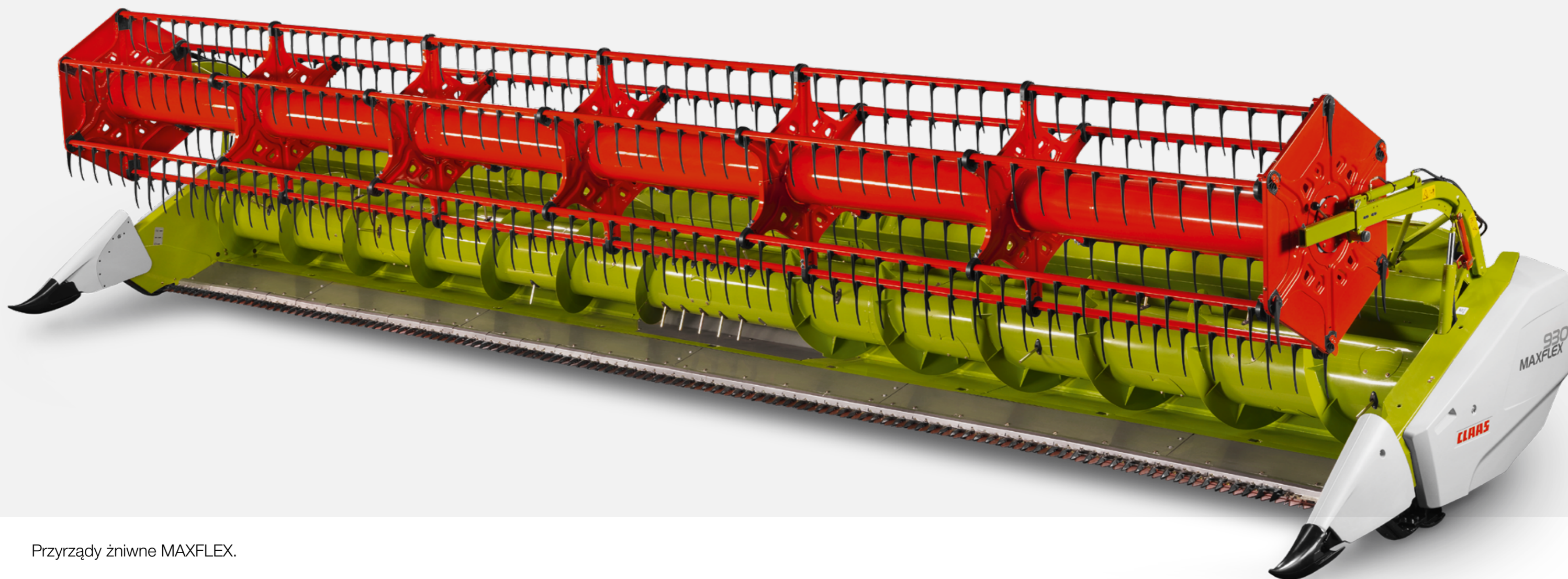

Przyrządy żniwne MAXFLEX.

Przyrządy żniwne MAXFLEX od 930 do 560 oferują doskonałe rozwiązania do zbioru roślin nisko rosnących. Wyjątkowa przydatność do zbioru zbóż i soi zapewnia wysoką elastyczność i komfort pracy w uprawach różnych roślin.

Ważniejsze właściwości w skrócie:

- Elastyczna belka kosi 180 mm
- Belka kosi nadaje się do zbioru soi oraz zbóż (wszechstronność)
- Elektrohydrauliczna pozycja sztywna i zwolnienie elastycznej belki kosi z kabiny
- Większa średnica ślimaka wciągającego wynosząca 660 mm optymalizuje przepływ materiału
- Zoptymalizowany nagarniacz, mniejsza skłonność do owijania
- Ślimak wciągający MULTIFINGER
- Nowe elastyczne palce nagarniacza do pracy przy glebie
- Hydrauliczne ryglowanie stołu z kabiny
- Seryjnie dostępna podłoga ze stali szlachetnej



Praca.

Rośliny strączkowe, jak np. soja, groch i soczewica, mają strąki znajdujące się niemal bezpośrednio przy glebie. Dlatego przy ich zbiorze ważne jest, aby ciąć je tuż przy ziemi. Dzięki temu do maszyny dostają się wszystkie strąki, a straty podczas koszenia są efektywnie ograniczane.



Technika.

- Elastyczna belka kosi 180 mm
- Elektrohydrauliczna stała pozycja (zbiór zboża) i zwolnienie (zbiór soi) elastycznej belki kosi przez wielofunkcyjny uchwyt lub bezpośrednio na przyrządzie żniwnym
- Zmiana kąta cięcia dla różnych warunków przez kanał wciągający HP i kanał V
- Ustawiane od zewnątrz blachy zgarniające
- Opcjonalna blacha przeciwoodpryskowa zmniejszająca straty ziarna
- Bezstopniowe ustawianie wysokości ślimaka wciągającego
- LASER PILOT do automatycznego prowadzenia, składany i ustawiany beznarzędziowo
- Przydatność do zbioru zbóż dzięki czujnikom zboża, podnośnikom kłosów i systemowi cięcia zboża
- Blacha dna przyrządu żniwnego wykonana ze stali szlachetnej
- Automatyczna pozycja parkowania i transportu
- Automatyczna pozycja robocza



Optymalne ustawienie.

Przestawialne płozy ślizgowe dla pewnego prowadzenia przyrządu roboczego i zmiany wysokości cięcia.



Niezawodne cięcie.

Czyste cięcie również w trudnych warunkach (np. wilgotne rośliny, chwasty) zapewniają krótkie palce podwójne otwarte z przodu.



Wyposażenie do zbioru zbóż.

Krótkie zamknięte palce podwójne umożliwiają nasadzenie podnośników kłosów.



Po prostu odpowiednio do gleby.

Płozy ze zintegrowanym systemem AUTO CONTOUR do perfekcyjnego dopasowania do podłoża na całej szerokości roboczej.



Wszechstronne zastosowanie.

Prowadzenie przyrządu roboczego można zoptymalizować, montując z lewej i prawej strony po dwa czujniki AUTO CONTOUR.

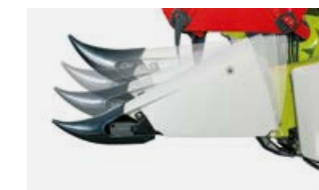

Specjalne krótkie oddzielacze tanu do soi odchylają się do góry.



Pozycja zawieszenia wierzchołka oddzielacza na przyrządzie żniwnym na czas transportu.

Przyrząd żniwny z przenośnikiem taśmowym.

Mocny przyrząd żniwny do wszystkich roślin. Przyrządy z przenośnikiem taśmowym dla lepszej wydajności.

Przyrządy żniwne z przenośnikiem taśmowym stosuje się wszędzie tam, gdzie należy zebrać rośliny nisko owocujące oraz w ciężkich warunkach pracy (wyległe zboże, samosiewy) i gdzie wymagane jest niskie cięcie. Elastyczny stół przyrządu żniwnego zapewnia nawet przy dużych szerokościach optymalne dopasowanie do podłoża, taśmy dbają o łagodny i równomierny przepływ materiału.





Innowacyjny nagarniacz dający najwyższą przepustowość. Nowy projekt nagarniacza.

W nowo opracowanym nagarniaczu z regulowanym torem krzywkowym o innowacyjnym kształcie zęby podbijają materiał przed jego przycięciem, co znacznie minimalizuje straty podczas pracy w wyległym zbożu. W szczególności w krótkich łanach zęby te zapewniają optymalne doprowadzanie zbieranego materiału do przyrządu tnącego. Ponadto unikalna koncepcja Flip-Over zapobiega owijaniu zebranego materiału w nagarniaczu. Dzięki temu rośliny są doprowadzane na taśmy przyrządu CONVIO w czysty, równy i bezstratny sposób, a następnie docierają równomiernie do kombajnu.

Automatyczna regulacja siły uciążu nagarniacza.

Dzięki hydraulicznemu napędowi moment obrotowy może być automatycznie regulowany, aby sprostać trudnym warunkom zbiorów, takim jak wyległe zboża. Automatyczny system kontroli wysokości, działający w oparciu o zaprogramowany poziom nacisku i czułości, zapobiega zagłębieniu się zębów w ziemię.



Sterowany krzywkowo nagarniacz z koncepcją Flip-Over

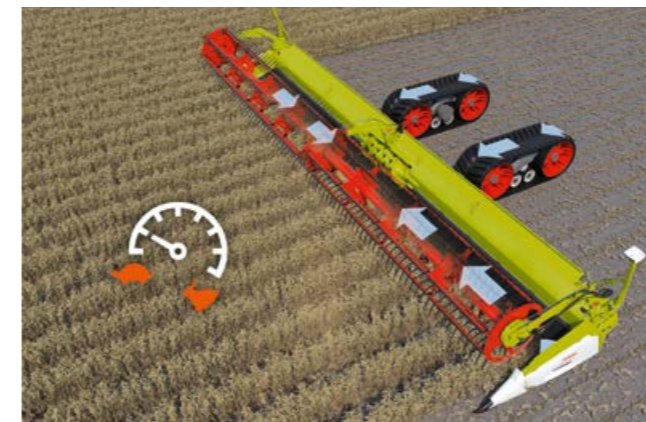

AUTOMATIC BELT SPEED do taśm.

System asystowania operatorowi AUTOMATIC BELT SPEED w pełni automatycznie i stale dostosowuje prędkość taśm do prędkości zbioru.

Zalety dla operatora:

- 1 Stałe, automatyczne dopasowanie prędkości taśm, w szczególności w nierównych łanach
- 2 Zawsze prawidłowe ustawienie prędkości dla równomiernego przepływu materiału

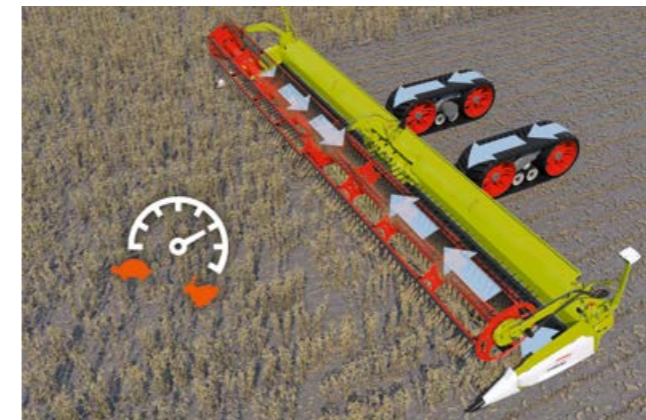

Funkcja rewersu dla obszaru narażonego na powstawanie zatorów.

W celu umożliwienia indywidualnego reagowania na wszystkie okoliczności dostępne są dwa tryby rewersu: przycisk w podłokietniku rewersuje nagarniacz, taśmę środkową, ślimak wciągający i kanał wciągania, a przycisk w uchwycie wielofunkcyjnym rewersuje taśmy środkowe i boczne podczas jazdy.

Poślizg taśm powoduje aktywację systemu wczesnego ostrzegania: dzięki temu operator wcześniej rozpoznaje krytyczne sytuacje i może podjąć konieczne działania. Ponadto przez cały czas ma kontrolę nad prawidłowym obciążeniem taśm – również po zmierzchu i w nocy.



Rewersowanie przez CMOTION (1) lub równoczesnym naciśnięciem przełącznika kołyskowego i przycisku rewersji (2)



Najlepsze wsparcie dla produktywnych operatorów. ACTIVE FLOAT dla belki kosi.

Model CONVIO FLEX jest seryjnie wyposażony w hydropneumatyczne odciążenie ACTIVE FLOAT. Rozwiązanie to umożliwia dopasowanie nacisku listwy nożowej na podłoże w zależności od warunków zbioru. Odbywa się to poziomu kabiny podczas jazdy.

Zalety dla operatora:

- 1 Precyzyjne prowadzenie przyrządu żniwnego blisko gleby dzięki optymalnemu przyleganiu do podłoża
- 2 Idealnie nadaje się do zastosowań w warunkach występującej wilgoci – np. rosy w godzinach porannych lub wieczornych

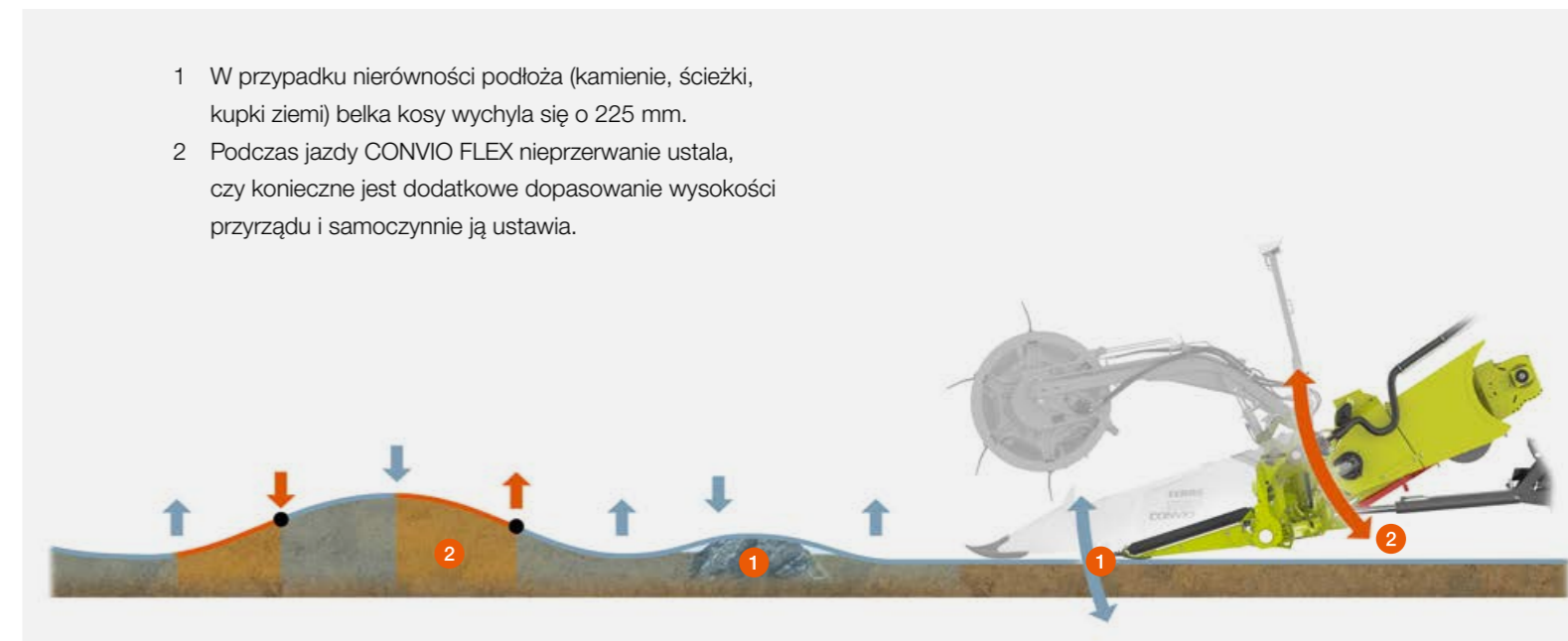

- 1 W przypadku nierówności podłoża (kamienie, ścieżki, kupki ziemi) belka kosi wychyla się o 225 mm.
- 2 Podczas jazdy CONVIO FLEX nieprzerwanie ustala, czy konieczne jest dodatkowe dopasowanie wysokości przyrządu i samoczynnie ją ustawia.

Maksymalna elastyczność dla każdego profilu podłoża.

Maksymalne odciążenie operatora przy optymalnym cięciu – CONVIO FLEX może pracować w czterech różnych trybach:

1 Tryb pracy w zbożu.

Stół przyrządu żniwnego i belka kosi są ustawione sztywno.

2 Tryb pracy w wyległym zbożu.

Belka kosi jest sztywna; naciśnięcie przycisku podczas jazdy umożliwia przejście do trybu flex. Jest to szczególnie pomocne w przypadku pojedynczych obszarów wyległego zboża, gdyż minimalizuje straty podczas zbioru.

3 Ręczny tryb flex.

Przy aktywowanym ręcznym trybie flex belka kosi przylegająca bez nacisku do płózy ślizgowej podąża za profilem podłoża. Po napotkaniu na przeszkodę elastyczna belka wychyla się do góry o 90 mm, a podążając za profilem podłoża w dół o 135 mm. Dzięki elastycznej drodze przestawiania wynoszącej łącznie 225 mm CONVIO FLEX dostosowuje się do niemal wszystkich warunków gleby.

4 Tryb AUTO FLEX.

AUTO FLEX to samouczący się system, który automatycznie optymalizuje wysokość przyrządu roboczego w zależności od konturu podłoża, przez co zapewnia istotne korzyści:

- Do dyspozycji jest zawsze największa możliwa droga ugięcia w dół
- Belka kosi maksymalnie przybliży się do łanu
- Wykonywana jest możliwie najniższa wysokość cięcia

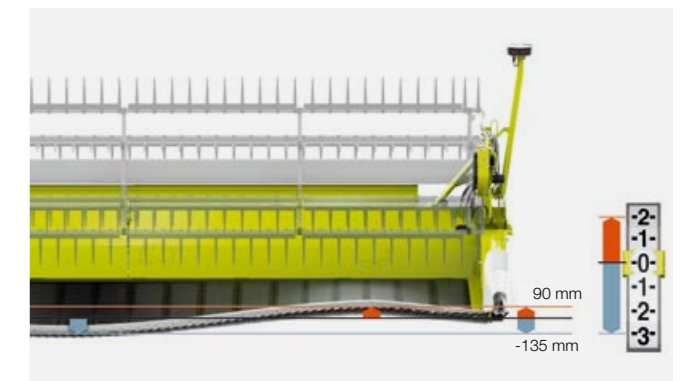

Mocny napęd (1).

Przeniesienie napędu przyrządu żniwnego składa się z dwóch części. Element mechaniczny napędza ślimak wciągający i belkę tnącą, a element hydrauliczny taśmy boczne, taśmę środkową, nagarniacz i kosę oddzielającą do rzepaku. Zabezpieczenie przeciążeniowe chroni cały napęd przed uszkodzeniem.

Mocny układ rewersji.

Ślimak wciągający i kanał wciągania można rewersować mechanicznie od razu na postoju.

- Rewersja taśm bocznych i taśmy środkowej jest możliwa również pod pełnym obciążeniem
- Łagodny, powolny rozruch po rewersji

Liniowy napęd belki kosy (2).

Zależnie od szerokości roboczej belka kosy jest napędzana liniowo przez jedną lub dwie przekładnie planetarne.

- Jednoczęściowa belka kosy z przekładnią planetarną po lewej stronie maszyny przy 9,30 m i 7,70 m
- Dzielona belka kosy; każda sekcja z oddzielną przekładnią planetarną przy 13,80 m, 12,30 m, 10,80 m i 9,30 m (opcjonalnie)
- Połowy poruszają się synchronicznie i przeciwbieżnie

Prosty ruch taśm bocznych.

Taśmy boczne są napędzane centralnie dwoma rolkami prowadzącymi bez użycia narzędzi. Na wskaźniku można odczytać wymagającą wartość naprężenia.

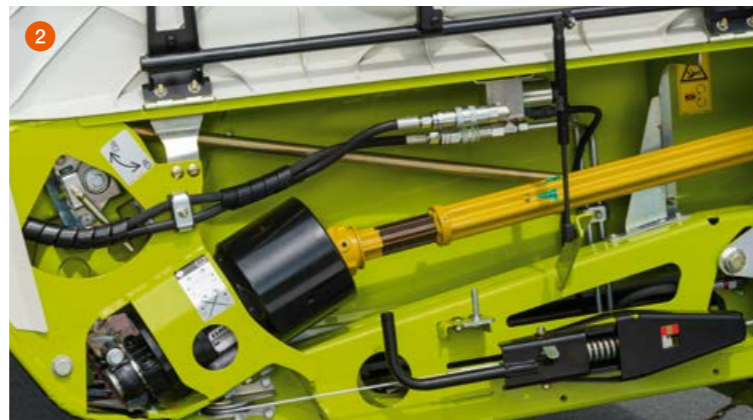

Podłącz i pracuj w rzepaku.

Dołączenie napędzanej hydraulicznie kosy do rzepaku odbywa się w ciągu kilku minut i bez użycia narzędzi. Przy dołączonych kosach do rzepaku ślimaki doprowadzające są aktywowane automatycznie – dzięki temu przyrząd żniwny jest gotowy do zbioru rzepaku.

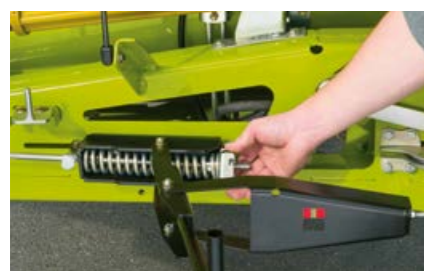

Ruch prostoliniowy oraz właściwe napięcie gwarantują trwałość taśm.



Rozdzielacze łąnu i wskaźnik belki tnącej.

Do zbioru roślin nisko rosnących takich jak soja, groch czy fasola dostępne są specjalne rozdzielacze łąnu (3). Są one ułożyskowane sprężynowo i podążają za konturem gleby. Nacisk na podłoże można regulować bezstopniowo za pomocą sprężyny. W przypadku wyjątkowo długich roślin można przedłużyć rozdzielacz, dokładając kolejny.

Aktualne położenie belki kosy to istotna informacja umożliwiająca ciągłą optymalizację dopasowania do podłoża. Jest ona widoczna na dużej skali (4) z prawej strony maszyny. Operator może z kabiny przez cały czas swobodnie sprawdzać aktualną wartość.

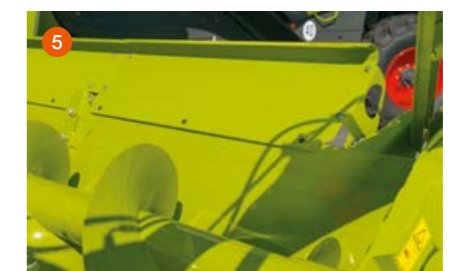

Dodatkowe podwyższenie tylnej ściany (5) zapobiega stratom powodowanym przez odpryski ziarna w rzepaku.



Spokojne prowadzenie przyrządu żniwnego.

Amortyzowane hydropneumatycznie koła stabilizujące zapobiegają kołysaniu się przyrządu żniwnego. Zapewnia to spokojne prowadzenie przyrządu żniwnego również przy wysokich prędkościach i zwiększa komfort jazdy.



Koła stabilizujące prowadzą przyrząd żniwny spokojnie w każdych warunkach.

Podnośniki łań z możliwością szybkiej wymiany.

Wszystkie podnośniki łań są mocowane szybkozłączami niewymagającymi użycia narzędzi, które umożliwiają błyskawiczne dołączanie i odłączanie. Dzięki temu przyrząd żniwny jest szybko ponownie gotowy do pracy w przypadku uszkodzenia podnośników łań lub w razie zmiany rodzaju rośliny.

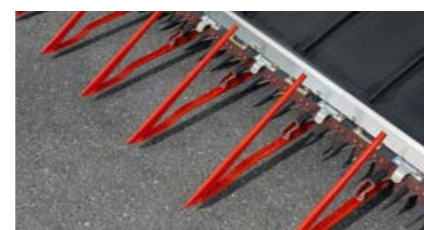

Podnośniki łań można wymieniać szybko i bez użycia narzędzi.

Wydajne reflektory.

Pakiet oświetlenia zapewnia dobrą widoczność w ciemności oraz przy dużych szerokościach roboczych. Na lewej i prawej ścianie bocznej reflektor roboczy oświetla krawędź łań. Reflektory umieszczone z lewej i prawej strony na ścianie tylnej umożliwiają kontrolę ścierniska tuż za przyrządem żniwnym.

Jasno oświetlony przepływ materiału.

Silne reflektory robocze oświetlają obie taśmy boczne w korycie przyrządu żniwnego. Umożliwia to kontrolę przepływu materiału po taśmach nawet w ciemności i jego ewentualną, szybką optymalizację.



Silne reflektory robocze zapewniają doskonałe oświetlenie przyrządu żniwnego i koryta.



Składane przyrządy żniwne.

Przyrząd żniwny, który może pozostawać na kombajnie podczas przejazdów sprawdza się przede wszystkim na obszarach z niewielkimi polami.

Ważniejsze właściwości w skrócie:

- Szerokość transportowa 3 m
- Bez konieczności dodatkowego wózka transportowego
- Mechaniczny napęd przyrządu roboczego
- Ślimak wciągający MULTIFINGER
- Składanie z zewnątrz przy wejściu
- Pełna kompatybilność z AUTO CONTOUR
- Bardzo dobra widoczność dzięki mechanizmowi składania w kierunku jazdy

Praca.

Składane przyrządy żniwne eliminują konieczność częstego dołączania i odłączania, gwarantują optymalne właściwości jezdne i znakomitą widoczność, pozwalając bez przeszkód przemieszczać się między polami. Także w transporcie po wąskich, polnych drogach albo na drogach o dużym natężeniu ruchu składane przyrządy żniwne wykazują się znakomitymi właściwościami transportowymi i nie ograniczają widoczności.

Technika.

- Dzielona belka kosi i dzielony nagarniacz
- Jednostronny, mechaniczny napęd przyrządu roboczego
- Mechaniczny napęd ślimaka wciągającego i kosi poprzez przekładnię i wałek przegubowy
- Bezstopniowe ustawianie wysokości ślimaka wciągającego

Transport.

Kompaktowa konstrukcja uwzględnia dopuszczalną szerokość transportową, optymalną widoczność i doskonałą zwrotność nawet na ciasnej przestrzeni.

Obracanie.

Całkowicie hydrauliczny proces składania uruchamia się przyciskiem. Stabilna rama profilowa zapewnia precyzyjny przebieg składania i stałe bezpieczeństwo pracy.

Zbiór.

W ciągu zaledwie kilku sekund składany przyrząd żniwny jest gotowy do użycia. Wystarczy ustawić rozdzielacze łań w pozycji roboczej, przyłączyć wałek przegubowy i pracować.



Pozycja transportowa



Wystarczy kilka ruchów, by przygotować się do zbioru.



Kompaktowe wymiary



CORIO CONSPEED i CORIO.

Zrywacze kukurydzy CORIO i CORIO CONSPEED są wyposażone zarówno w sprawdzoną technikę, jak i unikalne udoskonalenia.

Ważniejsze właściwości w skrócie:

- Płaski kąt roboczy 17° eliminuje straty kolb
- Prostoliniowe (CORIO) i stożkowe walce zrywające (CORIO CONSPEED)
- Solidne przeniesienie napędu we wszystkich modelach CORIO
- Kołpaki o specjalnym kształcie delikatnie prowadzą rośliny
- Unikalny system składania kołpaków skraca zrywacz podczas jazdy po drodze o prawie 80 cm
- Łatwa wymiana oraz napinanie łańcucha wciągającego
- Zintegrowane w kołpakach elementy zużywające się łatwo dostępne
- Zrywacze do kukurydzy CORIO CONSPEED w wersji 12-, 8- i 6-rzędowej
- Zrywacze do kukurydzy CORIO w wersji 8-, 6-, 5- i 4-rzędowej
- Rozstaw rzędów 90, 80, 75 i 70 cm

Praca.

Serie CORIO CONSPEED i CORIO to zrywacze kukurydzy odpowiednie do zbioru na ziarno lub CCM. Nieważne, czy chodzi o pola dobrze plonujące, czy o suche łodygi kukurydzy – CORIO CONSPEED i CORIO zapewniają czystość zrywania z kombajnami od LEXION aż do AVERO.

Unikalny mechanizm składania kołpaków skraca zrywacze CORIO i CORIO CONSPEED na czas transportu po drogach publicznych o prawie 80 cm. Zapewnia to bezpieczeństwo nawet na trudnych skrzyżowaniach czy wyjazdach z pola z ograniczoną widocznością.

Zasada działania.

Kołpaki zapewniają równomierne i łagodne doprowadzanie łodyg kukurydzy do korpusów walców zrywacza. Walce zrywacza chwytają łodygi i ciągną w dół. Jednocześnie płyty zrywacza czysto oddzielają kolby kukurydzy od łodyg.

Siekacze poziome rozdrabniają wciągnięte łodygi ze stałą prędkością. Potem ślimak wciągający transportuje kolby kukurydzy do kanału wciągającego.

Głównym elementem zrywaczy CORIO CONSPEED i CORIO są korpusy walców zrywających, które jednocześnie stanowią główną różnicę pomiędzy obydwojema modelami.

- CORIO CONSPEED: stożkowe korpusy walców zrywających
- CORIO: proste korpusy walców zrywających



Technika.

- Wydajny, sprawny napęd do wszystkich modeli CORIO CONSPEED i CORIO
- Szybka i prosta regulacja prędkości obrotowej poprzez zmianę kombinacji kół zębatych
- Ślimakowe wloty na korpusach walców zrywających poprawiają wciąganie łodyg
- Mechanicznie lub hydraulicznie ustawiane płyty zrywacza umożliwiają czyste oddzielenie kolb
- Każda przekładnia zrywacza jest oddzielnie zabezpieczona przed przeciążeniem i ciałami obcymi
- W solidnej obudowie przekładni jest zintegrowany napęd walców zrywających i noży
- Dostępne w wersji składanej i nieskładanej
- AUTO PILOT i AUTO CONTOUR dostępne opcjonalnie do wszystkich modeli
- Siekacz poziomy chwytą rośliny na całej długości szczeliny zrywacza



Płaski kąt roboczy 17°.

Z kątem 17° modele CORIO CONSPEED i CORIO wykazują najmniejszy kąt roboczy na rynku.

- Kąt roboczy zmniejszono o ok. 10%
- Zmniejszenie strat kolb, w szczególności strat z powodu odrzutu kolb
- Mały kąt roboczy i nowy kształt kołpaków zapewniają płynną pracę bez zapychania, szczególnie w przypadku wyległej kukurydzy



Siekacz poziomy.

Każdy zespół zrywacza jest wyposażony w siekacz poziomy zintegrowany w jednostce napędowej. Dzięki pozycji noża rozdrabniającego osiągnięte jest dokładne rozdrobnienie resztek roślin, co prowadzi do szybkiego rozkładu i dobrego przygotowania pola pod kolejne siewy.



Doskonała forma.

Nowy, unikalny kształt przedniej części kołpaków.

- Jeszcze bezpieczniejsze prowadzenie roślin dzięki optymalnej formie kołpaków
- Boki kołpaków są zaprojektowane w taki sposób, że łodygi kukurydzy przeciągane są później i w elastyczniejszym miejscu, co eliminuje straty kolb
- Lepsza wydajność w wyległej kukurydzy



Doskonały efekt siekania.

Dokładne rozdrabnianie roślin pozytywnie wpływa na rozkład odpadu roślinnego i zapewnia homogeniczność roli pod siew poplonu.



Pozycja konserwacyjna.

Nowa koncepcja otwierania kołpaków zapewnia łatwy i szybki dostęp podczas prac konserwacyjnych i czyszczenia. Bez użycia narzędzi można umieścić kołpak w pozycji konserwacyjnej zaledwie kilkoma ruchami.



Łatwa obsługa.

Napinanie i wymiana łańcuchów transportowych przebiega w łatwy, wygodny i szybki sposób. Po umieszczeniu kołpaków w pozycji konserwacyjnej wystarczy zwykła dźwignia monterska, aby poluzować, napiąć lub wymienić łańcuch.



Nowy mechanizm składania.

Dzięki nowo opracowanej koncepcji możliwe jest łatwe składanie kołpaków do pozycji transportowej. Poza prostą obsługą, nowa koncepcja oferuje również lepszą widoczność podczas jazdy po drogach, ponieważ przyrząd roboczy można skrócić o 80 cm.



Transport po drogach.

Bezpieczny transport po drogach zgodnie z przepisami drogowymi zapewniają osłony i listwa świetlna.

Gumy wychwytyjące kolby.

Standardowo wszystkie modele są wyposażone w małe gumy zapobiegające wypadaniu kolb. Opcjonalnie jest dostępna duża guma umożliwiająca bezstratne zbiory również w przypadku dużych łańców. Jej montaż i demontaż odbywa się za pomocą jednego szybkozłącza na kołpak.



Zintegrowane elementy zużywające się.

Z lewej i prawej strony kołpaków zintegrowane są wymienne elementy zużywające się. W przypadku zużycia wystarczy wymienić dany element bez konieczności wymiany całego kołpaka.



Zestaw do słonecznika.

Poprzez zwykłe obracanie łańcucha wciągającego można szybko przebroić urządzenie do zbioru słonecznika. Dodatkowo montuje się nieruchome noże przy płytach zrywacza, boczne podwyższenia kołpaków i podwyższenie ściany tylnej.



Przestawianie płyt zrywacza.

W zależności od modelu standardowe wyposażenie obejmuje mechaniczną albo hydrauliczną regulację płyt zrywacza. Wariant hydrauliczny, który umożliwia wygodną regulację z kabiny, można również doposażyć opcjonalnie.

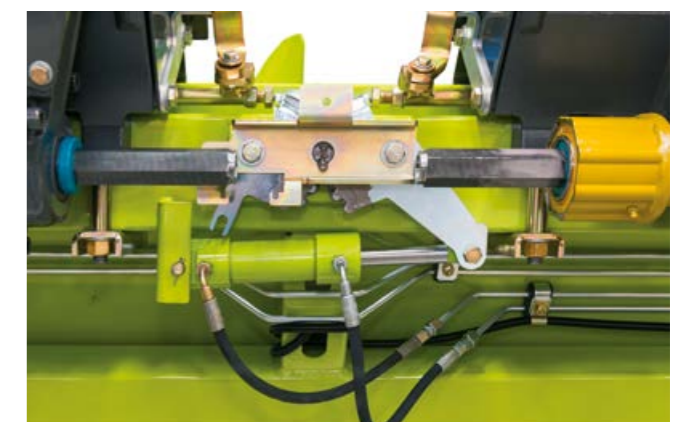

CORIO CONSPEED

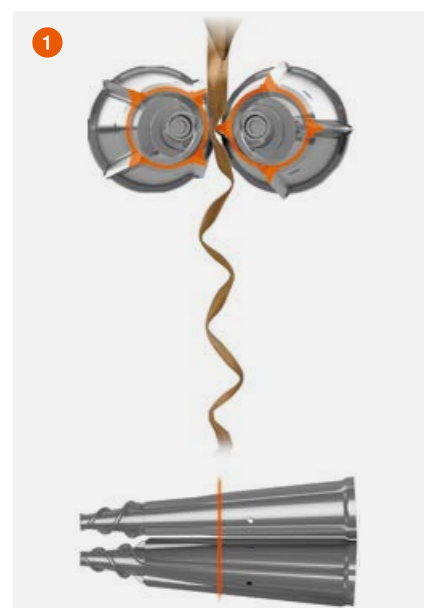

CORIO CONSPEED

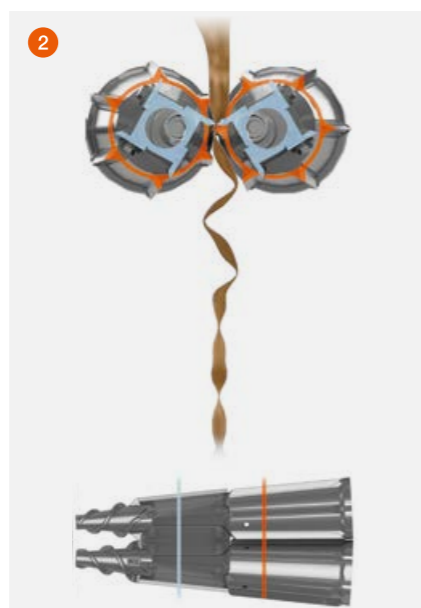

CORIO

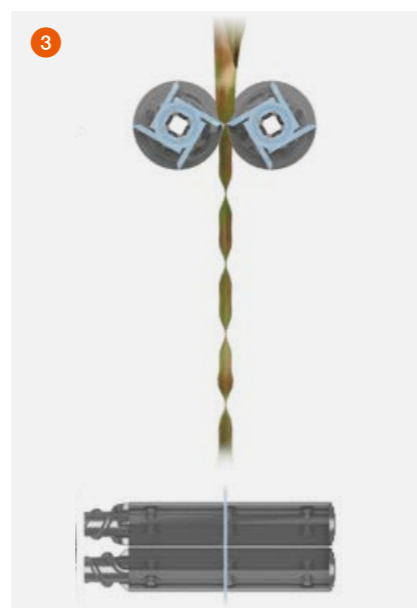

Stożkowy kształt – CORIO CONSPEED.

- Stożkowe korpusy walców zrywających
- Dostępne walce hybrydowe lub seryjne
- Każdy walec hybrydowy jest wyposażony z przodu w cztery przykręcane noże
- Warstwa wolframowo-węglkowa gwarantuje wysoką odporność na ścieranie
- Odlączane siekacze poziome

Prosty kształt – CORIO.

- Prosty kształt korpusów walców zrywacza (ułożyskowane z przodu)
- Noże walców zrywacza umieszczone na całej długości
- Cztery przykręcane noże na każdym walcu
- Stałe napędzane poziome noże siekące

Zalecenia dotyczące zastosowania.

Zależnie od regionu i klimatu kukurydza gotowa do zbioru jest na innym etapie dojrzałości. Aby zawsze osiągać najwyższą wydajność zrywania, CLAAS oferuje trzy różne walce zrywające.

1 Z profilem ciągłym.

Ta forma nadaje się przede wszystkim do użycia w suchych warunkach. Profil jest zestrojony i rośliny są delikatnie ciągnięte w dół. Szczególnie w suchych warunkach w ten sposób zapobiega się zbyt wczesnemu wrywaniu roślin.

2 Walce hybrydowe.

Specjalne walce zrywające świetnie nadają się przede wszystkim do zielonych roślin. Z przodu hybrydowych walców zrywających przykręcane są po cztery noże, które agresywnie ciągną w dół grube fragmenty łodyg. Z tyłu walca znajduje się profil seryjny.

3 Prosty kształt – CORIO.

Proste walce zrywające mają uniwersalne zastosowanie. Prędkość przeciągania łodyg kukurydzy pozostaje stała podczas procesu zrywania.

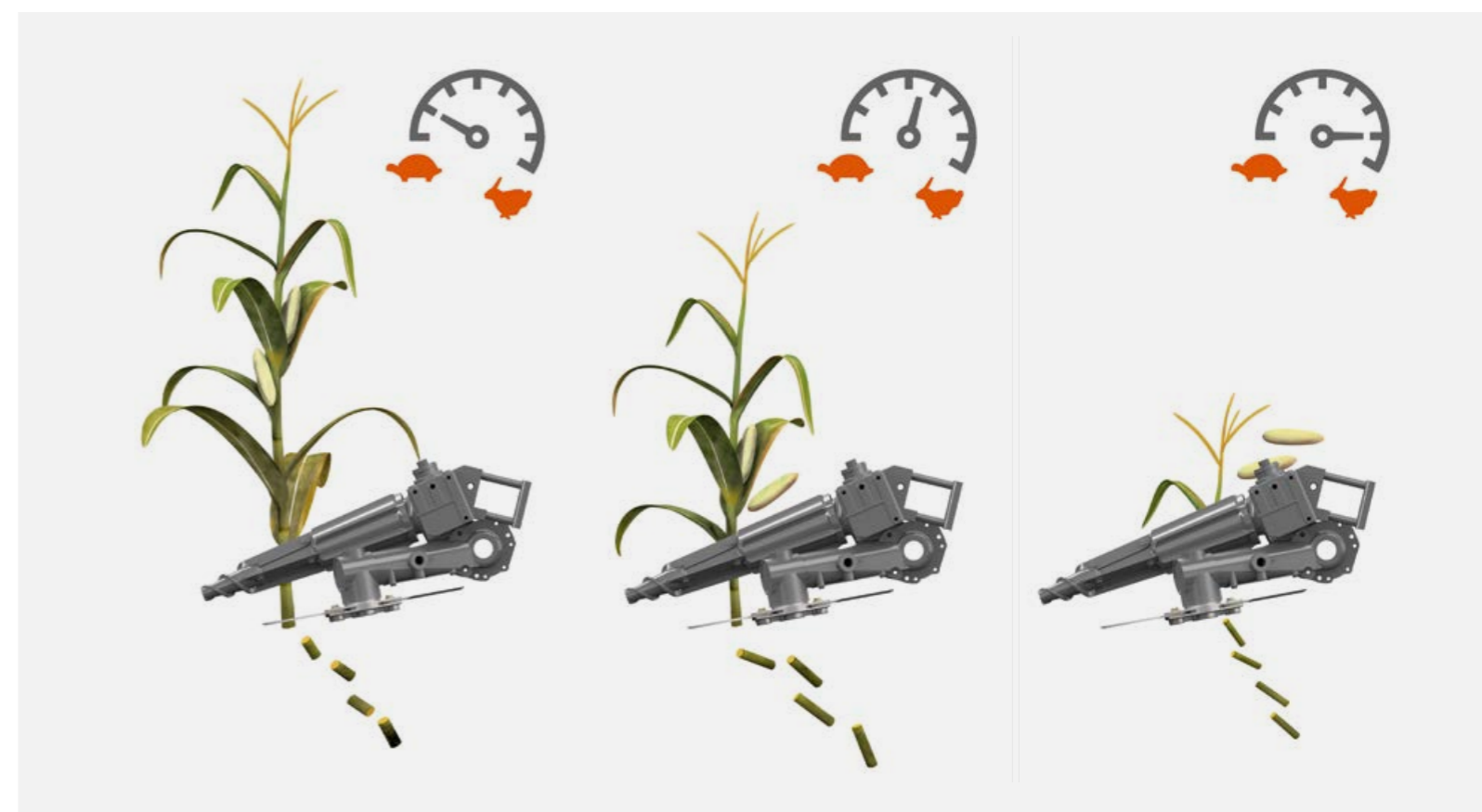

Zasada działania walców stożkowych.

Stożkowe walce zrywające charakteryzują się tym, że prędkość przeciągania kukurydzy zwiększa się wraz ze wzrostem średnicy walca. Tym samym również przy większej prędkości jazdy najpierw następuje łagodne wciąganie rośliny, a potem jej szybsze przeciąganie. Dzięki temu można uniknąć strat kolb i wyeliminować niepotrzebny odpad roślinny.

Zalety.

- Lepsza jakość rozdrabniania dzięki niższej prędkości przeciągania w dolnym obszarze łodygi kukurydzy
- Eliminacja strat kolb i uszkodzeń spowodowanych pęknięciami dzięki powolnemu zwiększaniu prędkości przeciągania
- Mniejsza liczba źdźbeł i odpadu roślinnego w maszynie zapewnia większą przepustowość oraz osiągnięcie wyższych prędkości jazdy





SUNSPEED.

Przyrządy żniwne SUNSPEED do zbioru słonecznika przekonują wyjątkową koncepcją zrywania, bardzo wysoką wydajnością powierzchniową przy niskich stratach i komfortowej obsłudze.

Ważniejsze właściwości w skrócie:

- Przyrząd SUNSPEED do zbioru słonecznika jako 16-, 12- i 8-rzędowy
- Zbiór tylko kwiatostanów – koncepcja zrywania bez łodyg
- Wysokość i liczbę obrotów nagarniacza można wygodnie ustawiać z kabiny, synchronicznie do prędkości jazdy
- Przystawiane pałki prowadzące utrzymują łodygi na swoich pozycjach
- Szczeliny między łódeczkami można dopasować do grubości łodyg
- Możliwość zmiany nachylenia łódeczek

Praca.

Przyrząd żniwny SUNSPEED do zbioru słonecznika to optymalne rozwiązanie w tym zakresie. Wyjątkowa zasada działania umożliwia znaczne odciążenie młocarni i układu czyszczenia z części innych niż ziarno.

Wysoka zmienność rozstawów rzędów oraz grubości łodyg sprawia, że SUNSPEED jest uniwersalnym przyrządem roboczym do zbioru słonecznika.

Technika.

- Mocny napęd kosi z bezobrotową przekładnią w kąpielii olejowej
- Wysoka częstotliwość cięcia 1200 skoków/min
- Walce zrywające i ślimak wciągający napędzane łańcuchami i pasami
- Szerokość łódeczek przestawiana w zakresie do 20 mm
- Długie na 1800 mm łódeczki do pewnego prowadzenia łodyg
- Ustawiana prędkość obwodowa nagarniacza
- Ustawiana prędkość ślimaków wciągających
- Automatyczna regulacja liczby obrotów nagarniacza zależnie od prędkości jazdy



Regulowane łódeczki



Walec zrywający



Nagarniacz i ślimak wciągający



Zasada działania.

Słoneczniki są najpierw chwytywane przez łódeczki przyrządu. Przystawiana blacha kierunkowa dba o to, aby koszyki słonecznika były dociskane do przodu. Równocześnie walec zrywający poniżej belki kosi dociska łodygi w dół. Blacha kierunkowa i walec zrywający zapobiegają zbyt wczesnemu obcięciu łodyg. Są one obcinane dopiero wtedy, gdy koszyki słonecznika zostaną pochwycone przez nagarniacz. Dzięki temu do ślimaka wciągającego i kanału wciągającego trafiają tylko koszyki słonecznika.

- Ta wyjątkowa zasada działania zapewnia:
- niewielkie zużycie paliwa
 - wyższą wydajność omlotu i czyszczenia
 - mniejsze zużycie części

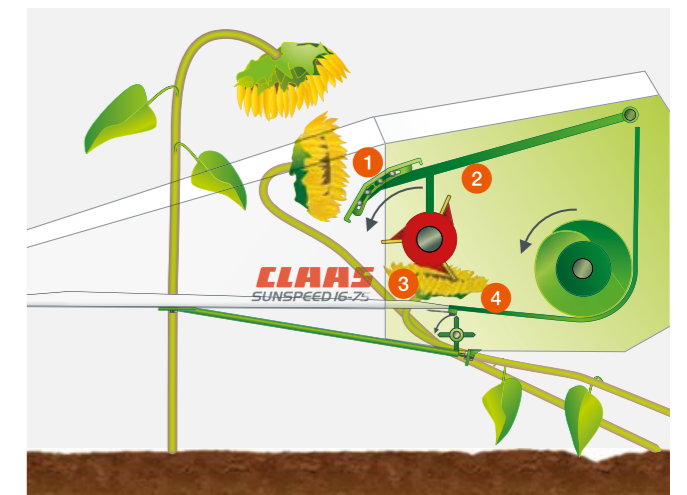

- 1 Regulowana blacha kierunkowa
- 2 Nagarniacz
- 3 Belka kosi
- 4 Walec zrywający



SWATH UP.

Przyrząd roboczy SWATH UP służy do zbioru z pokosów – z czystym i pewnym podbieraniem pokosów.

Ważniejsze właściwości w skrócie:

- Bezstratny zbiór materiału
- Uniwersalny przyrząd roboczy do zbioru różnych roślin
- Taśmy podbieracza do jednolitego przyjmowania pokosów
- Koła kopiujące efektywnie zapobiegają podbieraniu kamieni
- Prędkość robocza jest automatycznie dostosowana do prędkości jazdy



Praca.

Podbieracz SWATH UP udowadnia swoją niezawodność w regionach, gdzie zbiór bezpośredni nie jest możliwy – i to w każdych warunkach. Pozwala na zbiór z pokosów z prawie wszystkich roślin, przede wszystkim takich jak ryż, rzepak czy trawy nasienne, ponownie potwierdzając niezwykłą wydajność przyrządów roboczych CLAAS.

Zasada działania.

Palce podbieracza na zespole przedniej taśmy zapewniają czyste podbieranie materiału bez strat. Materiał podawany jest do tylnej taśmy, która przekazuje go do walca wciągającego. Bloki i rolki prowadzące dbają o utrzymanie dokładnej pozycji i naprężenie zespołów taśm przy nierównym obciążeniu, eliminując w ten sposób straty. Walec wciągający zapewnia czyste przekazywanie materiału do kanału wciągającego.



Technika.

- Cztery szerokie, wzajemnie połączone taśmy podbierające jako przedni zespół taśm (z palcami podbierającymi)
- Cztery szerokie, wzajemnie połączone taśmy przekazujące jako tylny zespół taśm
- Napęd przez łańcuchy i pasy
- Podbieracze sterowane przez przekładnię kątową
- Bezstopniowe ustawienie prędkości obrotowej zespołów podbieracza z kabiny
- Prędkość robocza automatycznie sterowana przez prędkość jazdy
- Amortyzowane zawieszenie zespołu podbieracza (sprężyny spiralne i amortyzatory gazowe)
- Ustawiana głębokość robocza kół kopiujących
- Uszczelki między taśmami podbieracza a ramą eliminują większe straty



Dociskacz.

Dociskacz zapewnia płynny ruch materiału. Jego wysokość można zmieniać hydraulicznie, dopasowując ją optymalnie do najbardziej zróżnicowanych warunków. Można ustawić też odległość od zespołu podbierającego.

Koła kopiujące.

Dwa koła kopiujące po lewej i prawej stronie nie tylko dbają o ograniczenie głębokości, ale sprawiają, że zęby nie zbierają kamieni.



Zęby dbają o czyste podbieranie i przekazywanie materiału.



Koła kopiujące ograniczają głębokość.



Standardowy kanał wciągający.

Uniwersalny kanał wciągający sprawdza się we wszystkich roślinach – bez nieefektywnych czasów przezbrajania. Płaski kąt wlotu do młocarni umożliwia optymalny przepływ materiału. Mocne łańcuchy i listwy wciągające zapewniają niezbędną stabilność. Wymienna blacha ściernalna zwiększa żywotność zespołu.



Kanał wciągający HP.

W celu optymalnego dopasowania do warunków zbioru kanał wciągający HP (Header Pitch) pozwala ręcznie lub hydraulicznie zmieniać kąt cięcia. Wychodząc z pozycji centralnej kąt cięcia przestawia się o 8° do tyłu i 11° do przodu.



Kanał wciągający V.

Dzięki elastycznemu ułożyskowaniu uchwytów przyrządu żniwnego kanał V umożliwia szybką i łatwą zmianę kąta cięcia. Optymalnie dopasowuje się do wszystkich warunków pracy i do różnego typu ogumienia.

Kanał wciągający można wyposażyć w dodatkową, środkową rolkę podporową. Mocne podparcie listw wciągających na rolce prowadzącej zwiększa stabilność i optymalizuje prowadzenie łańcuchów. Poza tym dostępny jest zamknięty wałek prowadzący do pracy w suchym materiale z małą ilością słomy. Odsysanie kurzu bezpośrednio na kanale wciągającym eliminuje jego obecność przed kabiną w bardzo suchych warunkach.



Hamulec napędu przyrządu roboczego.

Skuteczna ochrona przed ciałami obcymi oraz innymi przyczynami uszkodzeń: z hamulcem napędu (1) można natychmiast zatrzymać przyrząd roboczy wielofunkcyjnym uchwytem. Hamulec napędu znajduje się bezpośrednio na kanale wciągającym, tak by hamował niewielką masę. Zalety: mniejszy moment hamowania, mniejsze zużycie części.

Hydrauliczna rewersja.

Bezproblemowe usuwanie zatorów. System hydrauliczny (2) umożliwia łagodną rewersję z wysokim momentem obrotowym. Rewersję uruchamia się wygodnie jednym przełącznikiem w kabinie. Automatycznie zmienia się również kierunek obrotów hydraulicznego napędu nagarniacza, co dodatkowo wspomaga rewersję.

Przyłącza przyrządu roboczego.

Dzięki ujednoliconym przyłączom przyrządy robocze CLAAS można stosować w maszynach LEXION, TRION oraz AVERO – a tym samym we wszystkich klasach wydajności. Dodatkowo oferują one cały szereg funkcji i zalet spełniających indywidualne wymagania i zapewniających elastyczność przez cały czas. Wyjątkowe połączenie najwyższej wydajności i najlepszego wyposażenia oznacza wiele korzyści.

Wielozłącze.

Centralne wielozłącze dla wszystkich hydraulicznych i elektrycznych funkcji przyrządu żniwnego.

- Oszczędność cennego czasu: szybkie dołączanie i odłączanie przyrządów
- Zintegrowana budowa eliminująca omyłkowe przyłączenia
- Łatwe dołączanie nawet pod ciśnieniem
- Ochrona środowiska, bez wycieków oleju

Centralne ryglowanie.

Tylko jedną dźwignią z lewej strony przyrządu żniwnego można jednocześnie uruchomić wszystkie punkty ryglowania.



Komfortowe wielozłącze i centralne ryglowanie.

Automatyczne prowadzenie i wykrywanie przyrządu roboczego.



Automatyczne prowadzenie przyrządu roboczego.

Aby przyrządy były zawsze optymalnie prowadzone po podłożu, CLAAS wyposażył je w automatykę CONTOUR oraz AUTO CONTOUR i MULTI CONTOUR, która zapewnia najlepsze wyniki.

CONTOUR.

Przyrząd żniwny z CONTOUR automatycznie dopasowuje się do nierówności pola wzdłuż kierunku jazdy.

- CONTOUR = automatyczna regulacja wzdłużna przyrządu roboczego
- Żądaną wysokość cięcia można ustawić przez CEBIS
- Aktywna regulacja wysokości cięcia odbywa się przez CONTOUR
- Sterowanie poprzeczne obsługiwane również przez operatora



Pałki kopiujące rejestrują pozycję przyrządu roboczego dla AUTO CONTOUR i CONTOUR.

AUTO CONTOUR.

AUTO CONTOUR idzie o krok dalej i umożliwia automatyczne kompensowanie nierówności poprzecznie do kierunku jazdy.

- AUTO CONTOUR = kompensacja nierówności podłoża wzdłuż i w poprzek kierunku jazdy przyrządu
- Żądaną wysokość cięcia można ustawić przez CEBIS
- Aktywną wysokość cięcia reguluje AUTO CONTOUR
- Sterowanie poprzeczne i podłużne obsługiwane również przez operatora

Zalety.

- Sterowane zaworami akumulatory ciśnieniowe gwarantują optymalną amortyzację przyrządów roboczych o różnej masie
- Lepsze prowadzenie przyrządów przede wszystkim w przypadku dużych szerokości roboczych
- Łatwiejsze prowadzenie przyrządów w warunkach wylegania, ciemności i na nierównym terenie
- Wyraźne odciążenie operatora, który może skoncentrować się na przebiegu omlotu



Wykrywanie przy pierwszym kontakcie.

Aby kombajny były szybciej gotowe do pracy, przyrządy robocze VARIO, CERIO, CONVIO i MAXFLEX samoczynnie przekazują najważniejsze dane w momencie pierwszego dołączenia. Zarówno przyrząd roboczy, jak i prowadzenie po podłożu są automatycznie dostosowywane do maszyny. Oznacza to dużą oszczędność czasu dla operatora, który nie musi już powtarzać ustawień i procesów programowania.

Wszystkie cztery przyrządy żniwne udostępniają następujące dane:

- Typ przyrządu roboczego
- Szerokość roboczą
- Liczbę sekcji szerokości
- Zadane wartości czułości AUTO CONTOUR: regulacja wysokości cięcia, wybór wysokości cięcia, w razie potrzeby kąt kanału wciągającego HP
- Wysokość aktywująca liczenie powierzchni

Zapis przy odłączeniu.

Przy każdym odłączeniu wszystkie przyrządy żniwne zapisują automatycznie najważniejsze dane dla kolejnego użycia. Zalicza się do nich przyspieszenie nagarniaczy, pozycje krańcowe do regulacji AUTO CONTOUR, czułość AUTO CONTOUR oraz wysokość aktywującą liczenie powierzchni. Wartości są ponownie dostępne dla kombajnu w momencie kolejnych żniw, nawet jeżeli w międzyczasie dołączono jesienią zrywacz kukurydzy.





Automatyka nagarniacza.

- Prędkość obwodowa nagarniacza dopasowuje się automatycznie i proporcjonalnie do prędkości jazdy
- Płynna regulacja i zapis w systemie CEBIS pracy wyprzedzającej, równobieżnej i nadążnej nagarniacza w stosunku do prędkości jazdy
- Indywidualny zapis w systemie CEBIS
- Hydrauliczne zabezpieczenie przeciążeniowe chroni przed uszkodzeniami

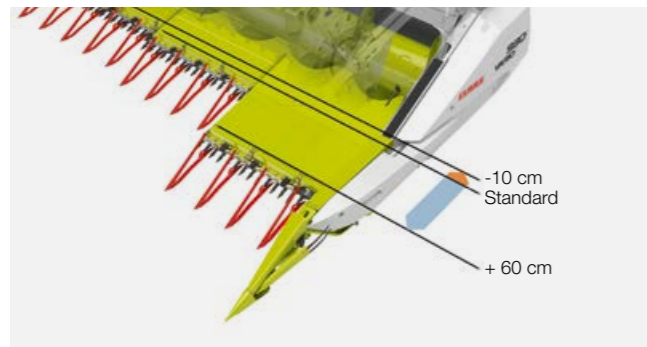

Automatyka VARIO.

- Automatyka VARIO w systemie CEBIS z możliwością włączenia/wyłączenia
- Długość stołu i wysunięcie nagarniacza włącza i wyłącza się razem

Automatyczna regulacja.

Na wielofunkcyjnym uchwycie można zapisać do czterech indywidualnych kombinacji wartości. Aktywne i zapisane kombinacje można na bieżąco obserwować w systemie CEBIS.

W skład kombinacji wchodzi:

- Wysokość nagarniacza
- Wysunięcie nagarniacza (przyrząd VARIO)
- Długość stołu (przyrząd VARIO)
- Wysokość cięcia (z AUTO CONTOUR)
- Kąt cięcia (kanał wciągający HP)

Wszystkie pojedyncze parametry operator może zawsze przesterować bezpośrednio wielofunkcyjnym uchwytem lub ręcznie w systemie CEBIS.

Zalety.

- Odciążenie operatora przez automatyczne sterowanie wieloma wartościami przyrządów roboczych
- Optymalne dopasowanie poprzez zapis nawet czterech kombinacji wartości dla np. zmieniających się warunków łanu (wyległy lub stojący łan), nawrotów lub początku koszenia
- Przesterowanie przez operatora jest możliwe w każdej chwili



Automatyczny tryb parkowania i transportu.

- Przyrząd roboczy po naciśnięciu przycisku regulacji wysokości cięcia automatycznie przechodzi do pozycji odkładania na wózek transportowy
- Stół przechodzi na pozycję 0 mm (bez kosy do rzepaku)
- Stół przechodzi na pozycję 450 mm (z kosą do rzepaku)
- Nagarniacz całkowicie się obniża i cofa
- W przyrządzie MAXFLEX belkę kosy unieruchamia się za pomocą układu elektrohydraulicznego (zbiór zbóż)
- Aktywacja odbywa się przy wyłączonej młotarni i zależnie od prędkości jazdy:
 - Powyżej 2 km/h: naciśnięcie jednego przycisku regulacji wysokości cięcia
 - Poniżej 2 km/h: przytrzymanie wciśniętego przycisku AUTO CONTOUR



Automatyczna pozycja robocza.

- Naciśnięcie przycisku wyboru wysokości cięcia powoduje, że przyrząd żniwny automatycznie przemieszcza się do ostatniej pozycji roboczej
- Stół przemieszcza się do ostatniej pozycji roboczej
- Nagarniacz przemieszcza się do ostatniej pozycji roboczej
- W przyrządzie MAXFLEX belkę kosy unieruchamia się za pomocą układu elektrohydraulicznego (zbiór soi)
- Aktywacja zależnie od prędkości jazdy:
 - Powyżej 2 km/h: naciśnięcie jednego przycisku wyboru wysokości cięcia
 - Poniżej 2 km/h: przytrzymanie wciśniętego przycisku wyboru wysokości cięcia
- Nagarniacz przemieszcza się do ostatniej pozycji roboczej
- Stół przemieszcza się do ostatniej pozycji roboczej

Zalety.

- Wygodne i szybkie przejście do pozycji transportu i pracy
- Bez względu na zależności w kinematyce



Wskazania pozycji stołu przyrządu roboczego są doskonale widoczne z kabiny.

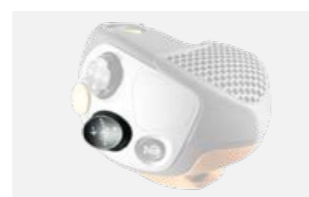

Aktywacja regulacji wysokości cięcia (AUTO CONTOUR), naciśnięcie na podłoże, wybór wysokości cięcia i podnoszenie/opuszczanie przyrządu bezpośrednio wielofunkcyjnym uchwytem CMOTION.



Przestawianie stołu VARIO, belki kosy MAXFLEX i prędkości taśm transportowych CONVIO na wielofunkcyjnym uchwycie CMOTION.



Zmiana wartości nagarniacza (wysokość, wysunięcie) i odstępu płyt zrywacza na wielofunkcyjnym uchwycie CMOTION.

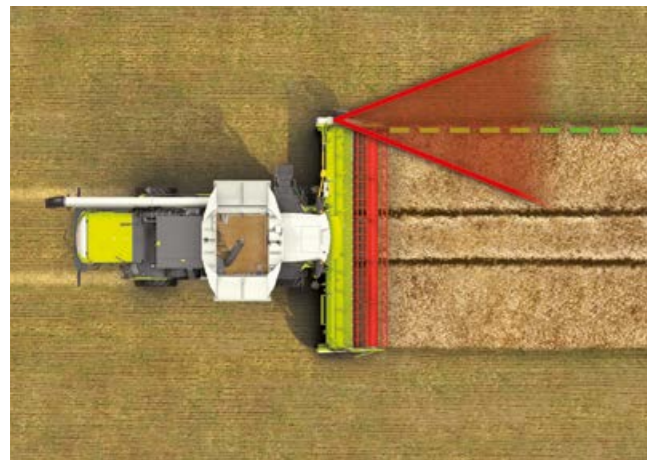

Wymagania w zakresie precyzji rosną.

Przyrządy robocze CLAAS można wyposażyć w dwa różne automatyczne systemy prowadzenia, stosowane zależnie od wykonywanej pracy.

LASER PILOT – elektroniczno-optyczny system prowadzenia do maszyn LEXION i TRION

AUTO PILOT – elektroniczno-mechaniczny system prowadzenia



Aktywacja AUTO PILOT, LASER PILOT i GPS PILOT na wielofunkcyjnym uchwycie CMOTION.

LASER PILOT.

Optyczno-elektroniczne czujniki LASER PILOT badają impulsami świetlnymi krawędź między łanem skoszonym a stojącym i prowadzą TRION wzdłuż tej krawędzi.

LASER PILOT jest składany i dostępny dla lewej i prawej strony przyrządu żniwnego. Optymalna pozycja z boku przyrządu, blisko krawędzi łanu, daje najkorzystniejszy kąt widzenia, gwarantując wysoką pewność działania – także w wyległym zbożu, w zapyłonych warunkach, na zboczach oraz w nocy.

Zalety.

- Beznarzędziowe przestawianie uchwytu LASER PILOT składanym kluczem
- Łatwe ustawianie poprzez wskazania diod świetlnych
- Beznarzędziowe rozkładanie i składanie
- Dostępne dla lewej i prawej strony przyrządu roboczego
- Wysoka pewność działania również w wylegach, na nierównym terenie i w ciemności
- Odciążenie operatora, który dzięki temu może skoncentrować się na przebiegu omlotu
- Wysoka dokładność zliczania powierzchni i mapowania
- Optymalne wykorzystanie szerokości przyrządu roboczego
- Zwiększenie wydajności w kampanii

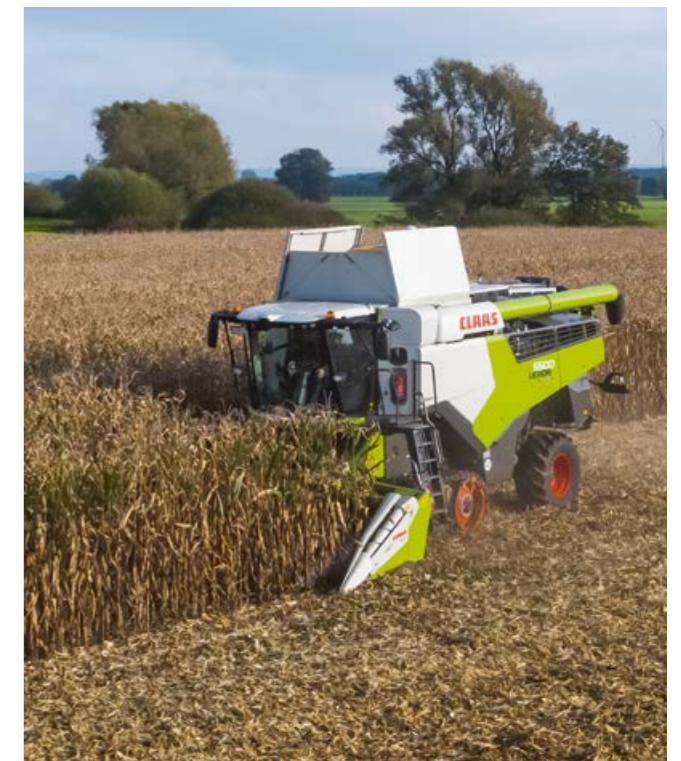

AUTO PILOT.

Dwa cyfrowe czujniki w zrywaczu rejestrują pozycję kombajnu, prowadząc go automatycznie przez rzędy kukurydzy i zapewniając optymalną pozycję. W ten sposób AUTO PILOT zwiększa wydajność i efektywność ekonomiczną.

Zalety.

- Wysoka pewność działania, niezależnie od widoczności
- Optymalne wykorzystanie szerokości przyrządu roboczego
- Zwiększenie wydajności w kampanii
- Wyraźne odciążenie operatora, który może skoncentrować się na przebiegu omlotu



Pałki kopiujące AUTO PILOT

Wózek transportowy.

Wózek transportowy CLAAS – na drodze publicznej, polnej czy w gospodarstwie. Możliwość szybkich i łatwych przejazdów nawet między bardzo odległymi polami, bez żadnych problemów.

Ważniejsze właściwości w skrócie:

- Wózek transportowy dostępny fabrycznie
- Prędkość transportowa do 40 km/h
- Wmontowana skrzynia transportowa
- 2-osiowy wózek transportowy z kierowaną osią tylną.

1-osiowy wózek transportowy.

1-osiowe wózki transportowe są dostępne dla przyrządów roboczych 770 do 370.

- Do wyboru z prędkością 25 km/h lub 40 km/h, hamowane lub niehamowane
- Możliwe wygodne odkładanie przyrządów roboczych z kosami do rzepaku

Fabrycznie w ramach opcji dostępne również:

- światła obrysowe
- dyszel z regulacją wysokości

2-osiowy wózek transportowy.

2-osiowe wózki transportowe są dostępne dla przyrządów roboczych 1230 do 770.

- Do wyboru z prędkością 25 km/h lub 40 km/h, hamowane lub niehamowane
- Przyrządy robocze SUNSPEED, CORIO CONSPEED i CORIO można transportować na wózku po zamontowaniu odpowiednich nakładek
- Możliwe wygodne odkładanie przyrządów roboczych z kosami do rzepaku

Fabrycznie w ramach opcji dostępne również:

- światła obrysowe



CORIO 1275 C na 2-osiowym wózku transportowym.



Zamykana skrzynia transportowa na wyposażenie do rzepaku.

2-osiowy wózek transportowy z kierowaną osią tylną.

Nowe 2-osiowe wózki transportowe z kierowaniem 4 kół są dostępne dla przyrządów roboczych 1230 do 930.

- Świetne podążanie za kombajnem na zakrętach
- Wysoka stabilność jazdy
- Do wyboru z prędkością 25 km/h lub 40 km/h, hamowane lub niehamowane
- Przednia oś jest ułożyskowana wahadłowo i optymalnie dopasowuje się do nierówności podłoża
- Przyrządy robocze SUNSPEED, CORIO CONSPEED i CORIO można transportować na wózku po zamontowaniu odpowiednich nakładek
- Możliwe wygodne odkładanie przyrządów roboczych z kosami do rzepaku

Fabrycznie w ramach opcji dostępne również:

- opony zapasowe
- obrotowe światła ostrzegawcze
- oświetlenie LED
- światła obrysowe
- krótki lub długi dyszel

Skrzynia transportowa.

Zamykana skrzynia na wózku transportowym pozwala bezpiecznie przechowywać kosy do rzepaku.

Przyrząd roboczy	LEXION 8000			LEXION 7000				LEXION 6000				LEXION 5000		
	8900	8800	8700	7700	7600	7500	7400	6900	6800	6700	6600	5500	5400	5300
Przyrządy żniwne CERIO														
CERIO 930	■	■	■	■	■	■	■	■	■	■	■	■	■	■
CERIO 770	■	■	■	■	■	■	■	■	■	■	■	■	■	■
CERIO 680	■	■	■	■	■	■	■	■	■	■	■	■	■	■
CERIO 620	-	-	-	■	■	■	■	■	■	■	■	■	■	■
CERIO 560	-	-	-	■	■	■	■	■	■	■	■	■	■	■
Standardowe przyrządy żniwne														
C 490	-	-	-	-	-	-	-	-	-	-	-	-	-	-
C 450	-	-	-	-	-	-	-	-	-	-	-	-	-	-
C 430	-	-	-	-	-	-	-	-	-	-	-	-	-	-
C 420	-	-	-	-	-	-	-	-	-	-	-	-	-	-
C 370	-	-	-	-	-	-	-	-	-	-	-	-	-	-
Przyrządy żniwne VARIO														
VARIO 1380	■ ¹	■ ¹	-	-	-	-	-	-	-	-	-	-	-	-
VARIO 1230	■	■	■	■	■	■	■	■ ¹	■ ¹	■ ¹	-	-	-	-
VARIO 1080	■	■	■	■	■	■	■	■	■	■	■	-	-	-
VARIO 930	■	■	■	■	■	■	■	■	■	■	■	■	■	■
VARIO 770	■	■	■	■	■	■	■	■	■	■	■	■	■	■
VARIO 680	■	■	■	■	■	■	■	■	■	■	■	■	■	■
VARIO 620	-	-	-	■	■	■	■	■	■	■	■	■	■	■
VARIO 560	-	-	-	-	-	-	-	■	■	■	■	■	■	■
VARIO 500	-	-	-	-	-	-	-	■	■	■	■	■	■	■
Przyrządy żniwne MAXFLEX														
MAXFLEX 930	■	■	■	■	■	■	■	■	■	■	■	■	■	■
MAXFLEX 770	■	■	■	■	■	■	■	■	■	■	■	■	■	■
MAXFLEX 680	-	-	-	-	-	-	-	■	■	■	■	■	■	■
MAXFLEX 620	-	-	-	-	-	-	-	■	■	■	■	■	■	■
MAXFLEX 560	-	-	-	-	-	-	-	■	■	■	■	■	■	■
Przyrządy żniwne CONVIO FLEX														
CONVIO FLEX 1380	■	■	-	-	-	-	-	■ ¹	■ ¹	-	-	-	-	-
CONVIO FLEX 1230	■	■	■	■	■	■	■	■ ¹	■ ¹	■ ¹	-	-	-	-
CONVIO FLEX 1080	■	■	■	■	■	■	■	■	■	■	■	-	-	-
CONVIO FLEX 930	■	■	■	■	■	■	■	■	■	■	■	-	-	-
CONVIO FLEX 770	■	■	■	■	■	■	■	■	■	■	■	■	■	■
Przyrządy żniwne CONVIO														
CONVIO 1380	■	■	■	■	■	■	■	■ ¹	■ ¹	-	-	-	-	-
CONVIO 1230	■	■	■	■	■	■	■	■ ¹	■ ¹	■ ¹	-	-	-	-
CONVIO 1080	■	■	■	■	■	■	■	■	■	■	■	-	-	-
CONVIO 930	■	■	■	■	■	■	■	■	■	■	■	-	-	-
CONVIO 770	■	■	■	■	■	■	■	■	■	■	■	■	■	■
Składane przyrządy żniwne														
C 540	-	-	-	■	■	■	■	■	■	■	■	■	■	■
C 450	-	-	-	-	-	-	-	■	■	■	■	■	■	■

■ Zalecane □ Niezalecane - Niedostępne

¹ Tylko TERRA TRAC

Przyrząd roboczy	TRION 700				TRION 600			TRION 500		TUCANO 300	AVERO		DOMINATOR
	750	730	720	710	660	650	640	530	520	320	240	160	130
Przyrządy żniwne CERIO													
CERIO 930	■	■	■	■	■	■	□	-	-	-	-	-	-
CERIO 770	■	■	■	■	■	■	■	□	□	□	-	-	-
CERIO 680	■	■	■	■	■	■	■	■	■	■	□	□	-
CERIO 620	-	■	■	■	■	■	■	■	■	■	□	□	-
CERIO 560	-	■	■	■	■	■	■	■	■	■	■	■	-
Standardowe przyrządy żniwne													
C 490	□	□	□	□	□	□	■	■	■	■	■	■	-
C 450	-	-	-	-	-	-	-	-	-	-	-	-	■
C 430	□	□	□	□	□	□	■	■	■	■	■	■	-
C 420	-	-	-	-	-	-	-	-	-	-	-	-	■
C 370	□	□	□	□	□	□	□	□	□	□	■	■	-
Przyrządy żniwne VARIO													
VARIO 1380	-	-	-	-	-	-	-	-	-	-	-	-	-
VARIO 1230	■	-	-	-	-	-	-	-	-	-	-	-	-
VARIO 1080	■	■	-	-	-	-	-	-	-	-	-	-	-
VARIO 930	■	■	■	■	■	■	□	-	-	-	-	-	-
VARIO 770	■	■	■	■	■	■	■	□	□	□	-	-	-
VARIO 680	■	■	■	■	■	■	■	■	■	■	-	-	-
VARIO 620	■	■	■	■	■	■	■	■	■	■	□	-	-
VARIO 560	■	■	■	■	■	■	■	■	■	■	■	■	-
VARIO 500	■	■	■	■	■	■	■	■	■	■	■	■	-
Przyrządy żniwne MAXFLEX													
MAXFLEX 930	■	■	■	■	■	■	-	-	-	-	-	-	-
MAXFLEX 770	■	■	■	■	■	■	■	□	□	□	-	-	-
MAXFLEX 680	■	■	■	■	■	■	■	■	■	■	-	-	-
MAXFLEX 620	□	□	■	■	■	■	■	■	■	■	-	-	-
MAXFLEX 560	□	□	■	■	■	■	■	■	■	■	-	-	-
Przyrządy żniwne CONVIO FLEX													
CONVIO FLEX 1380	-	-	-	-	-	-	-	-	-	-	-	-	-
CONVIO FLEX 1230	□	□	□	-	-	-	-	-	-	-	-	-	-
CONVIO FLEX 1080	■	■	□	-	-	-	-	-	-	-	-	-	-
CONVIO FLEX 930	■	■	■	□	□	□	-	-	-	-	-	-	-
CONVIO FLEX 770	■	■	■	■	■	■	■	■	■	■	-	-	-
Przyrządy żniwne CONVIO													
CONVIO 1380	-	-	-	-	-	-	-	-	-	-	-	-	-
CONVIO 1230	□	□	□	-	-	-	-	-	-	-	-	-	-
CONVIO 1080	■	■	□	-	-	-	-	-	-	-	-	-	-
CONVIO 930	■	■	■	-	□	□	-	-	-	-	-	-	-
CONVIO 770	■	■	■	■	■	■	■	■	■	■	-	-	-
Składane przyrządy żniwne													
C 540	■	■	■	■	■	■	■	■	■	■	■	-	-
C 450	□	□	□	□	■	■	■	■	■	■	■	-	-

Proszę pamiętać, że zalecenia nie mają zastosowania we wszystkich regionach. Należy przestrzegać przepisów prawa o ruchu drogowym obowiązujących w kraju użytkowania. Ze względu na różne warunki klimatyczne lub sposoby uprawy kompatybilność może być inna. Dostępność poszczególnych modeli kombajnów w danych krajach jest zależna od krajowych norm emisji spalin i dlatego może być różna.

Przyrząd roboczy	LEXION 8000			LEXION 7000				LEXION 6000				LEXION 5000		
	8900	8800	8700	7700	7600	7500	7400	6900	6800	6700	6600	5500	5400	5300
CORIO 12-rzędowy														
CORIO 1275 C CONSPEED	■	■	■	■	■	■	■	■	■	■ ¹	–	–	–	–
CORIO 1270 C CONSPEED	■	■	■	■	■	■	■	■	■	■ ¹	–	–	–	–
CORIO 8-rzędowy														
CORIO 890 CONSPEED	■	■	■	■	■	■	■	■	■	■	■	■	■	■
CORIO 880 FC CONSPEED	■	■	■	■	■	■	■	■	■	■	■	■	–	–
CORIO 880 FC	■	■	■	■	■	■	■	■	■	■	■	■	–	–
CORIO 875 C CONSPEED	■	■	■	■	■	■	■	■	■	■	■	■	■	■
CORIO 875 FC CONSPEED	■	■	■	■	■	■	■	■	■	■	■	■	–	–
CORIO 875 C	■	■	■	■	■	■	■	■	■	■	■	■	■	■
CORIO 875 FC	■	■	■	■	■	■	■	■	■	■	■	■	–	–
CORIO 870 C CONSPEED	■	■	■	■	■	■	■	■	■	■	■	■	■	■
CORIO 870 FC CONSPEED	■	■	■	■	■	■	■	■	■	■	■	■	–	–
CORIO 870 C	■	■	■	■	■	■	■	■	■	■	■	■	■	■
CORIO 870 FC	■	■	■	■	■	■	■	■	■	■	■	■	■	■
CORIO 6-rzędowy														
CORIO 690 CONSPEED	–	–	–	–	–	–	–	■	■	■	■	■	■	■
CORIO 680 FC CONSPEED	–	–	–	–	–	–	–	■	■	■	■	■	■	■
CORIO 680 FC	–	–	–	–	–	–	–	■	■	■	■	■	■	■
CORIO 675 C CONSPEED	–	–	–	–	–	–	–	■	■	■	■	■	■	■
CORIO 675 FC CONSPEED	–	–	–	–	–	–	–	■	■	■	■	■	■	■
CORIO 675 C	–	–	–	–	–	–	–	■	■	■	■	■	■	■
CORIO 675 FC	–	–	–	–	–	–	–	■	■	■	■	■	■	■
CORIO 670 C CONSPEED	–	–	–	–	–	–	–	■	■	■	■	■	■	■
CORIO 670 FC CONSPEED	–	–	–	–	–	–	–	■	■	■	■	■	■	■
CORIO 670 C	–	–	–	–	–	–	–	■	■	■	■	■	■	■
CORIO 670 FC	–	–	–	–	–	–	–	■	■	■	■	■	■	■
CORIO 5-rzędowy														
CORIO 575 C	–	–	–	–	–	–	–	–	–	–	–	–	–	–
CORIO 570 C	–	–	–	–	–	–	–	–	–	–	–	–	–	–
CORIO 4-rzędowy														
CORIO 475 C	–	–	–	–	–	–	–	–	–	–	–	–	–	–
CORIO 470 C	–	–	–	–	–	–	–	–	–	–	–	–	–	–
CORIO 475 C (tylko DOMINATOR)	–	–	–	–	–	–	–	–	–	–	–	–	–	■
CORIO 470 C (tylko DOMINATOR)	–	–	–	–	–	–	–	–	–	–	–	–	–	■
SWATH UP														
SWATH UP 450	■	■	■	■	■	■	■	■	■	■	■	■	■	■
SUNSPEED														
SUNSPEED 16–70	■	■	■	■	■	■	■	■	■	■	■	–	–	–
SUNSPEED 12–75	■	■	■	■	■	■	■	■	■	■	■	■	■	■
SUNSPEED 12–70	■	■	■	■	■	■	■	■	■	■	■	■	■	■
SUNSPEED 8–75	–	–	–	–	–	–	–	–	–	–	–	–	–	–
SUNSPEED 8–70	–	–	–	–	–	–	–	–	–	–	–	–	–	–

■ Zalecane □ Niezalecane – Niedostępne

¹ Tylko TERRA TRAC

Przyrząd roboczy	TRION 700				TRION 600			TRION 500		TUCANO 300	AVERO		DOMINATOR
	750	730	720	710	660	650	640	530	520	320	240	160	130
CORIO 12-rzędowy													
CORIO 1275 C CONSPEED	■	□	□	–	–	–	–	–	–	–	–	–	–
CORIO 1270 C CONSPEED	■	□	□	–	–	–	–	–	–	–	–	–	–
CORIO 8-rzędowy													
CORIO 890 CONSPEED	■	■	■	■	■	■	■	–	–	–	–	–	–
CORIO 880 FC CONSPEED	■	■	■	–	■	■	■	–	–	–	–	–	–
CORIO 880 FC	■	■	■	–	■	■	■	–	–	–	–	–	–
CORIO 875 C CONSPEED	■	■	■	■	■	■	■	–	–	–	–	–	–
CORIO 875 FC CONSPEED	■	■	■	–	■	■	■	–	–	–	–	–	–
CORIO 875 C	■	■	■	■	■	■	■	–	–	–	–	–	–
CORIO 875 FC	■	■	■	–	■	■	■	–	–	–	–	–	–
CORIO 870 C CONSPEED	■	■	■	■	■	■	■	–	–	–	–	–	–
CORIO 870 FC CONSPEED	■	■	■	–	■	■	■	–	–	–	–	–	–
CORIO 870 C	■	■	■	■	■	■	■	–	–	–	–	–	–
CORIO 870 FC	■	■	■	–	■	■	■	–	–	–	–	–	–
CORIO 6-rzędowy													
CORIO 690 CONSPEED	■	■	■	■	■	■	■	■	■	■	–	–	–
CORIO 680 FC CONSPEED	■	■	■	■	■	■	■	■	■	■	–	–	–
CORIO 680 FC	■	■	■	■	■	■	■	■	■	■	–	–	–
CORIO 675 C CONSPEED	■	■	■	■	■	■	■	■	■	■	–	–	–
CORIO 675 FC CONSPEED	■	■	■	■	■	■	■	■	■	■	–	–	–
CORIO 675 C	■	■	■	■	■	■	■	■	■	■	–	–	–
CORIO 675 FC	■	■	■	■	■	■	■	■	■	■	–	–	–
CORIO 670 C CONSPEED	■	■	■	■	■	■	■	■	■	■	–	–	–
CORIO 670 FC CONSPEED	■	■	■	■	■	■	■	■	■	■	–	–	–
CORIO 670 C	■	■	■	■	■	■	■	■	■	■	–	–	–
CORIO 670 FC	■	■	■	■	–	–	–	–	■	■	–	–	–
CORIO 5-rzędowy													
CORIO 575 C	□	□	□	□	■	■	■	■	■	■	■	■	–
CORIO 570 C	□	□	□	□	■	■	■	■	■	■	■	■	–
CORIO 4-rzędowy													
CORIO 475 C	–	–	–	–	–	–	–	–	–	–	–	■	■
CORIO 470 C	–	–	–	–	–	–	–	–	–	–	–	■	■
CORIO 475 C (tylko DOMINATOR)	–	–	–	–	–	–	–	–	–	–	–	–	■
CORIO 470 C (tylko DOMINATOR)	–	–	–	–	–	–	–	–	–	–	–	–	■
SWATH UP													
SWATH UP 450	■	■	■	■	■	■	■	■	■	■	–	–	–
SUNSPEED													
SUNSPEED 16–70	■	■	■	–	–	–	–	–	–	–	–	–	–
SUNSPEED 12–75	■	■	■	■	■	■	■	■	■	■	–	–	–
SUNSPEED 12–70	■	■	■	■	■	■	■	■	■	■	–	–	–
SUNSPEED 8–75	■	■	■	■	■	■	■	■	■	■	■	■	–
SUNSPEED 8–70	■	■	■	■	■	■	■	■	■	■	■	■	–

Proszę pamiętać, że zalecenia nie mają zastosowania we wszystkich regionach. Należy przestrzegać przepisów prawa o ruchu drogowym obowiązujących w kraju użytkowania. Ze względu na różne warunki klimatyczne lub sposoby uprawy kompatybilność może być inna. Dostępność poszczególnych modeli kombajnów w danych krajach jest zależna od krajowych norm emisji spalin i dlatego może być różna.

Przyrządy robocze	CORIO CONSPEED 12-rzędowy		CORIO CONSPEED 8-rzędowy						CORIO CONSPEED 6-rzędowy						CORIO 8-rzędowy					CORIO 6-rzędowy				CORIO 5-rzędowy		CORIO 4-rzędowy								
	1275 C	1270 C	890	880 FC	875 C	875 FC	870 C	870 FC	690	680 FC	675 C	675 FC	670 C	670 FC	880 FC	875 C	875 FC	870 C	870 FC	680 FC	675 C	675 FC	670 C	670 FC	575 C	570 C	475 C	470 C	475 C ¹	470 C ¹				
Liczba rzędów	12	12	8	8	8	8	8	8	6	6	6	6	6	6	8	8	8	8	8	6	6	6	6	6	5	5	4	4	4	4				
Rozstaw rzędów	cm	75	70	90	80	75	75	70	70	90	80	75	75	70	70	80	75	75	70	70	80	75	75	70	70	75	70	75	70	75	70			
Pozycja transportowa – wer. sztywne		●	●	●	–	●	–	●	–	●	–	●	–	●	–	●	–	●	–	–	●	–	●	–	●	●	●	●	●	●	●			
Pozycja transportowa – wer. składana		–	–	–	●	–	●	–	●	–	●	–	●	–	●	–	●	–	●	●	–	●	–	●	–	–	–	–	–	–	–			
Siekacz poziomy		●	●	●	●	●	●	●	●	●	●	●	●	●	●	●	●	●	●	●	●	●	●	●	●	●	●	●	●	●	●			
Szerokość robocza	m	9,78	8,63	7,17	6,53	6,18	6,18	5,83	5,83	5,37	4,93	4,68	4,68	4,43	4,43	6,53	6,18	6,18	5,83	5,83	4,93	4,68	4,68	4,43	4,43	3,93	3,73	3,18	3,03	3,18	3,03			
Szerokość transp.	m	9,78	8,63	7,17	3,35	6,18	3,00	5,83	3,00	5,37	3,35	4,68	3,00	4,43	3,00	3,35	6,18	3,00	5,83	3,00	3,35	4,68	3,00	4,43	3,00	3,93	3,73	3,18	3,03	3,18	3,03			
Łamacze ścierniska		○	○	○	○	○	○	○	○	○	○	○	○	○	○	○	○	○	○	○	○	○	○	○	○	○	○	○	○	○	○	○		
Zestaw montażowy MONTANA		○	○	○	○	○	○	○	○	○	○	○	○	○	○	○	○	○	○	○	○	○	○	○	○	○	○	○	○	○	○	○		
Zestaw do słonecznika		○	○	○	○	○	○	○	○	○	○	○	○	○	○	○	○	○	○	○	○	○	○	○	○	○	○	○	○	○	○	○	○	
Podwyższenie kołpaków		○	○	○	○	○	○	○	○	○	○	○	○	○	○	○	○	○	○	○	○	○	○	○	○	○	○	○	○	○	○	○	○	
Ślimaki do wyległej kukurydzy		○	○	○	○	○	○	○	○	○	○	○	○	○	○	○	○	○	○	○	○	○	○	○	○	○	○	○	○	○	○	○	○	
Zestaw przeciwostrzy		○	○	○	○	○	○	○	○	○	○	○	○	○	○	○	○	○	○	○	○	○	○	○	○	○	○	○	○	○	○	○	○	○
Koło łańcuchowe ślimaka wciągającego zwiększające liczbę obrotów		○	○	○	○	○	○	○	○	○	○	○	○	○	○	○	○	○	○	○	○	○	○	○	○	○	○	○	○	○	○	○	○	○
Elektrohydrauliczne przestawianie płyt zrywacza		●	●	●	●	●	●	●	●	●	●	●	●	●	●	●	●	●	●	●	●	●	●	●	●	○	○	○	○	○	○	○	○	
Przeciwodpryskowa osłona ślimaka		●	●	●	●	●	●	●	●	●	●	●	●	●	●	○	○	○	○	○	○	○	○	○	○	○	○	○	○	○	○	○	○	○
Oslona transportowa z oświetleniem i listwą ochronną		–	–	–	●	–	●	–	●	–	●	–	●	–	●	–	●	–	●	●	–	●	–	●	–	–	–	–	–	–	–	–	–	
Łoża do wózka transportowego		○	○	○	–	○	–	○	–	○	–	○	–	○	–	○	–	○	–	–	○	–	○	–	○	○	○	○	○	○	○	○	○	
Masa	kg	3820	3700	3750	2990	2590	2910	2510	2855	2150	2355	2030	2295	2030	2295	3110	270	3030	2630	2950	2445	2120	2385	2120	2385	1770	1770	1475	1475	1460	1460			
Automatyka przyrządu żniwnego																																		
AUTO CONTOUR		○	○	○	○	○	○	○	○	○	○	○	○	○	○	○	○	○	○	○	○	○	○	○	○	○	○	○	○	○	○	○	○	
AUTO PILOT		○	○	○	○	○	○	○	○	○	○	○	○	○	○	○	○	○	○	○	○	○	○	○	○	○	○	○	○	○	○	○	○	○

¹ Tylko dla DOMINATOR 130



CLAAS Polska Sp. z o.o.
ul. Świerkowa 7
Niepruszewo
64-320 Buk
Tel. 61 834 9800
claas.pl

365FarmNet to nowoczesne narzędzie zarządcze dla całego gospodarstwa rolnego. Nowa, inteligentna sieć łącząca różne działy gospodarstwa na tylko jednej platformie niezwykle ułatwia precyzyjne kierowanie nim przez 365 dni w roku. Firma CLAAS jest partnerem systemu 365FarmNet.

www.365farmnet.com

