



Tractores

AXION

960 950 940 930 920





Pleno rendimiento. Desarrollado para las mayores tareas – desde el transporte hasta trabajos de campo.
Página 10



AXION 900 TERRA TRAC.
Más tracción, menos presión sobre el suelo.
Página 20



CEMOS para tractores. El sistema de asistencia optimiza la máquina y el implemento para ahorrar costes de forma significativa.
Página 42



Siempre el régimen de revoluciones correcto. Para el AXION 900 están disponibles tres regímenes diferentes de revoluciones de la toma de fuerza.
Página 24



Tanto confort es necesario. La gran cabina está perfectamente adaptada a las necesidades de los operarios.
Página 30

CEMOS para tractores	4
Concepto TERRA TRAC	6
CLAAS POWER SYSTEMS	8
Motor	10
Caja de cambios sin escalonamientos CMATIC	12
Construcción	16
Elevador trasero	18
Tren de rodaje de orugas	
TERRA TRAC	20
Toma de fuerza	24
Instalación hidráulica	26
Elevador delantero	28
Cabina y confort	30
Equipamiento CEBIS	32
Confort	38
Sistemas de asistencia al operario y gestión de datos	40
Sistema de asistencia al operario	
CEMOS	42
Gestión de cabeceras CSM	44
GPS PILOT CEMIS 1200	46
Funciones ISOBUS	48
Gestión de datos	50
Mantenimiento	52
CLAAS Service & Parts	56
Argumentos	58
Datos técnicos	59

Más innovación:
Descubre aquí los
detalles.

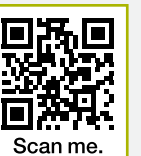

Scan me.

axion900.claas.com

¿Qué es CEMOS?

CEMOS es su experto CLAAS a bordo, el que le ayuda durante el trabajo diario. El sistema propone valores de ajuste, ayudando así al operario a adaptar constantemente la máquina a las condiciones de trabajo. CEMOS reduce la complejidad de los ajustes y logra más rápidamente una óptima interadaptación de la máquina.

Las ventajas de CEMOS.

- Menor desgaste de los neumáticos
- Menor compactación del suelo con una óptima presión de los neumáticos
- Cálculo automático del riesgo de compactación del suelo con la base científica de Terranimo®
- Costes operativos más bajos con un rendimiento por superficie más alto
- Aprovechamiento de todo el potencial de la máquina
- Menor desgaste del implemento (asistente de aperos para arados y segadoras de disco DISCO)
- Mejora del balance CO₂ de la explotación

Comprobado por la institución independiente de pruebas DLG (Sociedad Agrónoma Alemana), confirmado y galardonado con el certificado »reconocimiento DLG«:

- Un rendimiento por superficie hasta un 16,3% mayor (ha/h)
- Consumo de combustible hasta un 16,8% menor (l/ha)
- Ocho de cada diez participantes fueron capaces de reducir su consumo de combustible e incrementar al mismo tiempo su rendimiento por superficie

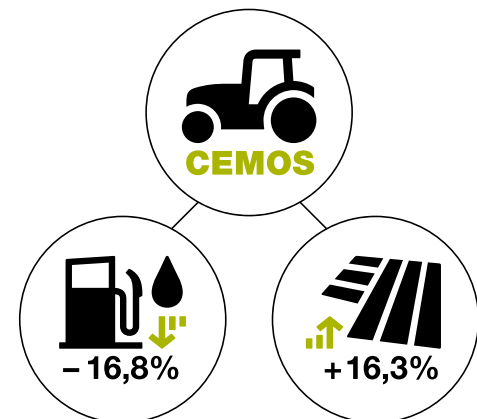

Todas las informaciones sobre CEMOS. Descubra cómo el sistema puede reducir su consumo de combustible e incrementar su rendimiento por superficie. ceмос.claas.com



Scan me.



TERRA TRAC –
la historia de una innovación.

Scan me.



Piense globalmente.

La agricultura moderna cuida el suelo y evita grandes compactaciones. Así no se tiene que invertir después ni tiempo ni dinero en el trabajo ni en la descompactación de las capas profundas del suelo, para eliminar los daños producidos.

Las ventajas de TERRA TRAC han demostrado su eficacia en las cosechadoras CLAAS durante más de 25 años. Para aprovechar al máximo el potencial del sistema, debemos adoptar un enfoque integrado para la protección del suelo. Esto significa tratar el suelo suavemente a lo largo de cada proceso en la cadena de trabajo.

Conduzca el AXION 900 TERRA TRAC.

Con el AXION 900 TERRA TRAC, CLAAS presenta el tractor con semioruga con suspensión plena. El innovador tren de rodaje TERRA TRAC se basa en la tecnología conocida de la cosechadora, pero nosotros lo hemos adaptado a los requerimientos especiales del tractor.

AXION 900 TERRA TRAC – el tractor con semioruga y con suspensión completa.

15% más de tracción.

- Una velocidad de trabajo más baja significa menos desgaste
- Menor consumo de combustible
- Mayores implementos de trabajo
- Menor patinaje

50% menos de presión sobre el suelo.

35% más de superficie de apoyo.

- Protege la fertilidad del suelo
- Reduce los costes con menos huellas de trabajo
- Ahorra costes al restablecer el cultivo

100% confort de conducción.

- Confortable como un tractor estándar
- Es posible una gran concentración del operario también durante largas jornadas laborables

100% flexibilidad.

- No excede el límite legal de ancho de carretera de 3 m
- No es necesario tiempo para habituarse, debido a que las características de la dirección son como las de un tractor estándar
- Adecuado para cualquier terreno



Nuestro impulso es el trabajo en conjunto de los mejores componentes.

Su máquina CLAAS es mucho más que la suma de sus partes. Un rendimiento máximo se logra únicamente cuando todas las piezas están interadaptadas y trabajan perfectamente en conjunto.

Bajo el nombre CLAAS POWER SYSTEMS (CPS) combinamos los mejores componentes para un sistema de transmisión inteligente. Plena potencia del motor cuando usted la necesita. Accionamientos que encajan con los usos de sus máquinas. Tecnología que ahorra combustible y que se amortiza rápidamente para su empresa.

Plena potencia.

El AXION 900 – desarrollado para las mayores tareas, con plena potencia de motor para la gama completa desde trabajos de campo hasta transportes. Con la gestión de la transmisión CMATIC, el AXION 900 dispone de un concepto moderno de régimen bajo de revoluciones. Un mayor rendimiento con un bajo régimen de revoluciones y una adaptación automática del régimen de revoluciones del motor reducen los costes operativos. Debajo del capó monopieza del motor, un motor de 6 cilindros FPT-Cursor-9, con 8,7 l de cilindrada, realiza su trabajo. Cumple con los requisitos de la normativa de emisiones Stage V y está equipado con la más moderna tecnología Common-Rail de 4 válvulas, intercooler y un turbocompresor.

AXION	Par motor (Nm)	Potencia máxima (CV) ECE R 120
960	1860	445
950	1820	410
940	1770	385
930	1695	355
920	1600	325

Turbocompresor variable.

La combustión óptima ofrece un bajo consumo de combustible y la mejor potencia. El turbocompresor tiene la presión de carga óptima independientemente del régimen de revoluciones del motor. Mediante esta adaptación en base a la carga y al régimen de revoluciones, ya con el régimen de aceleración de parada se dispone del 70% del par motor máximo.

Concepto de régimen bajo de revoluciones.

Un mayor confort y un tiempo de uso más largo con un relleno del depósito son ventajas adicionales:

- Rango de potencia constante de 1.700 a 1.900 rpm
- Rango de potencia constante de 1.300 a 1.500 rpm
- 95% de la potencia máxima disponible en la toma de fuerza trasera 1.000 ECO
- Régimen reducido de las revoluciones del motor para transportes con 40 o 50 km/h (1.400 o 1.600 rpm)
- Dos regímenes de revoluciones sin carga (650 y 800 rpm) con adaptación automática, reducen el consumo de combustible en estado de parada hasta 2 l/h

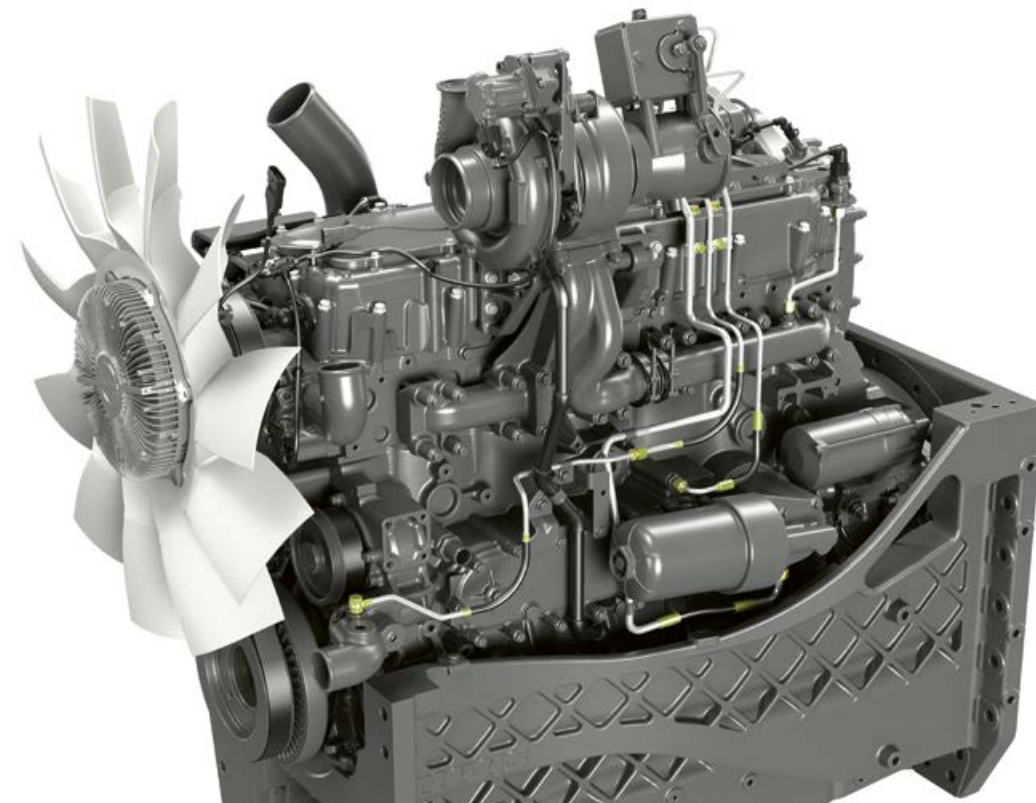

Sistema SCR integrado.

Para la construcción de la serie AXION 900 se han tenido en cuenta los componentes necesarios para el tratamiento posterior de los gases de escape. El catalizador de oxidación de diésel (DOC) se encuentra debajo del capó del motor, justamente detrás del turbocompresor, ya que requiere altas temperaturas de los gases de escape para una reacción óptima. El catalizador SCR está integrado en el equipo de gases de escape, colocado en el lado derecho del tractor, directamente detrás del montante A de la cabina. El campo de visión del conductor y el acceso a la máquina se mantienen.

Visctronic – el control eficiente del ventilador.

El control electrónico del ventilador Vistronic permite una adaptación precisa del régimen de revoluciones del ventilador a la carga y la temperatura del motor y se encarga de que el motor pueda operar siempre con una temperatura óptima.

El régimen reducido de revoluciones del ventilador baja el nivel de ruidos, ahorra valioso combustible y no requiere potencia innecesariamente, de manera que ésta puede ser transformada en fuerza de tracción.

CLAAS CMATIC.

El futuro no tiene escalones.



Manejo extraordinario de la caja de cambios.

Una potente aceleración, un suave retraso y una rápida reacción a cambios de carga: La gestión de la transmisión CMATIC muestra su grado de madurez en todas las condiciones y en cada trabajo. Siga estando descansado y concentrado durante el trabajo – CMATIC se encarga del resto por usted. En la serie AXION 900 esto se realiza con la transmisión ZF-Terramatic. En la transmisión continua con carga variable, los cuatro rangos mecánicos de avance son conectados automáticamente por embragues de discos.

Trabajo a medida.

Con CMATIC cada operario tiene la opción de crear su propio perfil dependiendo de la aplicación. Con la atractiva tecnología para cajas de cambio CMATIC usted es capaz de aprovechar toda la potencia de su AXION de forma rentable y productiva – y todo ello con un óptimo confort de manejo.

La transmisión CMATIC permite, en ambos sentidos de avance, tres rangos de velocidades libremente ajustables. El rango de avance activo en cada momento es mostrado en CEBIS y puede ser cambiado durante la marcha a través de dos teclas. Cuanto menor sea el valor máximo ajustado para el rango de velocidades, con mayor precisión se puede dosificar la velocidad.

Eficiente y seguro.

El AXION 900 también demuestra sus ventajas con 1.600 rpm y la velocidad final de 50 km/h, así como con 1.400 rpm a 40 km/h, en los trabajos de transporte. Cuando el operario no pisa el pedal del acelerador, la caja de cambios se encuentra en parada activa y el tractor mantiene su posición de forma segura. Así se puede arrancar, en entradas a parcelas con pendiente o en cruces de carreteras, de forma cómoda y segura con plena carga. El gran porcentaje mecánico en el traspaso de la fuerza se encarga, en cualquier rango de velocidad, de un excelente coeficiente de rendimiento con, al mismo tiempo, un bajo consumo de combustible.

Más que solo frenar.

La caja de cambios CMATIC ofrece diferentes opciones para adaptar el frenado al trabajo que se esté realizando.

Desgaste reducido de los frenos.

Cuando se suelta el pedal del acelerador y se tira hacia atrás del mando multifuncional, la relación de transmisión se reduce, lo que aumenta el régimen de revoluciones del motor. Además, el freno del motor opcional también entra en juego. Se activa automáticamente cuando es necesario y aumenta el efecto de frenado del motor hasta 2,5 veces.

Cada trayecto es seguro.

Cuando el remolque es frenado con el freno de servicio, puede ser acelerado al mismo tiempo con el pedal de marcha o presionando el mando multifuncional. Esto mantiene el conjunto estirado en tramos con pendiente e incrementa con ello la seguridad de conducción. Estas funciones pueden ser utilizadas tanto en estado de parada, como también durante la marcha.

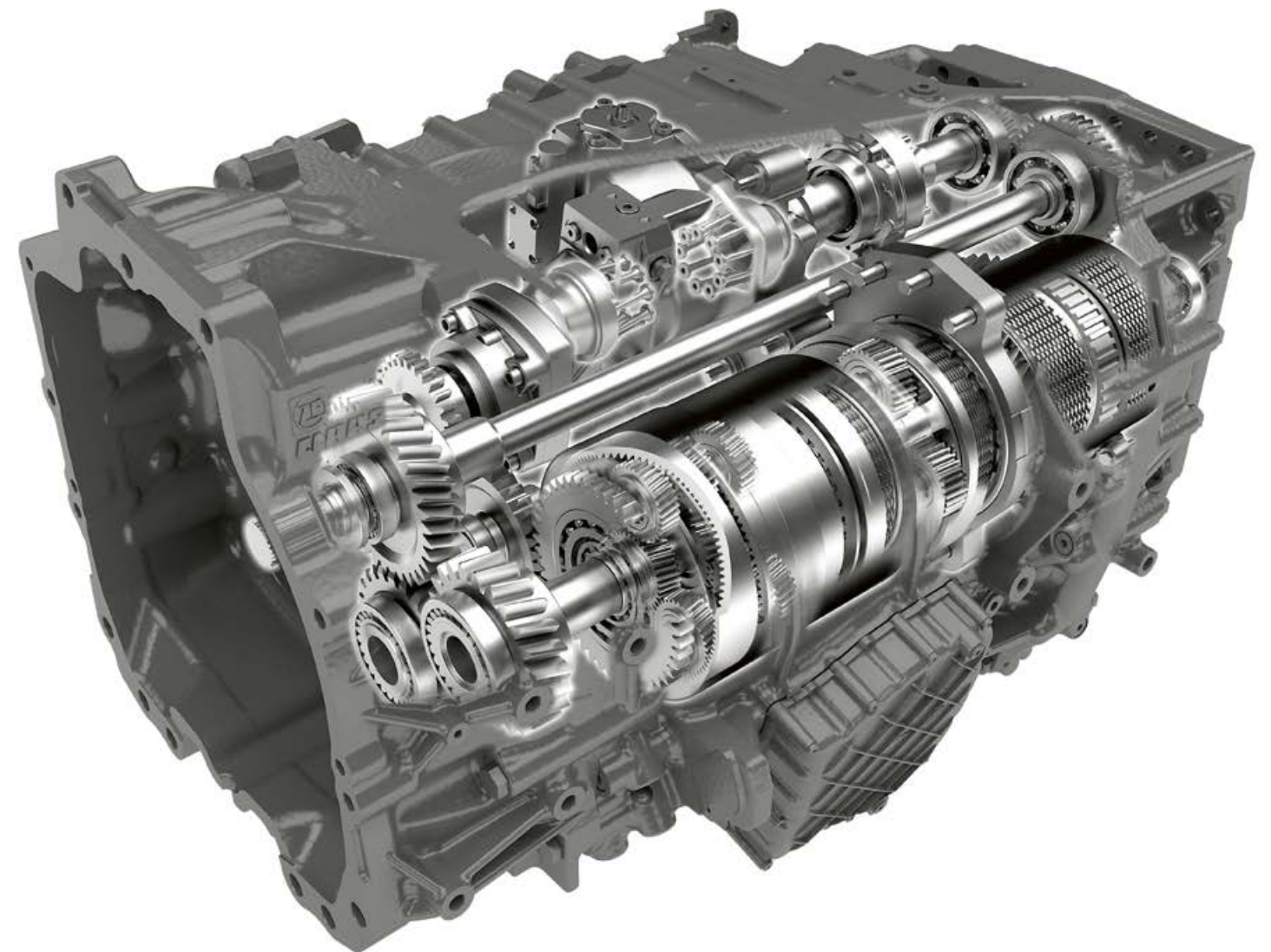

CMATIC. Ajuste óptimo.



Ajuste del régimen reducido del motor para "Eco" y "Power", así como para la memoria del régimen de revoluciones.

Regular el régimen reducido del motor pulsando un botón.

A través del valor del régimen reducido del motor se ajusta de forma rápida y sencilla el régimen máximo de revoluciones del motor bajo plena carga.

El sistema de asistencia al operario CEMOS le ayuda al operario a encontrar el ajuste perfecto para una eficiencia o un rendimiento máximo en la labranza, en base a las condiciones de trabajo.

Para el régimen reducido del motor se pueden registrar dos valores que pueden ser activados mediante el acceso directo. Con estos valores denominados "Eco" y "Power", el régimen reducido puede ser adaptado rápidamente al trabajo, p. ej. al cambiar de la carretera al campo.

Cuando está activada la memoria del régimen de revoluciones del motor, p. ej. en el caso de trabajos con la toma de fuerza, se puede predeterminar con qué diferencia con respecto al régimen de revoluciones del motor grabado se reduce la relación de transmisión de la caja de cambios.



Manejo sencillo y ordenado.

La caja de cambios CMATIC dispone de tres tipos de manejo: Pedal de avance, palanca de marcha y modo manual.

En los dos primeros modos, la velocidad de avance puede ser dirigida opcionalmente con el pedal de avance o la palanca de marcha. El régimen de revoluciones del motor y la transmisión se regulan automáticamente – para un coeficiente de rendimiento y un consumo óptimos. En el modo manual, el conductor define el régimen de revoluciones del motor y la transmisión de la caja de cambios. El ajuste automático del motor y la caja de cambios no está activo.

Pedal de avance o palanca de marcha.

El cambio entre el modo de pedal de avance y de palanca de marcha tiene lugar durante el trayecto, realizándose con una tecla en el reposabrazos. El modo de avance actualmente activado, es mostrado en CEBIS.



La visualización del modo de avance tiene lugar en CEBIS. Durante el trayecto se puede cambiar, pulsando simplemente una tecla, entre el modo de palanca de marcha y el de pedal de avance.

Estable y maniobrable.
Fuerza de tracción de sobra.

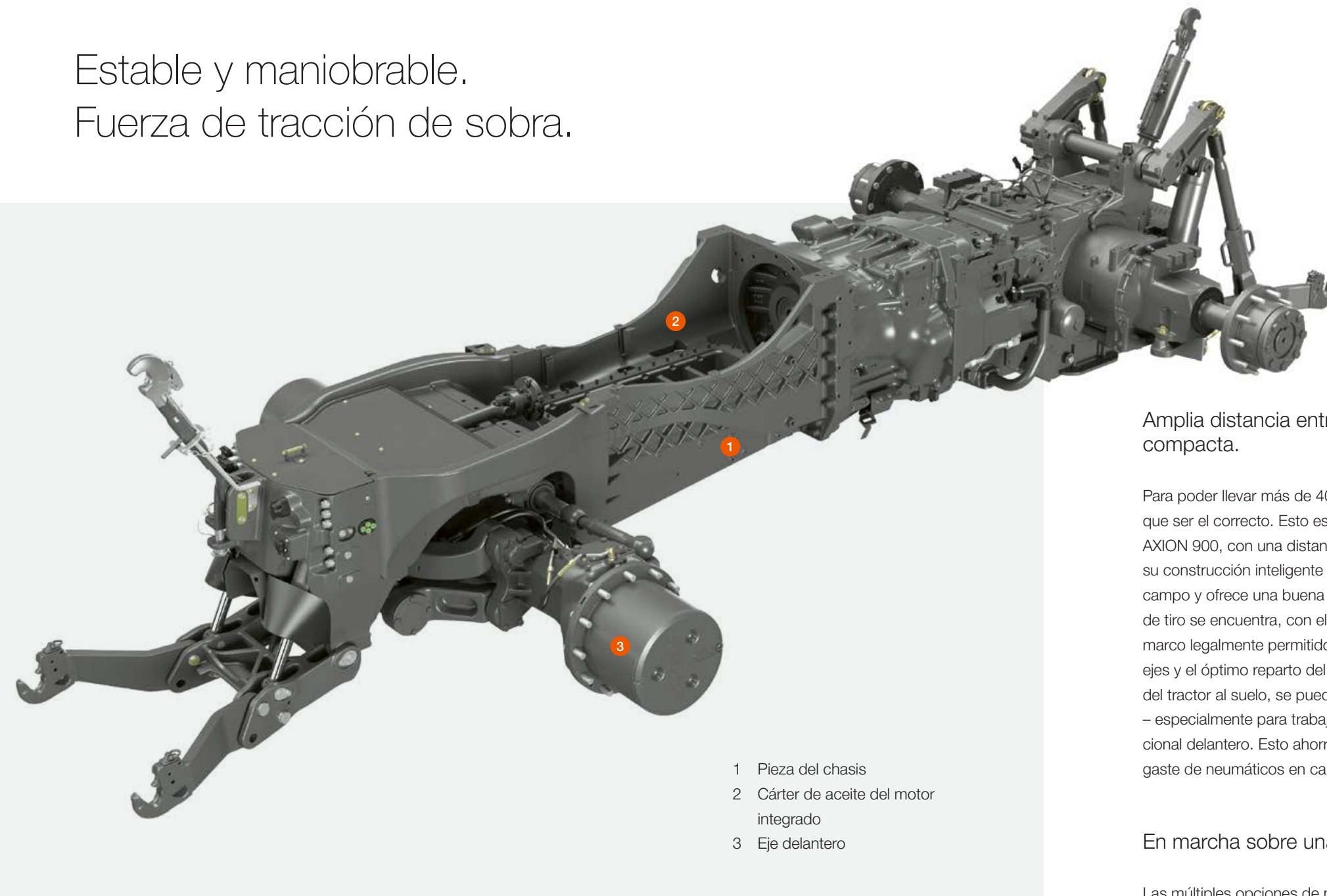

- 1 Pieza del chasis
- 2 Cáster de aceite del motor integrado
- 3 Eje delantero

Realmente estable. Esto caracteriza un tractor de 400 CV.

CLAAS ha desarrollado, en base a su experiencia en la gama de tractores hasta más de 500 CV, una solución absolutamente nueva para el AXION 900 – para trabajar sin interrupciones en las condiciones más duras.

El motor está integrado en una sólida pieza del chasis con cárter incluido, absorbiendo de forma ideal la totalidad de las fuerzas del elevador delantero y del soporte del eje delantero.

Esto significa al trabajar:

- Gran estabilidad incluso cuando se usan implementos pesados montados en la parte delantera
- Amplio ángulo de bloqueo de la dirección para una máxima maniobrabilidad
- Óptimo acceso a todo el espacio del motor y a todos los puntos de mantenimiento
- Guiado seguro de todos los conductos por la pieza del chasis

Amplia distancia entre ejes – construcción compacta.

Para poder llevar más de 400 CV al suelo, el concepto tiene que ser el correcto. Esto es exactamente lo que hace el AXION 900, con una distancia entre ejes de 3,15 m. Gracias a su construcción inteligente sigue siendo maniobrable en el campo y ofrece una buena visibilidad en carretera. La longitud de tiro se encuentra, con el apero correspondiente, dentro del marco legalmente permitido. Como la larga distancia entre ejes y el óptimo reparto del peso llevan la fuerza de tracción del tractor al suelo, se puede prescindir para muchos trabajos – especialmente para trabajos de transporte – de un peso adicional delantero. Esto ahorra combustible y reduce el desgaste de neumáticos en carretera.

En marcha sobre una buena base.

Las múltiples opciones de neumáticos preparan el AXION 900 para cualquier trabajo. Con los neumáticos máximos de 900/60 R 42, el tractor permanece flexible en la carretera, dentro de los 3 m de anchura exterior, y protege el suelo en el campo. Adicionalmente, el AXION 900 puede ser equipado con ruedas gemelas.¹

Equipo de reglaje de la presión de los neumáticos.

La reducción de la presión sobre el suelo, con una presión de los neumáticos adaptada, también tiene ventajas económicas para el agricultor y el contratista agrícola. Se incrementa la fuerza de tracción del tractor, se reduce el consumo de combustible y se prolonga la vida útil de los neumáticos. Con ello, aumenta la rentabilidad en el campo y en la máquina.



Longitud total correcta:

- Buena maniobrabilidad
- Corta longitud de tiro en carretera
- Amplias vistas
- Sencillo control de aparatos acoplados delante



Buena relación peso potencia:

- Optimiza el consumo de combustible
- Baja presión sobre el suelo durante el trabajo para el cuidado de cultivos
- Dinámica en los transportes por carretera
- Reparto del peso delante / detrás 50 : 50

¹ Las ruedas gemelas no están disponibles para todos los países. Por favor, tenga en cuenta la lista de precios de su concesionario.

No deja ningún implemento parado.
El elevador trasero.



Elementos externos de mando para el elevador trasero, la toma de fuerza y un distribuidor hidráulico a elegir



Las variantes con garfio de tracción ofrecen varias posiciones. La posición sacada ofrece una mejor maniobrabilidad.



Los estabilizadores laterales hidráulicos opcionales se encargan de una mayor seguridad y facilitan el trabajo.

Enganche a medida.

El soporte de enganche del AXION 900 cumple con la normativa ISO-500. Así se pueden utilizar también dispositivos de enganche de otras máquinas con la misma normativa. Están disponibles de fábrica un gran número de opciones de enganche:

- Enganche Pick-Up para remolque
- En el remolque de enganche:
 - Boca de enganche automática, 38 mm
 - Bola de arrastre K80
 - Acoplamiento CUNA
- Como barra de tiro:
 - Con cat. 3 o cat. 4
 - Con enganche Piton-Fix
 - Con bola de arrastre K80 y dirección forzada

Mediante diferentes agujeros en las variantes con barras de tiro, se puede modificar la distancia entre el terminal de toma de fuerza y el punto de enganche. Esto conlleva una mayor flexibilidad durante el trabajo y una mejor maniobrabilidad.

Ajuste directo en el montante B.

- Subida y bajada manual para el montaje de máquinas
- Antivibración conect/desc
- Bloquear el elevador trasero
- Limitación de la altura de elevación y velocidad de bajada
- Regulación de la posición / de la fuerza de tiro y regulación antideslizamiento

El parabrisas trasero arqueado y el asiento giratorio ofrecen una excelente visibilidad del implemento acoplado y, al mismo tiempo, un perfecto manejo del ajuste del elevador trasero. Con el acceso directo, los ajustes del elevador trasero se dejan mejorar muy cómodamente durante el trabajo.

El elevador trasero.

Con una capacidad de carga máxima de hasta 11 t no hay ningún aparato acoplado que se quede parado. El equipamiento de la instalación hidráulica trasera se puede elegir dependiendo de las necesidades:

- Barra inferior de tiro en cat. 3 o cat. 4
- Brazo superior mecánico o hidráulico en cat. 3 o cat. 4
- Estabilizadores manuales o automáticos para ambas barras inferiores
- Regulación antideslizamiento mediante la velocidad de radar
- En ambos guardabarros, elementos de mando externos para el elevador trasero, la toma de fuerza y un distribuidor hidráulico-electrónico
- Soportes prácticos para bolas en la parte trasera



Los cimientos.
El suelo es valioso.



Una baja presión sobre el suelo garantiza la próxima cosecha.

La superficie de apoyo sobre el suelo del tren de rodaje de orugas depende de la anchura de la banda de rodadura. Dependiendo de la superficie de las ruedas delanteras, puede ser de hasta 4 m². Esto supone 1 m² o un 35% más que en

un tractor estándar. Las consecuencias positivas para su suelo: La presión se reduce en gran medida. La superficie ya no sufre una compactación tan grande. Para posibles trabajos de reestructuración requiere mucho menos tiempo y energía.

Aún más destacado es el efecto de cuidado del suelo de AXION 900 TERRA TRAC en horizontes más profundos (por debajo de 40 cm) que no han sido trabajados. En comparación con un tractor estándar se ha medido una presión sobre el suelo menor en un 50%. Esto permite una efectiva protección del suelo y asegura a largo plazo una gran fertilidad del mismo.

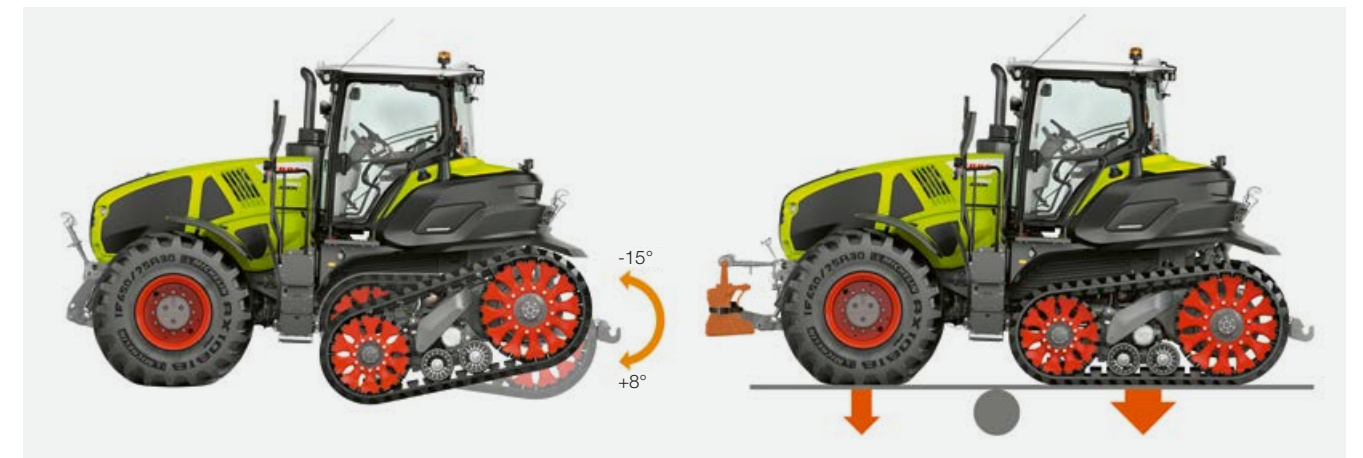
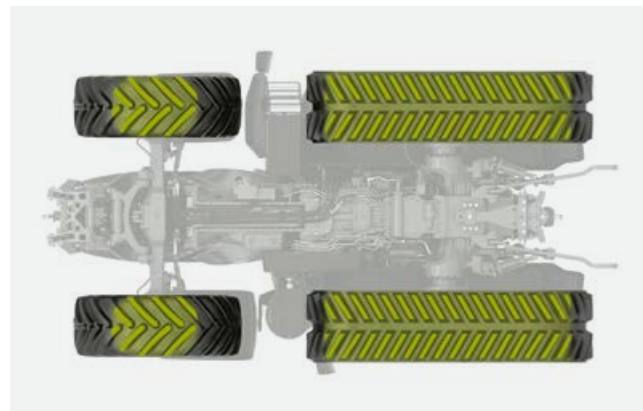

Así se aprovecha del concepto TERRA TRAC.

El AXION 900 TERRA TRAC se conduce como un tractor estándar de cuatro ruedas. El operario no requiere de tiempo para acostumbrarse, pudiendo manejar la máquina de forma intuitiva y aprovechar al máximo todas las ventajas del concepto de semioruga.

Potente tracción.

Menos patinaje = menos combustible + menos CO₂.

La amplia distancia entre ejes y el eje delantero amortiguado estabilizan de forma efectiva las características de avance del tractor. Ambos trenes de rodaje de orugas ofrecen, también en condiciones de suelo difíciles, siempre su pleno potencial de tracción.

Presión homogénea.

El reparto del peso del vehículo y la carga de apoyo del implemento de trabajo no influyen en absoluto en el comportamiento del tren de rodaje de orugas TERRA TRAC. Con el enganche pivotante permanece siempre, en todas las condiciones de cosecha, paralelo al suelo.

Gran estabilidad.

El eje delantero y el tren de rodaje de orugas, con su gran ángulo de giro, sobrepasan sin problemas desniveles pronunciados en el suelo, en caminos o en entradas a las parcelas. El vehículo siempre avanza de forma tranquila y estable, incluso cuando utiliza aparatos de trabajo o implementos acoplados pesados.

También con implementos acoplados.

La dirección del tractor genera poco movimiento transversal en la parte trasera del tractor. Así no se produce una carga lateral en los implementos acoplados. Usted puede utilizar siempre, de forma confortable, implementos de trabajo arrastrados o acoplados.

Mayor protección del suelo en cabeceras.

Incluso maniobras estrechas en cabeceras no hacen que el tren de rodaje de orugas derrape. El suelo permanece llano.

Menor peso delantero.

En comparación con un tractor estándar, las ruedas delanteras del AXION 900 TERRA TRAC tienen un porcentaje aún menor en la superficie total de apoyo sobre el suelo. La mayor parte del traspaso de la fuerza de tiro tiene lugar con el tren de rodaje de orugas TERRA TRAC. Con ello, el AXION 900 TERRA TRAC requiere un contrapesado delantero mucho menor. Usted puede avanzar con una baja presión de los neumáticos y cuidar sus suelos desde el principio.



Avanzar con TERRA TRAC de forma eficiente y confortable.

La fuerza impulsora.

El concepto de transmisión TERRA TRAC con cinemática patentada combina componentes fiables de larga vida útil con una tecnología perfeccionada.

Accionamiento por arrastre de fuerza.

Tiene lugar una transmisión continua mediante adherencia friccional y la totalidad de la banda.

Tensado automático de las bandas de rodadura.

La estable banda de rodadura es tensada por un cilindro hidráulico adicional. Esto evita el patinaje. El tensado es controlado de forma electrónica.

Grandes ruedas de rodaje.

El gran diámetro conlleva una mayor superficie de contacto con la banda de rodadura y hace posible un traspaso efectivo de la fuerza.

Rueda motriz que se limpia por si misma y rueda inversora.

Las ruedas de radios equipadas con almohadillas de gomas individuales mantienen un contacto seguro con la superficie de rodaje. Se limpian por si mismas. Haciendo que incluso en suelos muy barrocos, la fuerza de transmisión sea transferida de forma fiable.

Amortiguación hidroneumática.

El inteligente sistema de amortiguación con un recorrido total de 120 mm promete un gran confort de conducción y mantiene baja la carga de la máquina. Ruedas de rodaje y rodillos de apoyo tienen una suspensión individual. Esto hace posible velocidades de avance de hasta 40 km/h y una estabilidad en curvas muy mejorada.



Ruedas con enganche individual.

El enganche individual de cada rueda tiene ventajas decisivas en terrenos desnivelados. La banda de rodadura se adapta mejor por toda la longitud al suelo, generando una tracción máxima. Además, la presión se reparte de forma más homogénea. Esto protege el suelo aún más.

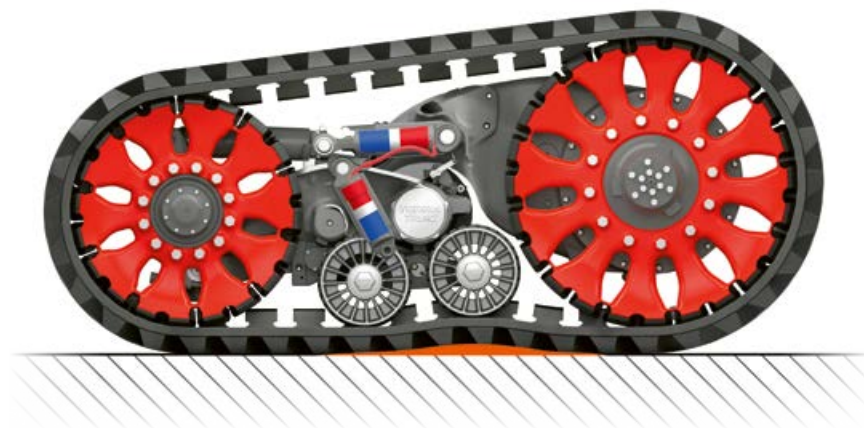

Dos anchuras de banda de rodaje.

Con anchuras de la banda de rodaje de 457 y 890 mm, así como los correspondientes neumáticos delanteros, usted puede adaptar el AXION 900 TERRA TRAC exactamente a sus necesidades. No importa por la banda de rodaje por la que se decida, el tractor no sobrepasará la anchura del vehículo permitida de 3 m.



Peso adecuado.

Con un peso total permitido de 22 t y una carga útil de casi 6 t, el AXION 900 TERRA TRAC es capaz de trabajar con cualquier implemento acoplado o arrastrado.

860 l de combustible.

Dos depósitos de combustible con un volumen combinado de 860 l están montados sobre los guardabarros traseros. Estos depósitos ofrecen al conductor una autonomía incomparable al minimizar la necesidad de paradas de repostaje. Entonces, en lugar de perder el tiempo repostando, pueden aprovecharlo productivamente en el campo.

TERRA TRAC se adapta
de forma ideal al suelo.





Siempre el régimen de revoluciones correcto.

Para AXION 900 están disponibles tres equipamientos diferentes de la toma de fuerza:

- 1.000 rpm
- 540 ECO / 1.000 rpm
- 1.000 / 1.000 ECO rpm

La preselección de la velocidad de la toma de fuerza puede realizarse sencillamente pulsando un botón. Con otro interruptor adicional se conecta la toma de fuerza.

La conexión automática de la toma de fuerza se puede ajustar sin escalonamientos dependiendo de una determinada altura del elevador trasero. Para grabar la altura es suficiente colocar el elevador trasero en la posición deseada y pulsar prolongadamente el botón para la toma de fuerza automática.

La rueda libre integrada en la toma de fuerza trasera facilita el acoplamiento de los implementos.

Desde el estado de parada.

El AXION 900 transfiere toda su potencia en el estado de parada y también con bajas velocidades de avance. En el modo ECO de la toma de fuerza se puede transferir, incluso con un régimen de revoluciones reducido, hasta el 95% de la potencia máxima del motor (p. ej. 351 CV y 1.583 Nm en el AXION 930) en el tramo de la toma de fuerza. Así se puede trabajar también, con aperos pesados, con un régimen reducido de revoluciones del motor.

Regímenes de revoluciones:

- 1.000 ECO rpm con 1.600 revoluciones del motor por minuto
- 540 ECO rpm con 1.450 revoluciones del motor por minuto

Toma de fuerza con un régimen adaptado de revoluciones del motor.

Basta con pulsar el botón en el guardabarros trasero para conectar la toma de fuerza trasera y activar a continuación la memoria del régimen de revoluciones del motor. Define cómodamente de forma previa en CEBIS los regímenes de revoluciones adecuados para los implementos acoplados. Esto es recomendable para todos los trabajos en los que utiliza periódicamente la conmutación externa de la toma de fuerza. Ahorra tiempo, trabaja de forma más cómoda y segura.

Potente instalación hidráulica. Conexiones sencillas.

Acoplar sin presión y de forma limpia.

Todos los acoplamientos hidráulicos en la parte trasera de los modelos AXION están dotados con palancas de descarga. Así se puede acoplar y desacoplar también bajo presión.

La señalización con colores del lado de entrada y del lado de salida facilita el montaje sin errores de los aparatos de trabajo. Tuberías del aceite de fugas recogen el aceite de los acoplamientos al conectar o desconectar enchufes.



En combinación con el elevador delantero están disponibles hasta dos distribuidores hidráulicos de doble efecto y un retorno libre en la parte delantera. Ideal para una tolva o una plancha compactadora montada en la parte delantera.

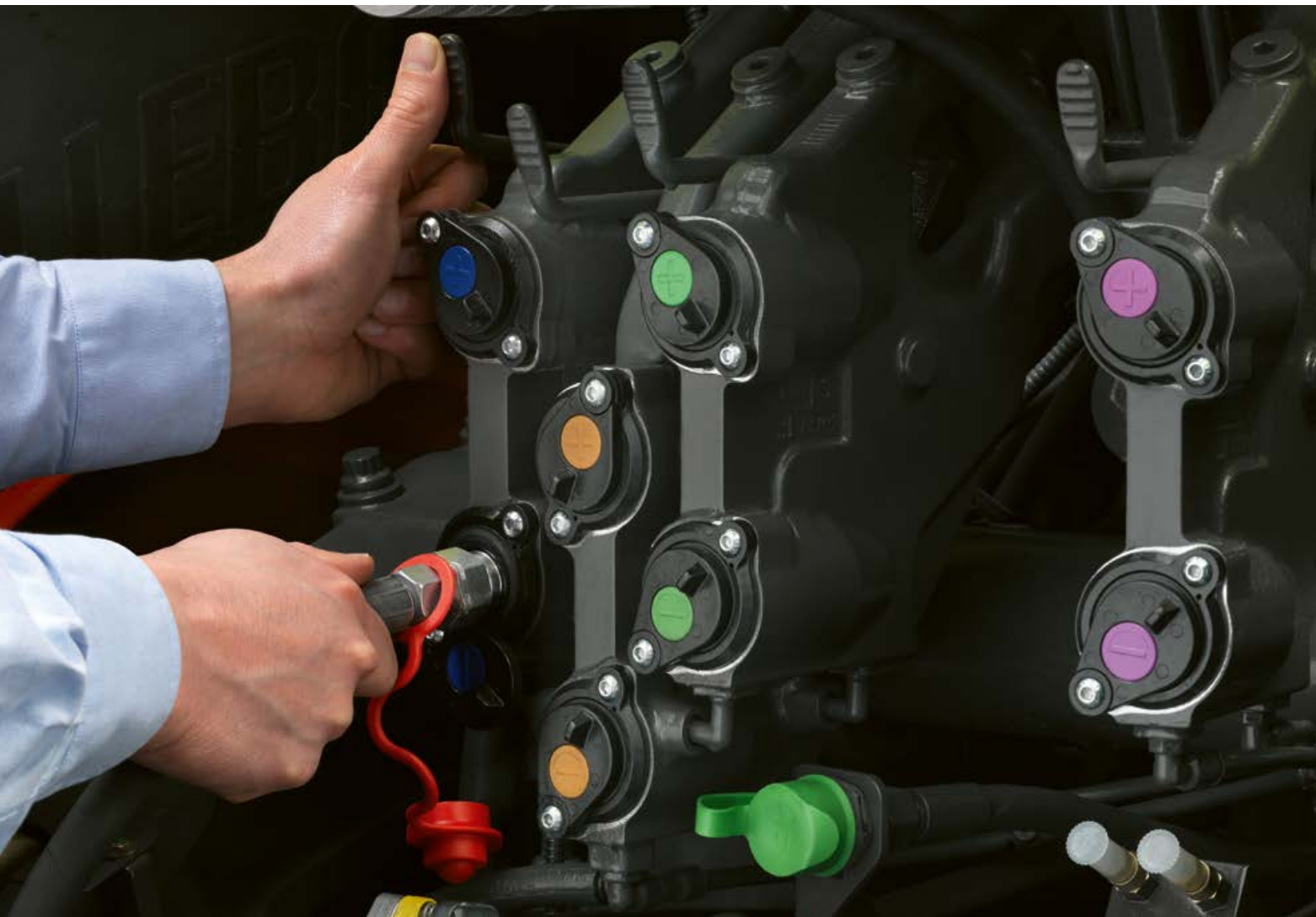
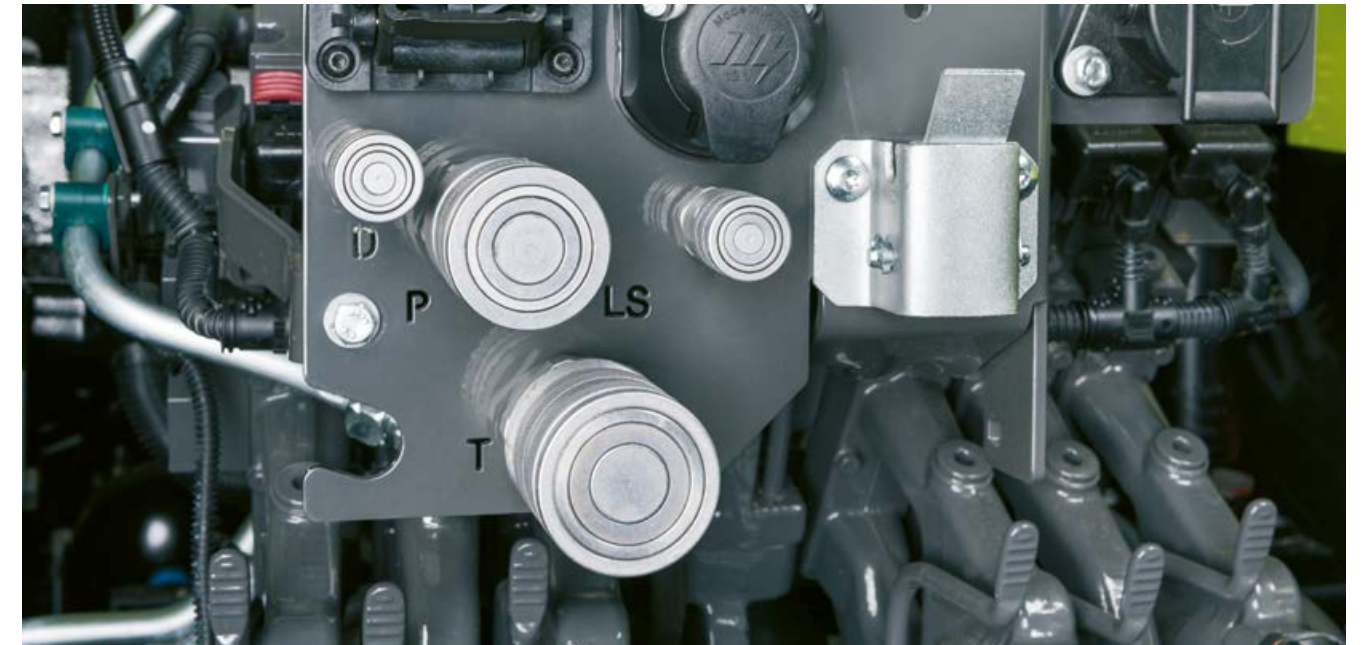

Hidráulica que encaja.

- Instalación hidráulica Load-Sensing para todos los modelos AXION 900 con un rendimiento de 150 o 220 l/min
- Manejo de hasta ocho distribuidores electrohidráulicos en el reposabrazos - de ellos cuatro pueden ser manejados con el ELECTROPILOT. Gracias a la libre ocupación y priorización de los distribuidores hidráulicos, cada conductor puede adaptar el manejo con CEBIS, dependiendo del trabajo y de los deseos personales.
- El manejo de distribuidores hidráulicos puede ser programado en las teclas F de CMOTION, en el reposabrazos multifuncional o en el ELECTROPILOT, para facilitar el manejo en procesos combinados de trabajo.

Equipamiento

Cantidad máx. de distribuidores electrohidráulicos delanteros	2
Cantidad máx. de distribuidores electrohidráulicos traseros	6
Manejo mediante interruptor basculante en el reposabrazos	4
Manejo con ELECTROPILOT	4
Priorización de los distribuidores hidráulicos	●
Ocupación libre de los distribuidores hidráulicos	●

● de serie

Power-Beyond.

Para aparatos acoplados con unidades distribuidoras Load-Sensing propias existen conexiones Power-Beyond en la parte trasera.

Adicionalmente a los conductos de presión, de retorno y de señalización estándar, el tractor dispone de un retorno libre de presión. Con ello AXION está preparado para la transmisión de motores hidráulicos con un retorno individual, incluso cuando las conexiones Power-Beyond están ocupadas.

Ventajas:

- El implemento acoplado recibe una alimentación de aceite hidráulico en base a sus necesidades
- Menores pérdidas de rendimiento con grandes diámetros de los conductos y un retorno libre de presión

Más versatilidad.
Mayores usos.



Elevador delantero.

Todos los modelos AXION 900 pueden ser equipados de fábrica con un elevador delantero reforzado de 6,5 t. El AXION dispone de un elevador delantero, totalmente integrado, desarrollado propiamente por CLAAS. El soporte del eje delantero y la pieza estructural especial del motor, absorben de forma específica las fuerzas existentes y hacen que un bastidor adicional sea superfluo.

Una toma de fuerza delantera con 1.000 rpm está lógicamente disponible. Su conmutación se hace confortablemente pulsando un botón en la cabina.

Construcción compacta:

- Poca distancia entre el eje delantero y los puntos de acoplamiento
- Buen manejo de aparatos y longitud total corta

Conexión para todos los casos.

En el elevador delantero están integradas interfaces hidráulicas y electrónicas para diversas aplicaciones:

- Hasta dos distribuidores hidráulicos de doble efecto
- Retorno libre de presión
- Caja de enchufe de 7 polos
- Conexión ISOBUS o caja de enchufe 25-A

Ajuste de la posición del elevador delantero.

El manejo externo para el elevador delantero y un mando de control facilitan el trabajo diario. La regulación de la carga disponible opcionalmente, permite un trabajo preciso con la construcción delantera.

La posición de trabajo puede ser ajustada con una rueda giratoria en el reposabrazos, mientras que en CEBIS se puede limitar la altura de elevación y fijar la velocidad de elevación y de bajada. El elevador delantero puede trabajar tanto con simple como con doble efecto.

Porque un mayor confort también significa una mayor productividad.

Espaciosas, silenciosas, con grandes ventanales y suspensión plena. Las cabinas de los tractores AXION ofrecen un confort máximo en largas jornadas laborales.

- Manejo del terminal CEBIS con pantalla táctil o botón giratorio
- Innovador mando multifuncional CMOTION con ventilación interior sin corrientes de aire
- Interfaz de control ISOBUS-UT integrada en CEBIS
- GPS PILOT CEMIS 1200. Sistema automático de guiado y agricultura de precisión



Un reposabrazos marca pautas.

Todos los elementos importantes de mando están integrados en el reposabrazos derecho:

- 1 Mando multifuncional CMOTION
- 2 Panel de control modo de avance, cambio de rango de avance y dos memorias del régimen de revoluciones del motor con ajuste de precisión
- 3 Terminal CEBIS con pantalla táctil de 12"
- 4 ELECTROPILOT con dos distribuidores hidráulicos de doble efecto y dos teclas F
- 5 Panel de control CEBIS
- 6 Ajuste de profundidad de trabajo para el elevador delantero y trasero
- 7 Activación de la toma de fuerza delantera y trasera
- 8 Aceleración manual
- 9 Posición neutra caja de cambios, activación elevador delantero
- 10 Distribuidores electrohidráulicos
- 11 Doble tracción, bloqueo del diferencial, automatismo de la toma de fuerza, amortiguación del eje delantero
- 12 Interruptor principal: Batería, distribuidores electrohidráulicos, CSM, sistema de guiado



El reposabrazos se deja ajustar cómodamente en altura y sentido longitudinal a los deseos del operario.

Funciones requeridas menos a menudo, como la preselección de las velocidades de la toma de fuerza, así como los interruptores principales, están colocadas a la derecha del asiento del operario.

La regulación del elevador trasero puede ser manejada confortablemente, con el asiento del operario girado, con una mejor visión del implemento acoplado. Así se puede realizar el ajuste de precisión durante el trabajo. Dos teclas adicionales para subir y bajar manualmente el elevador trasero facilitan además el enganche de implementos.

Bien ordenado.

En todas las variantes de equipamiento pueden ser dirigidas directamente una serie de funciones a través del interruptor giratorio y los botones en el montante B.

- 13 Preselección de velocidades de la toma de fuerza
- 14 Ajustes del elevador trasero
- 15 Indicador del estado del elevador trasero
- 16 Control del ajuste electrónico del elevador trasero

Mando multifuncional CMOTION. Todo controlado.



Mando multifuncional CMOTION.

Con CMOTION, CLAAS ofrece un concepto que permite un uso cómodo y eficiente de las principales funciones de AXION. Mediante el manejo de las funciones con los dedos pulgar, índice y corazón, la mano no se cansa tanto durante el trabajo, sobre todo, teniendo en cuenta que el brazo descansa sobre un reposo almohadado.

Manejo CMATIC.

La regulación del avance se realiza cómodamente con CMOTION. Con un leve desplazamiento son accionados las marchas bajo carga. En combinación con CMATIC, se puede ajustar la velocidad de avance, de forma exacta y sin escalonamientos, a través de CMOTION.



Manejo progresivo con la tecnología de la caja de cambios continua CMATIC.

Pulsando un botón.

Mediante la opción de la ocupación libre de las diez teclas funcionales en CMOTION, ya no es necesario cambiar durante el trabajo. Todas las funciones individuales ISOBUS del aparato son manejadas cómodamente con CMOTION.

- Funciones ISOBUS
- Contador de sucesos conec/desc
- Distribuidores hidráulicos

Funciones del elevador trasero en CMOTION:

- Bajar a la posición de trabajo
- Subir hasta el tope de altura de elevación programada
- Accionamiento manual: Subir y bajar en dos niveles (espacio / rápido)
- Recogida rápida del implemento

- 1 Arrancar/cambiar de sentido
- 2 Elevador trasero
- 3 Activación GPS PILOT
- 4 Gestión de cabeceras CSM
- 5 Teclas funcionales F7 / F8 / F9 / F10
- 6 Activación del control de velocidad (Tempomat)
- 7 Teclas funcionales F1 / F2
- 8 Teclas funcionales F5 / F6

Terminal CEBIS. Todo bajo control.



Ordenado y con manejo rápido.

La diagonal de la pantalla de 12" de CEBIS ofrece con símbolos autoexplicativos y codificación por colores un resumen claro de los ajustes y los estados operativos. La guía por el menú de CEBIS y la pantalla táctil hacen posible realizar todos los ajustes en pocos pasos. La función DIRECT ACCESS con la silueta de la máquina es especialmente atractiva. Basta con un toque para acceder directamente a la correspondiente ventana de diálogo.

Impacto visual con 12" de diagonal de pantalla.

- 1 Silueta de la máquina para el rápido acceso DIRECT ACCESS y la visualización del estado
- 2 Estado distribuidores hidráulicos
- 3 Informaciones del vehículo
- 4 Zona secundaria superior: Monitor del rendimiento
- 5 Zona secundaria central: Ocupación de las teclas funcionales
- 6 Zona secundaria inferior: Zona de información sobre los engranajes
- 7 Menú
- 8 Acceso rápido DIRECT ACCESS con el botón en CEBIS o tecla en el reposabrazos

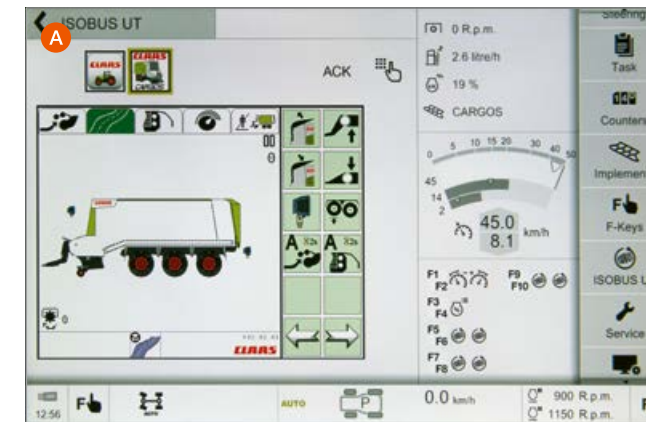

Control integrado de aparatos ISOBUS (A).

- Cambiar intuitivamente en CEBIS entre los aparatos ISOBUS, la pantalla tractor-carretera y la pantalla tractor-campo
- Representación clara del aparato ISOBUS en la zona principal
- Conectar fácilmente el cable ISOBUS en la parte delantera o trasera y ponerse en marcha
- Manejar directamente hasta diez funciones ISOBUS con las teclas funcionales en CMOTION

Función de visualización de la imagen de la cámara (B).

- 1 Hacer mostrar hasta dos imágenes de la cámara en la zona secundaria
- 2 Cambio entre la silueta de la máquina, la cámara 1 y la cámara 2 en la zona principal

CEBIS – sencillamente mejor:

- Navegación rápida e intuitiva con la pantalla táctil de CEBIS
- Rápido acceso a los submenús con el botón DIRECT ACCESS en CEBIS o en la tecla en el reposabrazos
- Pulsar la silueta de la máquina, la zona principal o la zona secundaria
- Navegación con interruptor giratorio y la tecla ESC en el reposabrazos, ideal para conducir por terrenos irregulares
- Se pueden seleccionar dos estructuras diferentes de pantalla (carretera y campo)
- Función ISOBUS
- Definición del tipo de usuario: Limita el conjunto de ajustes en CEBIS dependiendo de la experiencia del operario
- Ocupación libre de las tres zonas secundarias p. ej. con caja de cambios, elevador delantero o trasero, teclas funcionales, secuencias para cabeceras, cámara y monitor del rendimiento

Como complemento del manejo con la pantalla CEBIS, en el reposabrazos está integrado un cuadro de teclas. Con el botón giratorio y la tecla ESC se puede manejar por completo el CEBIS, cuando en terrenos con baches el manejo con el dedo resulta demasiado inexacto. Con la tecla DIRECT ACCESS llega directamente a los ajustes de la última función accionada en el tractor.



- 1 Navegación por el menú
- 2 Seleccionar
- 3 Tecla ESC
- 4 Tecla DIRECT ACCESS

Protege al operario y a la máquina. La suspensión.



Amortiguación en 4 puntos.

Con los cuatro puntos de amortiguación, la cabina está totalmente aislada del chasis. Golpes y vibraciones no llegan así hasta el operario. Tirantes longitudinales y transversales unen los puntos de amortiguación entre si y mantienen la cabina estable en curvas o en fases de frenado. Todo el sistema de amortiguación trabaja para ello totalmente exento de mantenimiento.



Un mejor asiento. Un mejor trabajo.

Dentro de la gran oferta de asientos también se puede seleccionar un asiento Premium ventilado.

- Un asiento con ventilación activa ofrece un agradable asiento independientemente del tiempo
- Ajuste automático de la amortiguación al peso del operario

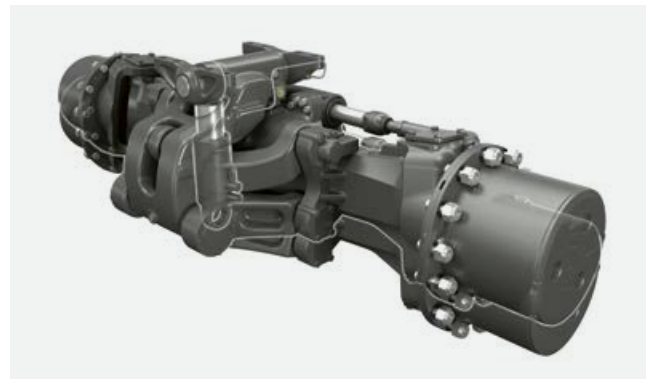

Amortiguación del eje delantero PROACTIV.

Adaptada al estado de carga del tractor, la amortiguación permanece en la posición central. Cambios de carga debidos a procesos de frenado y maniobras de giro son compensados sin problemas. El enganche en paralelogramo del eje y el recorrido de amortiguación de 90 mm garantizan el mejor comportamiento de conducción.



Antivibración.

Los implementos pesados montados delante o detrás son una carga para el tractor y también para el operario. Para compensar cargas puntuales en trayectos de transporte y con el implemento levantado en la cabecera, tanto el elevador delantero como el trasero están equipados con un sistema antivibración.



Viva en acción la cabina totalmente amortiguada.



Mayor tracción con confort.

El AXION 900 TERRA TRAC ofrece los mismos puntos de suspensión para la cabina, el eje delantero y el elevador. El efecto amortiguador de los neumáticos traseros es sustituido por la extraordinaria suspensión hidráulica del tren de rodaje TERRA TRAC.

Sistemas de asistencia al operario.

Su experiencia es algo que no se puede sustituir por nada. Gracias a ella puede reaccionar de forma rápida y correcta a cualquier imprevisto. Tanto en terrenos difíciles o en condiciones cambiantes del suelo – muchas decisiones tienen que ser tomadas de inmediato para que la calidad de trabajo sea la correcta. De manera que es una gran ventaja cuando su tractor asume parte del trabajo con CEMOS.

Gestión de datos.

Los datos se han convertido en un bien importante e imprescindible para la empresa. Para poder utilizar su potencial y maximizar los beneficios, debe cuidar de sus datos como lo hace de sus máquinas. Todos los sistemas, máquinas y procesos de trabajo tienen que estar interconectados de forma inteligente y los datos generados tienen que ser enviados a muchos puntos diferentes para su valoración.



Todas las informaciones sobre CEMOS.
cemos.claas.com

Scan me.

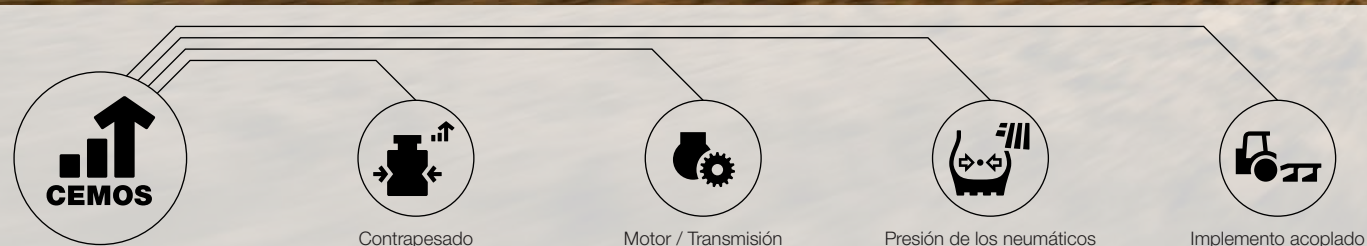

CEMOS aprende y entrena.

CEMOS es un sistema inteligente de asistencia al operario. Es el primer y único sistema en el mercado que optimiza tanto el tractor como los aperos, p. ej. el cultivador o el arado. Ayuda al operario a adaptar el reparto del peso y la presión de los neumáticos. CEMOS genera valores aconsejados para todos los ajustes importantes, p. ej. para el motor, caja de cambios y apero. Así siempre avanza con una tracción óptima y el mejor cuidado del suelo. Con CEMOS incrementa el rendimiento por superficie, mejora la calidad de trabajo y ahorra hasta un 16,8% de combustible.



Fase 1. Preparativos en la finca.

Dependiendo del implemento seleccionado y del trabajo de campo a realizar, CEMOS ya le aconseja al operario en la finca los contrapesos necesarios y la presión óptima de los neumáticos. El sistema, el cual aprende de forma dinámica, recopila valores de medición adicionales durante los trabajos y adapta sus consejos para la próxima misión.

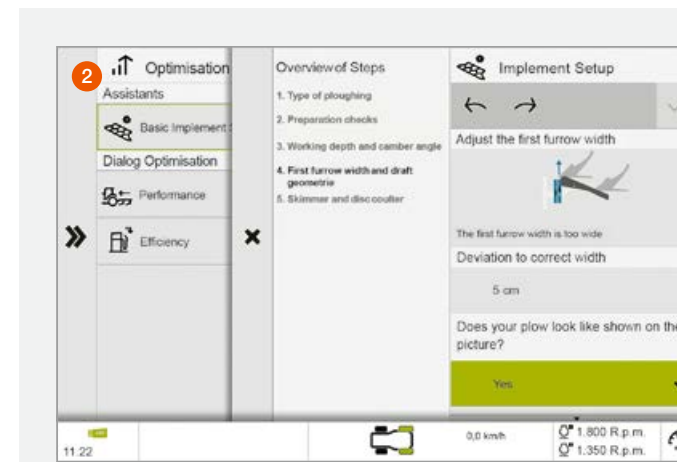

Fase 2. Ajuste básico en la parcela.

La base de conocimientos integrada en CEMOS explica paso a paso la regulación básica de los implementos acoplados con instrucciones provistas de dibujos. Actualmente están disponibles asistentes para todo tipo de arados. Otros aparatos acoplados se añadirán en un futuro próximo. Le proporcionan una valiosa ayuda en el caso del uso de implementos nuevos, con los que sus operarios todavía no tienen mucha o ninguna experiencia.

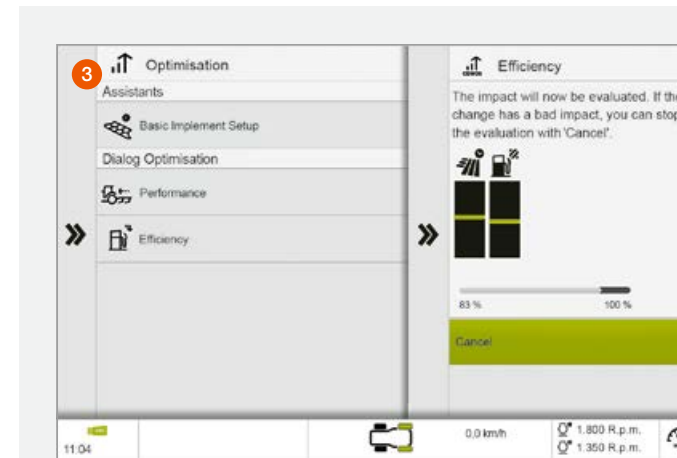

Fase 3. Optimización durante el trabajo.

El diálogo de optimización es iniciado por el operario en la parcela. CEMOS comprueba todos los ajustes básicos y da consejos sobre los valores objetivo para el "rendimiento" o la "eficiencia", que el operario puede aceptar o denegar. Tras cada cambio en los ajustes, CEMOS realiza un trayecto de medición, valorando si y en qué medida se han mejorado el rendimiento por superficie y el consumo de diésel.



CLAAS SEQUENCE MANAGEMENT.

La gestión de cabeceras CSM asume por usted el trabajo en todas las maniobras de giro. Pulsando un botón se ejecutan todas las funciones previamente grabadas.

	Con CEBIS
Cantidad de secuencias que pueden ser grabadas	4 para cada implemento, son posibles hasta 20 aparatos
Activación de las secuencias	Con CMOTION y las teclas F
Visualización de los procesos	En la pantalla CEBIS
Modo de grabación	En base al tiempo o al recorrido
Función de edición	Optimización posterior de las secuencias en CEBIS

Las siguientes funciones pueden ser combinadas en cualquier orden:

- Distribuidores hidráulicos con gestión de tiempos y de caudal
- Doble tracción, bloqueo del diferencial y suspensión del eje delantero
- Elevador delantero y trasero
- Control de velocidad (tempomat)
- Toma de fuerza delantera y trasera
- Memoria del rég. de revoluciones del motor

Basta con grabar y ejecutar.

Las secuencias se pueden grabar en función de la distancia o el tiempo. En el modo de grabación, los símbolos claros guían al conductor paso a paso a través del proceso de creación de la secuencia en la pantalla a color CEBIS. Una secuencia que se está ejecutando se puede pausar y reiniciar simplemente presionando un botón.

Optimizar sin paradas con CEBIS.

Las secuencias grabadas pueden ser modificadas y optimizadas posteriormente en CEBIS. Se pueden introducir o borrar pasos, pudiéndose modificar y adaptar cada detalle. Los tiempos, recorridos y caudales se dejan adaptar de esta manera a las condiciones actuales. Después de que se haya grabado una secuencia por primera vez, es posible mejorarla así hasta el último detalle en pocos pasos.

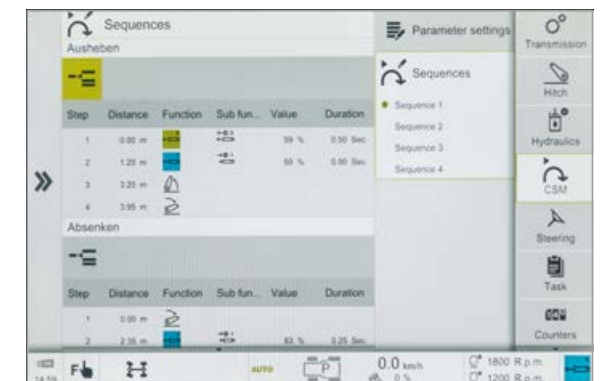

GPS PILOT CEMIS 1200.

Agricultura de precisión, pero fácil.

Precisión, preparada para el futuro, sencilla.

Mejora del resultado operativo y facilitación del trabajo diario – el uso del GPS PILOT CEMIS 1200 es un paso en su futuro.

Con el guiado automático GPS PILOT, su máquina trabaja como por rieles: Siempre por la rodada correcta, sin solapamientos y con plena anchura de trabajo.

El CEMIS 1200 se integra perfectamente en la cabina: Con la estructura de menú adoptada del terminal de máquinas CEBIS, el operario tiene todo controlado de forma rápida e intuitiva.

Utilice el sistema también en todas las máquinas CLAAS pre-equipadas para el GPS PILOT CEMIS 1200. Rápidamente puede llevarse el terminal y el receptor de una máquina a otra, esto le ofrece una flexibilidad plena y le ahorra, al mismo tiempo, mucho dinero.

Gracias a ISOBUS y a los formatos estándar para el intercambio de datos, el CEMIS 1200 es el futuro para una mayor precisión en la agricultura.

Planificación de la huella de referencia.

Planifique con facilidad sus huellas de referencia – grabe espontáneamente huellas de referencia o use la gestión de huellas de referencia en el CEMIS 1200 y deje planificar sus huellas de referencia en base a los límites de parcela. También huellas de referencia planificadas previamente pueden ser transferidas al terminal. CEMIS 1200 ofrece, con sus diferentes modos de conducción, todas las opciones para gestionar eficientemente el trabajo en el campo.

Además, la gestión de caminos le recuerda crear un camino en la posición correcta. Los caminos son señalizados con colores en la pantalla. Así tiene siempre su trabajo perfectamente controlado. Adicionalmente se puede activar una señal acústica.

Ventajas:

- Interfaz intuitivo de usuario para un extraordinario confort de manejo de día y de noche
- Rápido acceso a todas las funciones importantes
- Zonas de trabajo de libre configuración para el funcionamiento personalizado
- Inicio del trabajo más rápido y más sencillo en la parcela

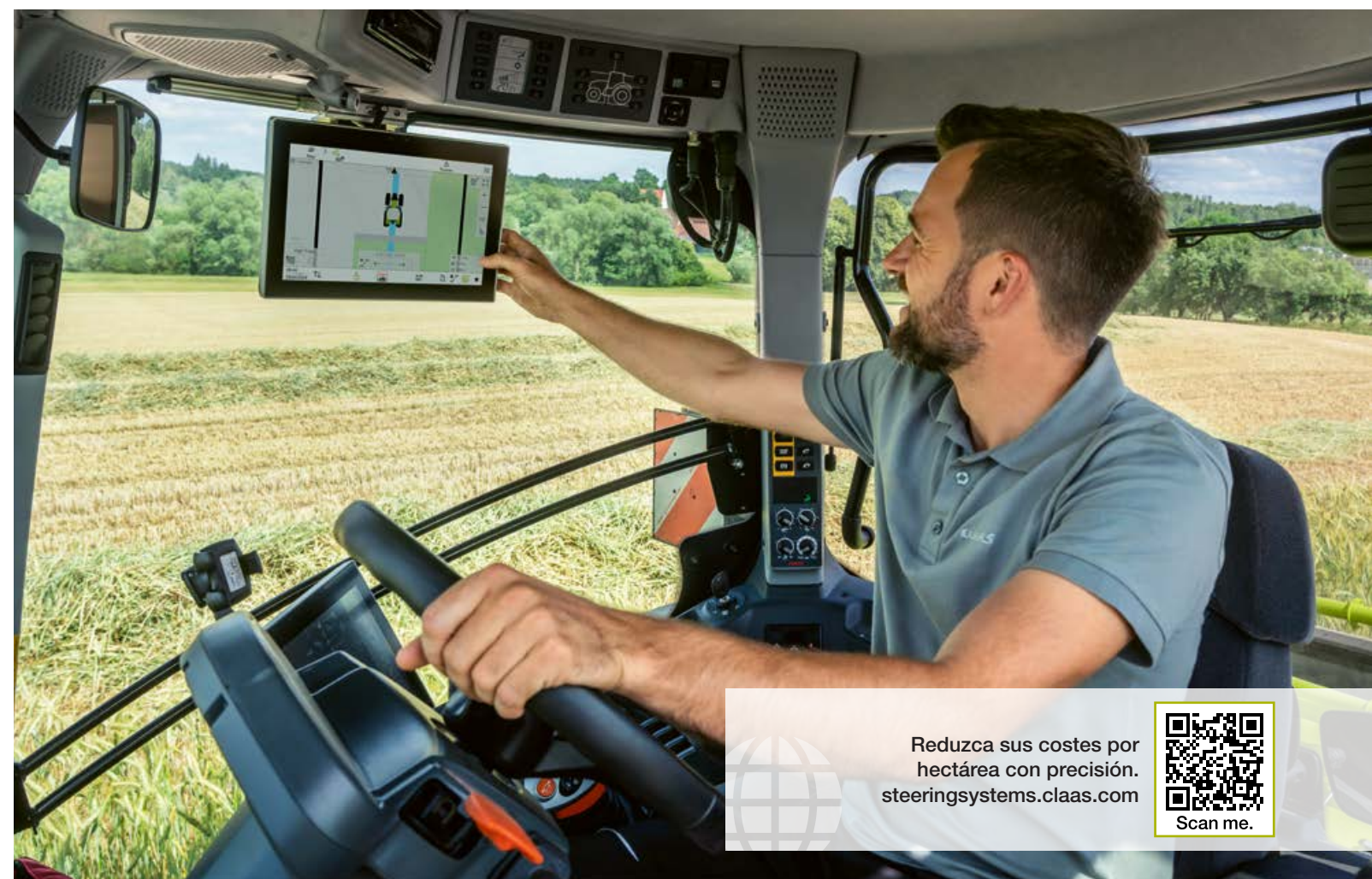

Reduzca sus costes por hectárea con precisión.
steeringsystems.claas.com



Scan me.



Gestión de huellas de referencia



Gestión de caminos

Guiado preciso por el camino.

Un trabajo con precisión requiere una buena señal de corrección. Con SATCOR 15¹ en estándar, durante 5 años la precisión ya está a bordo.

¿Necesita una exactitud mayor?

Tiene opcionalmente a su disposición las señales de corrección SATCOR 3¹ y SATCOR 3 FAST¹ (± 3 cm).

¿Una precisión absoluta es para usted primordial?

Utilice entonces el GPS PILOT CEMIS 1200 con señal de corrección RTK para la mayor exactitud repetible (± 2-3 cm).

RTK Bridging.

Todas las señales de corrección RTK son mejoradas de serie con la función RTK Bridging, es decir, en el caso de una pérdida de la señal, el trabajo puede ser continuado durante hasta 20 minutos con una exactitud ligeramente decreciente.

¿Existe una topografía complicada o hay falta de cobertura en su zona de trabajo?

Con RTK Bridging Premium simplemente sigue trabajando – sin pérdidas de exactitud, sin límites de tiempo.

¹ SATCOR 15 / SATCOR 3 / SATCOR 3 FAST powered by Trimble RTX. Las señales de corrección SATCOR, RTK Bridging y RTK Bridging Premium no están disponibles en todas las regiones. Junto con su concesionario CLAAS, encuentra la mejor solución para sus requerimientos específicos.

GPS PILOT CEMIS 1200. Preparado para sus trabajos.

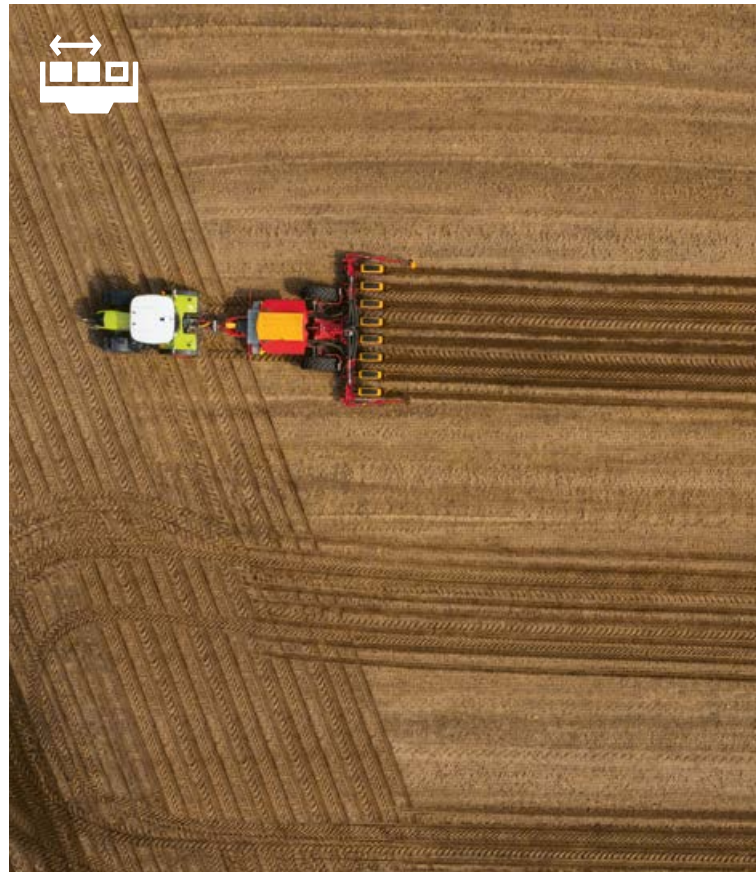

**Preparado para el futuro –
GPS PILOT CEMIS 1200.**

Con el GPS PILOT CEMIS 1200 obtiene el terminal para el futuro. Diseñado a medida para su empresa con el conjunto completo de funciones de fábrica o creciendo paulatinamente con sus necesidades.

¿Todavía no está seguro? Puede probar previamente funciones y señales de corrección de forma gratuita.

¿Sus requerimientos han cambiado a lo largo de la campaña? No hay problema – gracias a la conexión digital, usted puede adaptar las funciones del sistema de forma rápida y flexible a sus necesidades. La licencia o activación adecuada puede ser transferida directamente online a su terminal.¹



ISOBUS Universal Terminal (ISO UT).

La visión de aparatos ISO UT puede ser mostrada en la pantalla principal de trabajo o en la visión de aparatos lateral. Esto hace posible ajustes individuales para cada necesidad. El AUX-N asiste en la asignación de funciones a teclas físicas, por ejemplo en el mando multifuncional CLAAS.

Ventajas:

- Ajustes individualizados de visualización de los aparatos ISOBUS en el terminal CEMIS 1200
- Gran confort de manejo durante el trabajo con teclas funcionales
- Traspaso online de nuevas licencias o activaciones directamente en el terminal



**Conexión automática de secciones con
ISOBUS TC Section Control.**

Naturalmente que el conjunto de funciones ISOBUS del CEMIS 1200 le ofrece la opción de conectar automáticamente secciones. Así siempre trabaja de forma exacta y sin estrés.



Documentación y trabajo específico de secciones con ISOBUS TC-GEO y VRA.

Con ISOBUS TC-GEO puede documentar fácilmente datos georeferenciados, p. ej. cantidades de reparto. La VRA (Variable Rate Application - aplicación de tasa variable) es la componente con la que puede repartir de forma específica para cada parte de parcela.



La oficina y la máquina siempre conectadas en red: Gestión de trabajos.

Con el CEMIS 1200 y Machine connect, puede realizar su gestión de trabajos a través de la red de telefonía móvil con solo un par de clics – de forma estandarizada y confortable.

Planifique sus trabajos en su software de gestión de fincas y transfíralos a la máquina, directamente de CLAAS connect u otros sistemas conectados. El operario tiene todos los trabajos a la vista y puede reenviar los datos de los trabajos, una vez finalizados, de forma rápida y sencilla a la oficina.

Encargar, ejecutar, documentar – de forma continua y segura.

¹ en países con CLAAS connect

Un tractor interconectado rinde más.

La digitalización se rentabiliza.

La digitalización es una clave fundamental para incrementar su productividad y eficiencia. Los datos generados en los más diversos sitios pueden ser recopilados y evaluados. Esto cuida sus recursos y mejora sus procesos operativos.

Para que usted pueda sacar más del AXION y de sus otras máquinas, CLAAS le ofrece diferentes opciones para interconectar sistemas, tecnologías y procesos de trabajo de diferentes fabricantes. Una digitalización útil y adaptada a su explotación le ahorra mucho trabajo:

- Transferir y documentar rápidamente los datos de la máquina y del trabajo.
- Gestionar las máquinas y dirigir eficientemente la flota
- Valorar y optimizar de forma intensiva los procesos de trabajo
- Analizar sin complicaciones las parcelas y generar fácilmente mapas de aplicación
- Crear y gestionar inteligentemente caminos
- Con un inteligente software de gestión de fincas, acceder a los datos de la empresa y gestionarlos
- Ahorrar valioso tiempo de mantenimiento y servicio con el diagnóstico a distancia

NUEVO: CLAAS connect.

Todo lo que hacemos gira entorno a su éxito, sus máquinas y su empresa. Todo lo que necesita, lo encuentra ahora en una plataforma – CLAAS connect.

Con CLAAS connect tiene a mano y de forma ordenada todos los datos de su empresa y de sus máquinas. Compare directamente sus máquinas entre si para aprovechar el pleno potencial de su flota. Gestione contratos de servicio, avisos de mantenimiento, catálogos de piezas de repuesto y manuales de instrucciones, individualmente para cada máquina. Pida consumibles y piezas de repuesto directamente a través de las tiendas integradas en su concesionario.

Con la planificación de caminos, puede generar fácilmente caminos para un trabajo más eficiente, gestionándolos al mismo tiempo en el portal. Cree rápidamente mapas de aplicación en base a mapas satélite para el reparto preciso y en base a objetivos de semillas y abonos. Envíe sus trabajos, incluyendo los caminos y el mapa de aplicación, directamente online de CLAAS connect al terminal CEMIS 1200 para un trabajo sencillo y preciso en el campo.

Disfrute de que la documentación de sus trabajos de campo marche de forma automática y fiable en un segundo plano. Concéntrese en su trabajo, CLAAS connect se encarga del resto.

¿Necesita además del AXION una máquina adicional? ¡No hay problema! Configúrela en cualquier momento en CLAAS connect y solicite directamente a su concesionario una demostración o una oferta.

Tres paquetes Connect simplifican su trabajo.

Con los paquetes Connect marca el camino para todos los tipos de tareas digitales en su empresa. El especialista digital de su concesionario CLAAS estará encantado de programarle todas las funcionalidades que requiera para su empresa. Con cada paquete obtiene un rápido resumen de sus datos de servicio y de máquina en CLAAS connect. Los siguientes niveles de desarrollo le facilitan el intercambio de datos entre la máquina y la oficina, así como una planificación y ejecución más eficiente de sus trabajos en la parcela durante todo el año.

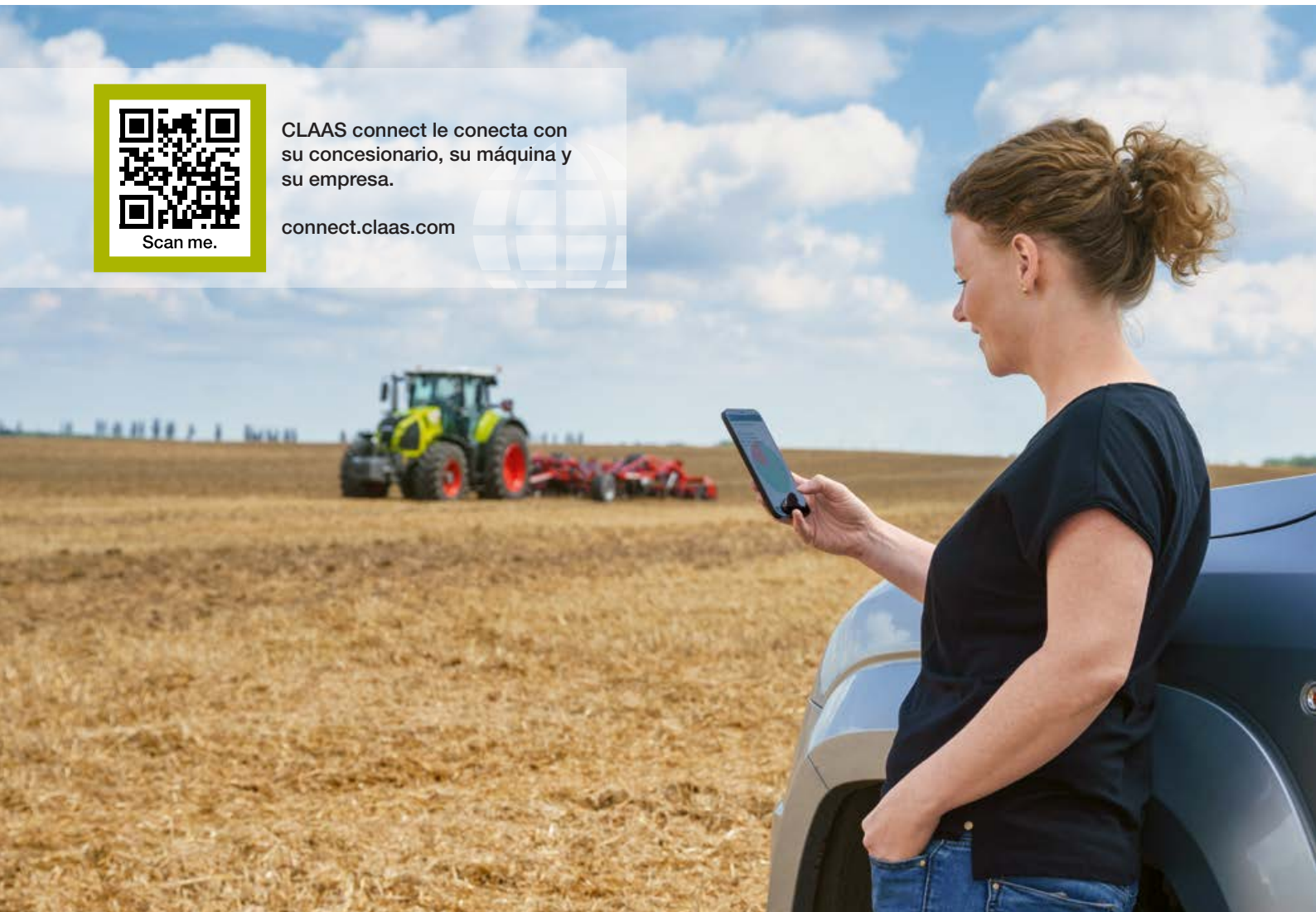



CLAAS connect le conecta con su concesionario, su máquina y su empresa.

connect.claas.com

Scan me.

Paquetes CLAAS Connect para tractores.

Paquete Connect 1	Paquete Connect 2	Paquete Connect 3
<p>Documentación</p>	<p>Documentación</p> <p>+ Sistema de guiado</p>	<p>Documentación</p> <p>+ Sistema de guiado</p> <p>+ Precision Farming</p>
<ul style="list-style-type: none"> - CLAAS connect - Opcional: Licencias operativas para CLAAS connect - Machine connect 	<ul style="list-style-type: none"> - CLAAS connect - Opcional: Licencias operativas para CLAAS connect - Machine connect - GPS PILOT CEMIS 1200 	<ul style="list-style-type: none"> - CLAAS connect - Opcional: Licencias operativas para CLAAS connect - Machine connect - GPS PILOT CEMIS 1200 - Activaciones ISOBUS

No todos los productos están disponibles en el mundo entero. Por favor, aclare con su concesionario la disponibilidad.

El mantenimiento proporciona seguridad y mantiene el valor.

Intervalos largos, mantenimiento corto.

En el AXION solo necesita cambiar el aceite del motor cada 600 horas de funcionamiento. Y solo cada 1.200 horas en el caso de la transmisión y el aceite hidráulico. Con todos los puntos clave de mantenimiento fácilmente accesibles, las tareas de mantenimiento se pueden realizar en muy poco tiempo, ahorrándole dinero y reduciendo los tiempos de inactividad del tractor.





Todo en conjunto hace posible un mantenimiento diario rápido. Usted pierde menos tiempo de trabajo y la máquina está donde tiene que estar: trabajando.

Aire fresco para un pleno rendimiento.

Las superficies de aspiración de grandes dimensiones en el capó del motor ofrecen suficiente aire fresco para la refrigeración y el filtro de aire del motor. Debido a las bajas velocidades de corriente en las superficies de aspiración, éstas siempre permanecen limpias y permeables.

Los paquetes de radiadores son cargados por un bastidor estable y amortiguadores neumáticos abren las superficies de radiadores en dos posiciones para su total limpieza. Así se puede realizar, en caso dado, una limpieza de forma segura y práctica.

Un buen acceso ahorra tiempo y dinero.

Sobre todo, los trabajos diarios de mantenimiento tienen que ser lo más sencillos posibles. Porque la experiencia lo demuestra: Todo lo que es complicado e incómodo, se hace a desgana.

- El gran capó mono-pieza del motor ofrece, pulsando un botón, acceso a todos los puntos de mantenimiento del motor
- El control del nivel de aceite del motor y el relleno son posibles con el capó cerrado en el lado derecho del tractor
- Todos los trabajos de mantenimiento diario necesarios son posibles sin herramientas
- El prefiltro de combustible se puede ver rápidamente en el acceso izquierdo a la cabina
- Gran espacio en el cajón colocado en el acceso izquierdo, que ofrece espacio para una caja de herramientas normal
- Polos externos de la batería, p. ej. para repostar de forma móvil en el campo



El filtro de aire ofrece un buen acceso en la zona refrigerada delante de las superficies de los radiadores, pudiendo ser retirado sin barrera alguna. Mediante una separación de la suciedad a grosso modo en la carcasa del filtro se alarga adicionalmente el intervalo de limpieza.



Lo que sea necesario. CLAAS Service & Parts.



CLAAS Service & Parts está a su disposición 24 h / 7 días a la semana.
service.claas.com

Scan me.



Contratos de servicio CLAAS.

No hay casi ningún factor tan importante para el éxito de su explotación como la fiabilidad de sus máquinas. Por ello, le ofrecemos para su máquina CLAAS servicios técnicos definidos y calculables que le garantizan un alto grado de fiabilidad.

Machine connect.

Machine connect es un servicio que le ofrece a su socio de servicio técnico todos los datos relevantes de las máquinas equipadas con telemetría. Con ello, se facilita en gran medida el diagnóstico a distancia y la asistencia a distancia. El servicio puede ser realizado de forma más eficiente y se mejora la disponibilidad operativa de la máquina.

La oferta de productos de CLAAS Service & Parts puede variar dependiendo del país.



Especialmente adaptados a su máquina.

Piezas de repuesto que encajan perfectamente, consumibles de gran calidad y accesorios útiles. Utilice nuestra amplia gama de productos y obtenga la solución perfecta para que su máquina pueda ofrecer una seguridad operativa del 100%.



Para su empresa: CLAAS FARM PARTS.

CLAAS FARM PARTS le ofrece una de las gamas más completas de piezas de repuesto y accesorios para diferentes marcas, para todos los trabajos agrícolas en su empresa.



Suministro mundial.

El centro logístico de piezas CLAAS en Hamm, Alemania, dispone de cerca de 200.000 piezas diferentes en una superficie de más de 183.000 m². Como almacén central de piezas, suministra todas las piezas ORIGINAL de forma rápida y fiable al mundo entero.



Su concesionario CLAAS in situ.

Independientemente de dónde usted se encuentre – le ofrecemos siempre el servicio y las personas de contacto que necesita. Muy cerca de usted. A cualquier hora del día, sus socios CLAAS están a su disposición y a la de sus máquinas. Con conocimientos, experiencia, pasión y el mejor equipamiento técnico. Lo que sea necesario.

Buenos argumentos.



CPS.

- Plena potencia del motor en todas las velocidades de avance y aplicaciones
- Concepto de régimen de revoluciones bajo: Potencia máxima, par motor máximo y velocidad final con un régimen reducido de revoluciones del motor, bajan los costes operativos
- Control mejorado de la caja de cambios CMATIC: dinámico, suave y ahorrando combustible
- Hasta un 95% de la potencia máxima del motor está disponible en el modo de la toma de fuerza 1.000 ECO con un régimen de revoluciones del motor de 1.600 rpm
- Hasta 220 l/min de caudal hidráulico y ocho distribuidores electrohidráulico

Confort.

- Sencillamente todo: Variante de equipamiento CEBIS con un exclusivo manejo con 3 dedos en el mando multifuncional CMOTION, pantalla CEBIS de 12" con manejo táctil, distribuidores electrohidráulico, gestión de cabeceras CSM, gestión de parcelas y de aparatos
- De serie con suspensión en 4 puntos de la cabina
- Sistema de asistencia al operario CEMOS
- GPS PILOT CEMIS 1200 incluyendo gestión de trabajos y control de aparatos ISOBUS
- Control de aparatos ISOBUS vía CEBIS

Concepto TERRA TRAC.

- 100% de aptitud para carretera con una anchura exterior de 3 m y 22 toneladas de peso total permitido
- Confort de conducción del 100% también en carretera
- 50% menos de presión sobre el suelo para un máximo cuidado del mismo
- 35% más de superficie de apoyo sobre el suelo que en un tractor estándar
- 15% más de tracción con el tren de rodaje de orugas TERRA TRAC

Venta, servicio, asistencia –
nuestro equipo está a su disposición.
contact.claas.com

AXION	960 TERRA TRAC	960	950	940	930 TERRA TRAC	930	920
Pesos y medidas							
Equipamiento estándar							
Altura del centro del eje trasero al techo de la cabina (a)	mm	–	2425	2425	2425	–	2425
Altura con trenes de rodaje de orugas (b)	mm	3538	–	–	–	3538	–
Longitud (elevador delantero plegado, barra de tiro trasera cat. 4) (c)	mm	5951	5744	5744	5744	5951	5744
Distancia entre ejes (d)	mm	2950	3150	3150	3150	2950	3150
Peso	kg	16500-17500	13000-14000	13000-14000	13000-14000	16500-17500	12500-13500



AXION		960 TERRA TRAC	960	950	940	930 TERRA TRAC	930	920
-------	--	-------------------	-----	-----	-----	-------------------	-----	-----

Motor

Fabricante		FPT	FPT	FPT	FPT	FPT	FPT	FPT
Número de cilindros		6	6	6	6	6	6	6
Cilindrada	cm³	8710	8710	8710	8710	8710	8710	8710
Turbocargador con geometría variable		●	●	●	●	●	●	●
Potencia nominal	kW/CV	323/440	323/440	298/405	280/380	257/350	257/350	235/320
Potencia máx.	kW/CV	327/445	327/445	301/410	283/385	261/355	261/355	239/325
Régimen de revoluciones con potencia máxima	rpm	1800	1800	1800	1800	1800	1800	1800
Potencia nominal, valor de homologación (ECE R 120) ^{1, 2}	kW	323	323	301	283	258	258	233
Potencia máxima, valor de homologación (ECE R 120) ^{1, 2}	kW	330	330	308	290	265	265	240
Par motor máx.	Nm	1860	1860	1820	1770	1695	1695	1600
Rég. de rev. con par motor máximo	rpm	1400	1400	1400	1400	1400	1400	1400
Capacidad máx. del depósito de combustible	l	860	640	640	640	860	640	640
Intervalo para el cambio de aceite	h	600	600	600	600	600	600	600

Caja de cambios sin escalonamientos CMATIC

Cambio inversor REVERSHIFT		●	●	●	●	●	●	●
Velocidad mín. con régimen de revoluciones nominal	km/h	0,05	0,05	0,05	0,05	0,05	0,05	0,05
Velocidad máxima	km/h	40	40/50	40/50	40/50	40	40/50	40/50

Eje trasero

Diámetro máximo de los neumáticos traseros	m	–	2,20	2,20	2,20	–	2,20	2,20
Neumáticos traseros máximos		–	750/70 R44	750/70 R44	750/70 R44	–	750/70 R44	750/70 R44
Eje embridado		–	–	–	–	–	●	●
Palier de 2,5 o 3,5 m de ancho		–	●	●	●	–	○	○
Disponibilidad TERRA TRAC		●	–	–	–	●	–	–
Automatismo del bloqueo del diferencial		●	●	●	●	●	●	●
Freno de estacionamiento		●	●	●	●	●	●	●
Intervalo para el cambio de aceite	h	1200	1200	1200	1200	1200	1200	1200

Toma de fuerza

Accionamiento exterior de la conexión y la parada de emergencia		●	●	●	●	●	●	●
1000	rpm	●	●	●	●	●	●	●
540 ECO / 1000	rpm	○	○	○	○	○	○	○
1000 / 1000 ECO	rpm	○	○	○	○	○	○	○
Terminal de la toma de fuerza 1½", 6, 8 o 21 acanaladuras, y 1¾", 6 o 20 acanaladuras		□	□	□	□	□	□	□

Eje delantero doble tracción

Eje delantero fijo		–	●	●	●	–	●	●
Eje delantero amortiguado PROACTIV		●	○	○	○	●	○	○
Automatismo doble tracción		●	●	●	●	●	●	●
Radio de giro óptimo	m	7,75	6,96	6,96	6,96	7,75	6,96	6,96

Instalación hidráulica

Circuito Load-Sensing		●	●	●	●	●	●	●
Rendimiento máx. de serie (opcional)	l/min	150 (220)	150 (220)	150 (220)	150 (220)	150 (220)	150 (220)	150 (220)
Cantidad de distribuidores electrohidráulicos con equipamiento CEBIS		5-8	4-8	4-8	4-8	5-8	4-8	4-8

AXION		960 TERRA TRAC	960	950	940	930 TERRA TRAC	930	920
-------	--	-------------------	-----	-----	-----	-------------------	-----	-----

Elevador trasero

Capacidad de carga máx. en los puntos de acoplamiento	kg	10500	11250	11250	11250	10500	10950	10950
Capacidad de carga constante con 610 mm	kg	7490	7690	7690	7690	7490	7520	7520
Final de bola cat. 3		●	●	●	●	●	●	●
Gancho de agarre cat. 4		○	○	○	○	○	○	○
Antivibración		●	●	●	●	●	●	●
Control externo		●	●	●	●	●	●	●
Control antipatinaje activo		○	○	○	○	○	○	○

Elevador delantero

Capacidad de carga máx. en los puntos de acoplamiento	kg	6513	6513	6513	6513	6513	6513	6513
Final de bola cat. 3		●	●	●	●	●	●	●
Antivibración		●	●	●	●	●	●	●
Regulación de la posición		○	○	○	○	○	○	○
Manejo externo elevador delantero		○	○	○	○	○	○	○
Toma de fuerza delantera		○	○	○	○	○	○	○
Cuatro conexiones adicionales hidráulicas y un retorno libre		○	○	○	○	○	○	○
Manejo externo de las conexiones adicionales		○	○	○	○	○	○	○
ISOBUS y enchufe para remolque		○	○	○	○	○	○	○

Cabina

Equipamiento CEBIS		●	●	●	●	●	●	●
Aire acondicionado		●	●	●	●	●	●	●
Sistema automático de aire acondicionado		○	○	○	○	○	○	○
Asiento del instructor con neverita integrada		●	●	●	●	●	●	●

Gestión de datos y sistemas de asistencia al operario

CEMOS		○	○	○	○	○	○	○
Gestión de cabeceras CSM		●	●	●	●	●	●	●
ISOBUS y TIM		○	○	○	○	○	○	○
GPS PILOT ready		●	●	●	●	●	●	●
GPS PILOT CEMIS 1200		○	○	○	○	○	○	○
Machine connect – licencia de 5 años		●	●	●	●	●	●	●

¹ Equivale a ISO TR 14396

² Indicaciones de potencia relevantes para la matriculación.

Crecer juntos.

Para todo lo que hacemos, usted, nuestro cliente, es el centro de referencia. Conocemos sus retos diarios y desarrollamos, junto con usted, tecnología agrícola que le permite hoy, y en un futuro, trabajar de forma sostenible y con éxito. Nuestras soluciones digitales facilitan procesos complejos y le facilitan el trabajo. Queremos hacer que usted sea el mejor en su campo.



CLAAS Ibérica, S.A.
Calle Zeus, 5 (Pol. Ind. R-2)
Apartado de correos 23
28880 - Meco (Madrid)
Tel. 918307950, Fax. 918307966
www.claas.es
claas.iberica@claas.com