



Traktori

ARION

470 460 450 440 430 420 410

CLAAS



Novi ARION 400. Doživite slobodu.

Svaki dan donosi nove izazove. No, to može biti i razlog za veselje jer sada vozite traktor koji pazi na vas.

Novi ARION 400. Doživite slobodu.



Ludovic Cousin, produktni specijalist za traktore CLAAS.

Dragi zaljubljenici u ARION. Ovo je sloboda koja oduševljava.

- Pametni sustavi za pomoć vozaču olakšavaju vam rad
- Inteligentno upravljanje podacima pojednostavljuje vam dokumentaciju
- Učinkovita povezivost poboljšava vaše radne procese
- Mjenjači koji misle lišavaju vas prebacivanja brzina
- Uz visoku udobnost kabine u svemu ste produktivniji



Digitalni asistent. TELEMATICS, ISOBUS i GPS PILOT rasterećuju vas pri svim radovima.
Stranica 48



Manji polumjer okretanja. Zahvaljujući automatiziranoj transmisiji snage na sve kotače s korekcijom ovisnom o kutu skretanja manevrirate brže i učinkovitije.
Stranica 19



Povećan kapacitet podizanja. S kapacitetom podizanja od 6,5 t na stražnjem dijelu nijedan uređaj neće stajati.
Stranica 22



Opuštajuća udobnost. S kabinom PANORAMIC i konceptom udobnosti tvrtke CLAAS vaši su radni dani produktivniji.
Stranica 28



Snažna hidraulika. Zahvaljujući protoku od 150 l/min možete raditi brzo i ekonomično čak i s velikim hidrauličkim potrošačima.
Stranica 20



Manja težina po jedinici snage. Ono što čini ARION tako svestranim su snaga od 155 KS i težina po jedinici snage od svega 34 kg/KS.
Stranica 8

ARION 400. Doživite slobodu.	2
CLAAS POWER SYSTEMS	6
Motor	8
Mjenjač	10
Konstrukcija	16
Hidraulika	20
Stražnji podizni uređaj, kardansko vratilo	22
Prednji podizni uređaj	24
Prednji utovarivač	26
Kabina i udobnost	28
Varijante kabina	30
Komunalne primjene	32
Opreme	36
Višefunkcijska ručica i Multipad	38
Desna radna konzola	40
CIS i zaslon u boji za CIS	42
Udobnost	44
Sustavi za pomoć vozaču i upravljanje podacima	48
CSM, dinamičko upravljanje	50
GPS PILOT CEMIS 1200	52
Funkcije GPS PILOT CEMIS 1200, ISOBUS	54
Upravljanje podacima	56
Održavanje	58
CLAAS Service & Parts	60
Argumenti	62
Tehnički podaci	63

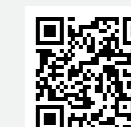

Doživite slobodu.
arion400.claas.com

Vodilja koja nas motivira je – povezivanje najboljih komponenti.

Vaš stroj CLAAS je puno više od zbroja njegovih dijelova. Visoke performanse postižu se samo ako su svi dijelovi koordinirani i ako dobro rade zajedno.

Pod imenom CLAAS POWER SYSTEMS (CPS) kombiniramo najbolje komponente za inteligentni pogonski sustav. Potpune performanse motora na raspolaganju su vam uvijek kad su vam potrebne. Pogonski dijelovi koji odgovaraju zahtjevima vaših strojeva. Tehnologija za uštedu goriva koja se u vašem poslovanju brzo isplati.



Dragi zaljubljenici u ARION.

Ja sam Guillaume Charlès i član sam glavnog projektnog tima za novi ARION 400. Razvoj novog stroja ARION pratim od samog početka. Posebno sam oduševljen pametnim mjenjačem. On odabire pravi stupanj prijenosa ovisno o brzini i opterećenju – bez obzira vozim li u ručnom ili automatskom načinu.

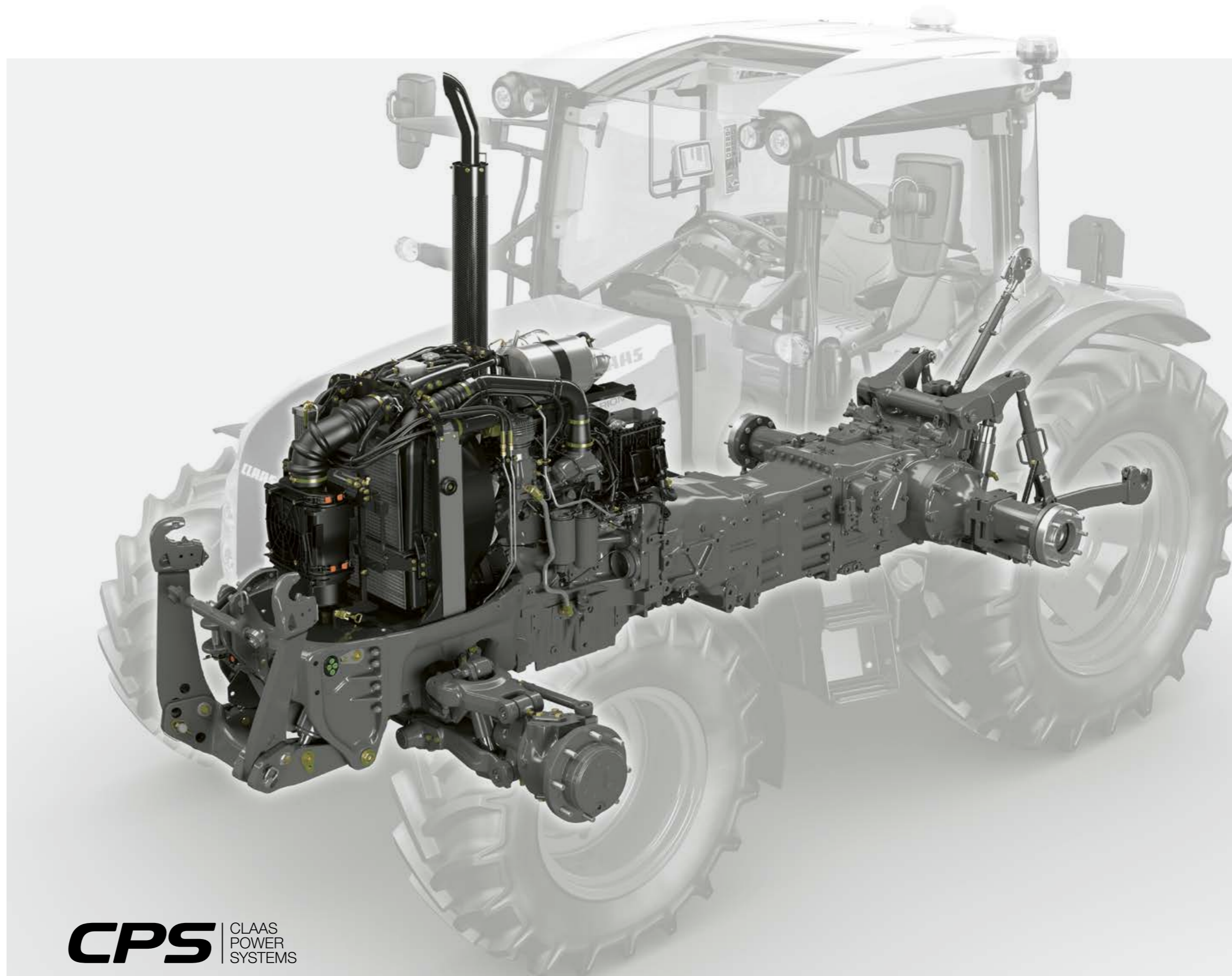

CPS | CLAAS
POWER
SYSTEMS

CLAAS POWER MANAGEMENT.

Upalite sljedeću fazu.

Snažna jezgra.

Ispod haube rade pogonski generatori u svim modelima tvrtke FPT Fiat Powertrain Technologies sa zapreminom od 4,5 l i najsuvremenijom tehnologijom.

- Tehnika 4 ventila
- Visokotlačno Common-rail ubrizgavanje od 1600 bara
- Turbopunjač (ARION 420 / 410)
- Turbopunjač s varijabilnom geometrijom (ARION 470-430)
- Intercooler
- Ispunjava standard emisije Stage V zahvaljujući SCR katalizatoru na filtrima (SCRoF) i DOC katalizatorima

Konstantni učinak.

Razveselit će vas 8% više okretnog momenta. Zahvaljujući karakteristikama motora specifičnim za CLAAS možete raditi s punim okretnim momentom u širokom rasponu brzina. Na taj vam način ARION uvijek nudi stalne performanse i daje svoju snagu točno kad vam zatreba. Kada radite s malim brojem okretaja motora i maksimalnim okretnim momentom na ECO kardanskom vratilu štedite gorivo, kad radite na nazivnom broju okretaja imate korist od velikih rezervi.

Točan broj okretaja.

Uz klasični ručni gas na desnoj konzoli na raspolaganju imate dvije elektroničke memorije za brzinu okretaja motora. Time se omogućava vozaču da pritiskom na tipku postavi dvije točno odabrane brzine okretaja motora. Memorija za brzinu okretaja motora deaktivira se sljedećim pritiskom na tipku ili nakon pritiskanja papučice gasa. Praktično i točno na uvratinama.

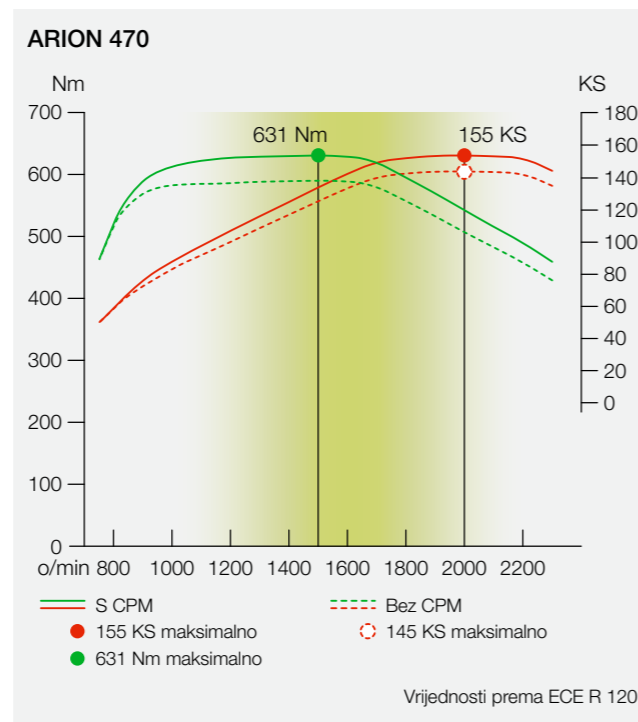

Manja težina po jedinici snage zahvaljujući CPM.

Snaga i mala težina čine ARION toliko svestranim. Kod modela 470-440 inteligentna elektronička upravljačka jedinica CPM (CLAAS POWER MANAGEMENT) po potrebi uključuje dodatnih 10 KS, npr. za radove s kardanskim vratilom ili transportne radove. To povećava maksimalnu snagu na 155 KS. Zajedno s težinom praznog vozila od samo 5,3 t (ARION 470), traktor postiže omjer snage i mase od samo 34 kg/KS.

ARION	Maksimalni okretni moment u Nm ¹	Maksimalna snaga u KS ¹	Maksimalna snaga s CPM u KS ¹
470	631	145	155
460	615	135	145
450	573	125	135
440	539	115	125
430	505	115	—
420	434	100	—
410	405	90	—

¹ ECE R 120



Čisti ispušni plinovi zahvaljujući standardu Stage V.

Kod modela ARION 400 Stage V sve su komponente za naknadnu obradu ispušnih plinova inteligentno ugrađene tako da prostor za motor i mjesta za održavanje ostaju lako dostupnima. Katalizator oksidacije dizela (DOC) nalazi se ispod poklopca motora odmah iza turbopunjača, jer za učinkovit rad zahtijeva visoke temperature ispušnih plinova. SCR katalizator na filtrima (SCRoF) ugrađen je u ispušni sustav i smješten je na desnoj strani stroja.



QUADRISHIFT i HEXASHIFT.

Pritisak na papučicu spojke otišao je u povijest.

- 1 Pužne brzine
- 2 Četiri skupine hidraulički upravljane
- 3 Reverzer bez uporabe kvačila REVERSHIFT
- 4 Modul QUADRISHIFT s četiri stupnja prijenosa brzine ili modul HEXASHIFT sa šest stupnjeva prijenosa brzine



CPS | CLAAS
POWER
SYSTEMS

Mjenjač. Tehnologija za one koji žele više.

S pomoću mjenjača QUADRISHIFT ili HEXASHIFT vozite se bez prekida pogona dok mijenjate stupnjeve Powershift prijenosa, te prilagodite brzinu vožnje optimalno uvjetima uporabe. Na cesti ili u dvorištu možete lako izabrati jednu od četiri hidraulično povezane skupine bez upotrebe kvačila. Preklapanjem stupnjeva Powershift prijenosa može se iskoristiti puni potencijal snage motora. Preklapanje također omogućuje glatku promjenu grupe na cesti.

Grupe i stupnjevi Powershift prijenosa mogu se ručno prebacivati putem prekidača na višenamjenskoj ručici ili pomoću upravljačkih tipki na desnoj konzoli. Time se eliminira potreba skupnog prebacivanja spojkom i ručicom mjenjača.

Kontrolu prijenosa možete po želji prepustiti automatskom modusu QUADRACTIV ili HEXACTIV kako biste radili opušteno i učinkovito. Time je ARION 400 u svojoj izvedbenoj klasi evidentno superiorniji u pogledu rukovanja, učinkovitosti i svestranosti.

Automatske funkcije za veću udobnost.

SMART STOP:

Zaustavljate traktor bez potrebe za uporabom spojke.

Tempomat:

Možete zadati ili poništiti dvije ciljane brzine.

Automatski mjenjač:

Bez obzira u kojem ste načinu vožnje, mjenjač radi umjesto vas.

QUADRISHIFT: 16 brzina pritiskom na tipku

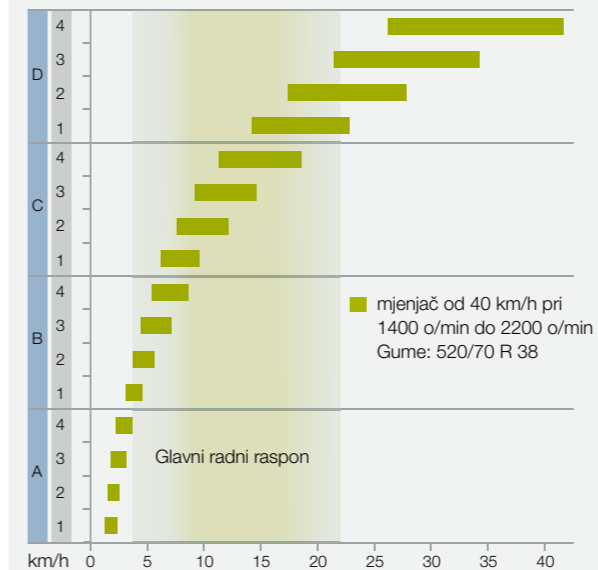

QUADRISHIFT

- 16 brzina naprijed i natrag mogu se mijenjati bez pritiskanja papučice kvačila
- Četiri grupe powershift mjenjača i četiri hidraulički upravljane skupine
- Potpuno automatizirani procesi prebacivanja s automatskim modusom QUADRACTIV

HEXASHIFT: 24 brzine pritiskom na tipku

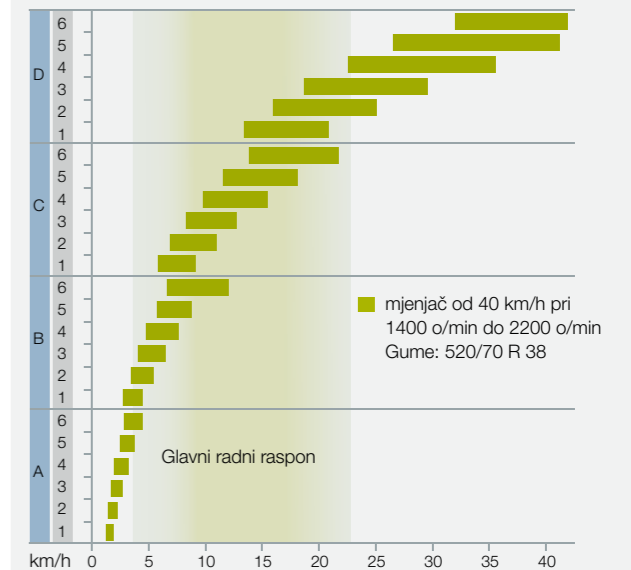

HEXASHIFT¹

- 24 brzine naprijed i natrag mogu se mijenjati bez pritiskanja papučice kvačila
- Šest grupa Powershift mjenjača i četiri hidraulički upravljane skupine
- Potpuno automatizirani postupak prebacivanja s automatskim modusom HEXACTIV
- Maksimalna brzina pri smanjenom broju okretaja motora (1840 o/min)

Vaše prednosti.

- Upravljanje mjenjačem bez uporabe ručice mjenjača i papučice kvačila
- Povećana udobnost uporabe zahvaljujući višenamjenskoj ručici
- Tehnologija tvrtke CLAAS za upravljanje mjenjačem za glatku promjenu stupnjeva prijenosa pri prebacivanju grupa i Powershift skupina
- REVERSHIFT hidraulički reverzor za glatku promjenu smjera

- Automatsko prilagođavanje skupine Powershift prijenosa tijekom prebacivanja grupa
- Mogućnost podešavanja za udobno upravljanje mjenjačem s pomoću sustava CIS (CLAAS INFORMATION SYSTEM)
- Dobra efikasnost na polju i na cesti uz nisku potrošnju goriva
- Opcije pužnih brzina do 150 m/h

¹ Dostupno samo za modele ARION 470, 460, 450, 440, 430.

QUADRISHIFT i HEXASHIFT.

Vozite se kao da je prijenos bezstupanjski.



Automatski način upravljanja mjenjačem.

Pomoću automatskog modusa mjenjača ne morate prebacivati svaki stupanj prijenosa (kao kod uobičajenog Powershift mjenjača). Mjenjač automatski odabire pravi stupanj prijenosa pri mijenjanju brzina, ovisno o brzini i opterećenju – bez obzira na to je li u ručnom ili automatskom načinu rada.

Trenutačni stupanj prijenosa uvijek se prikazuje na nadzornoj ploči. Kod CIS+ i CIS opreme dodatno na A-stupu.

Kad se mjenjač nalazi u skupini D, mjenjač automatski prilagođava stupanj prijenosa kada se mjenjač ponovno aktivira. To može biti od velike pomoći npr. kada se na cesti približavate raskrižju.

SMART STOP.

Zahvaljujući funkciji SMART STOP, traktori ARION 400 mogu se zaustaviti pritiskanjem kočnice bez pritiskanja papučice kvačila. To je vrlo bitno rasterećenje za vozača, posebno u operacijama s čestim zaustavljanjem i pokretanjem, kao što je pri skupljanju okruglih bala ili kod rada s prednjim utovarivačem. SMART STOP se jednostavno aktivira u sustavu CIS.

Trenutačni stupanj prijenosa uvijek se prikazuje na nadzornoj ploči. Kod CIS+ i CIS opreme dodatno na A-stupu.



Proširene mogućnosti sustava CIS (CLAAS INFORMATION SYSTEM).

Inteligentni odabir stupnja prijenosa.

Aktiviranjem reverzera bez uporabe spojke može se automatski promijeniti i brzina ako se za vožnju naprijed (1) želi drukčija brzina nego za vožnju unatrag (2) (npr. pri radu s prednjim utovarivačem). Jednako tako, na rubnom dijelu polja može se pritiskom na gumb aktivirati prethodno određeni stupanj prijenosa (3)(brzine za uvratine polja). Sve informacije o mjenjaču prikazuju se na zasebnom zaslonu desnog A-stupa ako je nadzorna ploča opremljena informacijskim sustavom CIS.

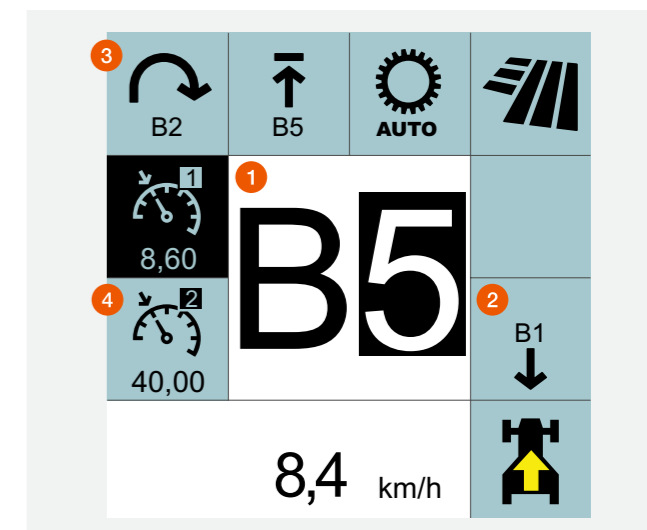

Tempomat i automatska izmjena brzina.

Početni stupanj prijenosa automatski se uključuje pri pokretanju motora i možete ga slobodno izabrati između A1 i D1. Za rad s aktiviranim automatskim prebacivanjem može se odabrati i zasebna startna brzina. Automatski modus HEXACTIV također može biti opremljen funkcijom tempomata (4). Umjesto fiksnog broja okretaja motora postavlja se ciljna brzina pritiskom na gumb, koja se održava konstantnim podešavanjem broja okretaja motora i odabirom stupnja prijenosa.



REVERSHIFT podešavanje agresivnosti kretanja.

Ovisno o primjeni i opterećenju, traktor različito reagira na promjenu smjera. Svejedno želite li mekano promijeniti smjer na rubnom dijelu polja ili ga trebate brzo promijeniti kod silosa: s pomoću sustava CIS sve je moguće. Agresivnost značajke REVERSHIFT može se prilagoditi postavljanjem u devet stupnjeva (- 4 do + 4) i tako sebi omogućavate najudobniju vožnju u svim situacijama.



Automatski mjenjač.

Kad morate obavljati važnije stvari, aktivirajte automatski mjenjač QUADRACTIV ili HEXACTIV. Automatski mjenjač može se, ovisno o želji vozača i primjeni, postaviti s brojnim dobro osmišljenim funkcijama, ako je vaš stroj ARION 400 opremljen sustavom CIS.

U sustavu CIS mogu se odabrati tri načina automatskog prebacivanja:

- 1 Potpuno automatski: prebacuje stupnjeve pri različitim brzinama okretaja motora, ovisno o opterećenju motora, brzini vožnje i želji vozača ili položaju papučice gasa
- 2 Način kardanskog vratila: mjenjač automatski prebacuje tako da je broj okretaja motora ili vratila nepromijenjen
- 3 Ručni način rada: mjenjač automatski prebacuje uvijek pri istome broju okretaja motora koji vozač programira u sustavu CIS



Ručno prebacivanje

Strategije vožnje



Ručno prebacivanje u terenskom načinu



Ručno prebacivanje u transportnom načinu

Način	Prebacivanje mjenjača
	<ul style="list-style-type: none"> – Skupno prebacivanje (A-D) pritiskom na prekidač – Prebacivanje Powershift stupnjeva prijenosa (1 – 6) dodiranjem prekidača mjenjača
	<ul style="list-style-type: none"> – Prebacivanje svih stupnjeva prijenosa (A1-D6) dodiranjem prekidača

Automatski mjenjači QUADRACTIV ili HEXACTIV

Strategije vožnje



Automatsko prebacivanje u terenskom načinu



Automatsko prebacivanje u transportnom načinu rada

Način	Prebacivanje mjenjača
	<ul style="list-style-type: none"> – Skupno prebacivanje (A-D) pritiskom na prekidač – Automatsko prebacivanje Powershift stupnjeva prijenosa (1 – 6)
	<ul style="list-style-type: none"> – Automatska promjena svih brzina (A1-D6)

Koncept traktora CLAAS. Ništa vas ne ometa.

Koncept traktora CLAAS.

Traktor ARION 400 donosi tehnologiju gornjeg energetskog razreda u male pogone. Koncept traktora CLAAS pruža vam bitne radne odlike koje će vam dati očitu prednost. Kombinacija dugog međuosovinskog rastojanja s optimalnom raspodjelom težine od 50% sprijeda / 50% straga i kompaktnom ukupnom duljinom objedinjuje visoku svestranost i izražene performanse.

Dugi međuosovinski razmak i optimalna raspodjela težine:

- Velika udobnost pri vožnji
- Dobro i sigurno prianjanje na cesti
- Veća traka i niske performanse
- Veća vučna snaga i bolja stabilnost
- Optimizacija potrošnje goriva
- Očuvanje tla i dinamika cestovnog prometa kroz niže zahtjeve balastiranja

Kratka ukupna duljina:

- Dobra upravljivost
- Mala dužina vlaka na cesti
- Dobar pregled
- Dobro upravljanje prednjim priključnim alatima

Na širokim gumama.

Traktor ARION 400 može se opremiti stražnjim gumama promjera od 38" do 1,75 m. Bilo da se radi o gumama s industrijskim profilom optimiziranim za cestu ili poljoprivrednim gumama širine do 600 mm koje čuvaju tlo: brojne mogućnosti čine ARION 400 spremnim za svaku upotrebu.

Siguran na putu.

Kočnice lako i s maksimalnom sigurnošću i stabilnošću svladavaju malu težinu praznog traktora od 4,7 t i veliku dopuštenu ukupnu masu od 8,5 t ili 9 t. Tome pridonosi automatska aktivacija kočenja sva četiri kotača jednako kao što je to slučaj kod hidrauličke visokotlačne radne kočnice. Prilikom kočenja ovjes prednje osovine automatski se prilagođava povećanom opterećenju, što znači da traktor ostaje stabilan i siguran, čak i pri snažnim silama kočenja.

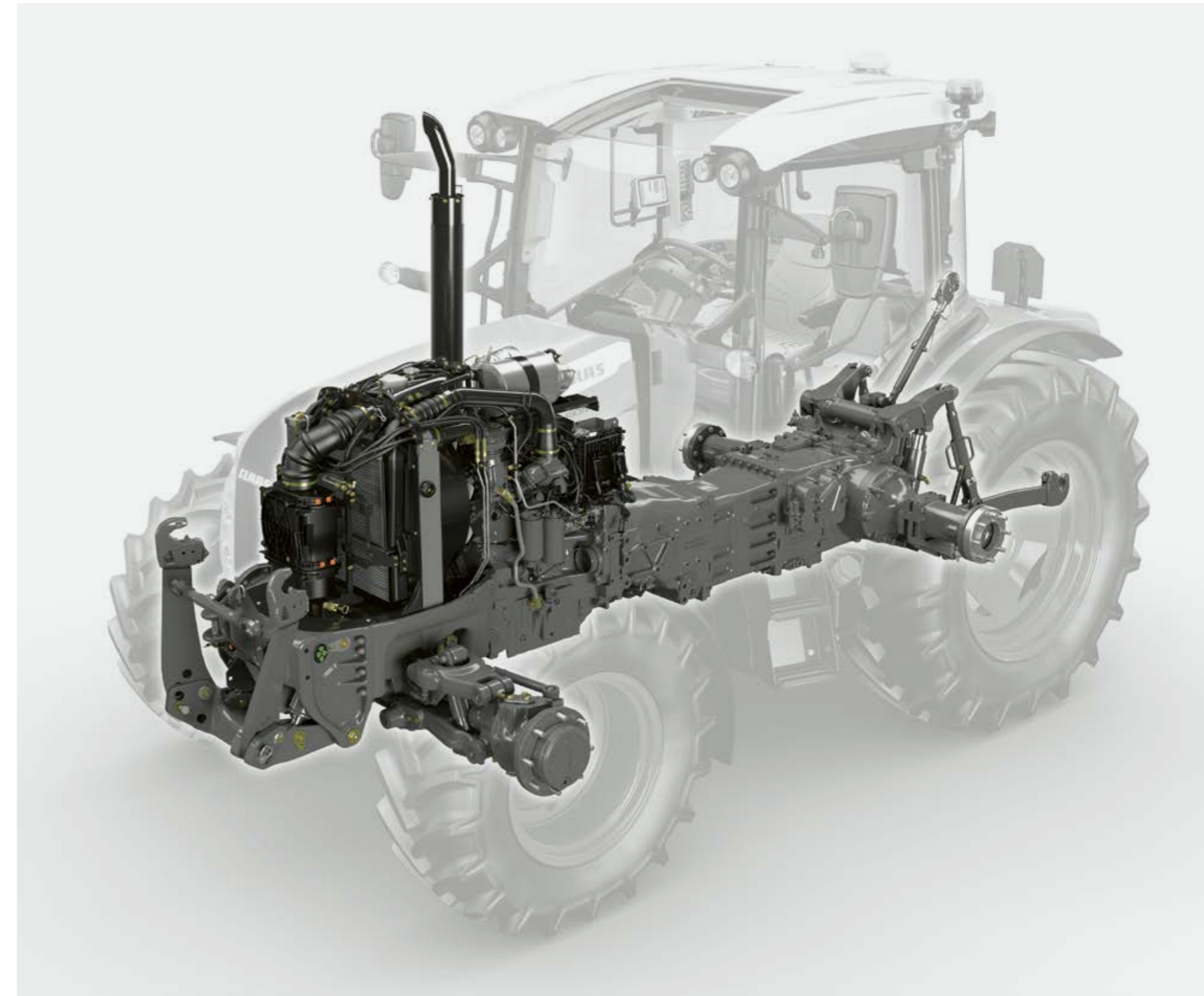

Koncept traktora CLAAS. Okretnost dovodi dalje.



Vitka linija za male krugove okretanja.

Na temelju prikupljenog iskustva u području standardnih traktora snage preko 400 KS tvrtka CLAAS razvila je rješenje savršeno prilagođeno vama.

S traktorom ARION 400 dobivate stroj koji je robustan i fleksibilan, s kojim je izuzetno ugodno raditi. Masivna šasija od lijevanog željeza s integriranom posudom za motorno ulje amortizira sile prednje podizne hidraulike, prednjeg utovarivača i prednjeg okvira. Konzole prednjeg utovarivača pričvršćene su vijcima izravno na okvir motora i mjenjač. Zahvaljujući tome, možete bilo kada naknadno jednostavno ugraditi prednji utovarivač ili prednju podiznu hidrauliku.

Posebno oblikovana prednja šasija osigurava širok prostor za tijelo hladnjaka neposredno iznad prednje osovine. Ispred i iza njega je vrlo uzak prostor, tanak poput igle. Kompaktan dizajn omogućuje traktoru ARION 400 veliki kut upravljanja i male krugove okretanja.



To u primjeni znači:

- Visoka stabilnost čak i kada se koriste teški prednji strojevi i utovarivači
- Veliki kut skretanja na prednjoj osovini sa širokim gumama za maksimalnu okretnost
- Polumjer okretanja od samo 4,25 m (420/410) ili 4,5 m (440/430) i 4,9 m (470/450)
- Neograničeni pristup cijelom motornom prostoru i svim mjestima održavanja

Automatizirana transmisija snage na sve kotače s korekcijom ovisnom o kutu skretanja.

Uz automatiku transmisije snage na sve kotače ovisno o brzini, ARION 400 nudi vam i automatiziranu transmisiju snage na sve kotače s korekcijom ovisnom o kutu skretanja. Po potrebi odlučujete hoćete li i kada uključiti taj način rada.

Prilikom radova u uvjetima suhog tla automatizirana transmisija snage na sve kotače s korekcijom ovisnom o kutu skretanja primjerice smanjuje polumjer okretanja za do 8%. Stoga se učinkovitije krećete na rubnim dijelovima polja i smanjujete trošenje guma. Uz to, prilikom prikupljanja trave ili radova održavanja čuvate travnjak.

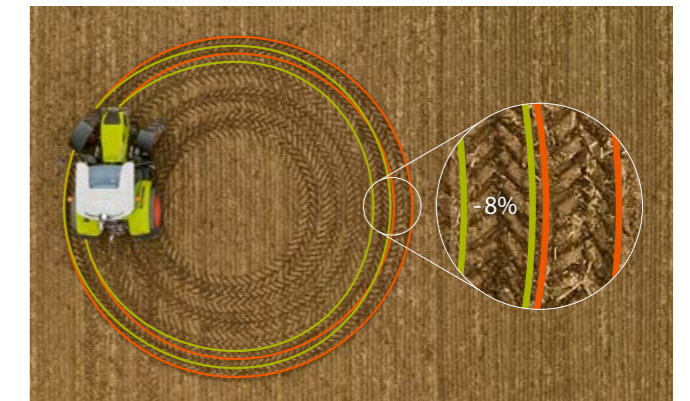

- Automatizirana transmisija snage na sve kotače s korekcijom ovisnom o kutu skretanja za polumjere okretanja smanjene za do 8%
- Bez automatizirane transmisije snage na sve kotače s korekcijom ovisnom o kutu skretanja



Snaga hidraulike do 150 l/min. Pomaknite svoje granice.



Dobro dozirano.

Osnova je otvoreni hidraulički krug od 60 l/min. Izborni otvoreni hidraulički krug od 100 l/min djeluje na stražnjoj podiznoj hidraulici pomoću prve pumpe i hidrauličke upravljačke uređaje na drugoj pumpi. To omogućuje traktoru ARION 400 da ove dvije funkcije obavlja istovremeno. Osim toga, pri intenzivnom korištenju prednjeg utovarivača ili u posebnim situacijama, cjelokupni transportni kapacitet može se prenijeti na upravljačke jedinice.



Za dodatne priključne uređaje s vlastitim upravljačkim uređajima, straga se nalaze priključci Power-Beyond za senzorsku hidrauliku osjetljivu na opterećenje. To znači da priključni uređaj kontrolira vlastite potrebe za uljem bez trajne cirkulacije ulja.

Rad sa 110 l/min ili sa 150 l/min.

S opremom CIS i CIS+ možete ARION opremiti sustavima za prepoznavanje opterećenja koji vam nude hidrauličku snagu od 110 l/min ili 150 l/min. Varijabilne hidrauličke pumpe isporučuju samo onu količinu ulja koja je stvarno potrebna za određenu primjenu. Izbjegava se prekomjerna isporuka ulja. Protok od 150 l/min ispunjava najviše zahtjeve te sigurno i snažno opskrbljuje i velike hidrauličke potrošače poput pneumatskih sijačica. Ako vam nije potrebna maksimalna snaga, ARION 400 možete voziti smanjenim brojem okretaja motora i uštedjeti dragocjeno gorivo.

Iskoristite prednosti priključaka Power-Beyond.

- Hidrauličko ulje dovodi se na priključni uređaj po potrebi
- Veliki presjeci kabela, spojnice ravnih brtvi i bestlačni povrati vod smanjuju gubitke električne energije



Individualno konfiguriranje hidraulike.

Pored toga, dostupna su do tri mehanička ili pet elektroničkih upravljačkih uređaja. Kod traktora ARION 400 možete birati između širokog asortimana hidrauličke opreme ili traktor prilagođen potrebama vaše farme: kao svestrani stroj s prednjim utovarivačem ili specijalist za oranje. ARION 400 se uvijek prilagođava, bez obzira radi li se o udobnoj visokotehnološkoj ili učinkovitoj osnovnoj opremi.

Jednostavno i čisto.

Upravljački se uređaji na stražnjem dijelu traktora ARION (do četiri) jednostavno odvajaju. Obojene oznake na ulaznoj i izlaznoj strani olakšavaju ispravno pričvršćivanje alata.



Udobno i precizno upravljanje.

ELECTROPILOT je ugrađen u višenamjensku ručicu i posebno olakšava rad s prednjim utovarivačem, okretanje na rubnim dijelovima polja ili prešanje okruglih bala. Sve radove možete izvoditi bez podizanja ruke s višenamjenske ručice. Ručica se nalazi nadohvat ruke u naslonu za ruke. Ne umarate se, preciznije upravljate uređajima i povećavate radnu brzinu – npr. pri radu s kosilicom sprijeda-straga ili kombajnom-sijačicom.

Koristite do pet elektroničkih upravljačkih jedinica i jednostavno ih postavite:

- maksimalna brzina protoka u oba smjera
- kontrola vremena
- 3-stupanjska reakcija značajke ELECTROPILOT

Oprema	Standard	CIS	CIS+
Otvoreni hidraulički krug od 60 l/min	●	●	–
Otvoreni hidraulički krug od 100 l/min	□	□	–
Senzorska hidraulika osjetljiva na opterećenje od 110 l/min	–	□	●
Senzorska hidraulika osjetljiva na opterećenje od 150 l/min	–	□	□
Do tri mehanička upravljačka uređaja straga	□	□	–
Do četiri elektronička upravljačka uređaja straga	–	–	□
Upravljački uređaj FLEXPLOT prednjeg utovarivača (Rad pomoću višenamjenske ručke na naslonu za ruku)	□	□	–
Dva elektronička upravljačka uređaja u sredini, npr. za prednji utovarivač, prednju podiznu hidrauliku i zasebni upravljački uređaj na stražnjem kraju ili dvostruka uporaba s razvodnim ventilom (rad preko višenamjenske ručke u naslonu za ruku)	–	□	□

● Serijska oprema □ Dostupno – Nije dostupno

Stražnji podizni uređaj i kardansko vratilo. Uz njih nijedan uređaj neće mirovati.



Snažna oprema.

Elektronički stražnji podizni uređaj ima maksimalnu podiznu moć od 4,5, 5,75 ili 6,25 t te ne dopušta mirovanje nijednom priključnom uređaju. Vanjski poslužni elementi za stražnji podizni uređaj, elektronička upravljačka jedinica i kardansko vratilo praktično su smješteni na oba bokobrana. Osim toga, straga se nalazi praktičan držač za kugle donje poluge.

Oprema stražnje podizne hidraulike pokriva sve potrebe:

- Ručni ili automatski stabilizatori donje karike
- Robusni i jednostavni nosači gornje karike
- Praktični držači za kugle na stražnjem dijelu
- Na oba bokobrana postoje vanjske komande za stražnju podiznu hidrauliku i kardansko vratilo



Moguće je upravljanje stražnjom podiznom hidraulikom, elektroničkim upravljačkim uređajem i kardanskim vratilom sa oba bokobrana. Na lijevom boku nalazi se nosač za četiri kugle donje karike.

Trostruko udoban rad.

Elektronička stražnja podizna hidraulika omogućuje tri vrste rada:

- 1 Ergonomska višefunkcijska ručica može se koristiti za aktivaciju brzog podizanja, brzog povlačenja i pronalaženje radnog položaja podizne hidraulike.
- 2 Na desnoj strani upravljačke ploče također se nalaze tipke za aktiviranje brzog podizanja, brzog povlačenja i pronalaženje radnog položaja podizne hidraulike, kao i tipka za zaustavljanje. Osim toga, postoji klizni regulator za kontrolu dubine stražnje podizne hidraulike, ručni leptir za gas i drugi regulacijski elementi. Ovo je vrlo korisno, posebno za rad na rubnim dijelovima polja.
- 3 Ergonomske smještene na desnom B-stupu, omogućuje lako priključivanje podizne hidraulike za priključni uređaj kako se vozač ne bi morao okretati radi priključivanja.



Upravljanje stražnjom podiznom hidraulikom može se obaviti ne samo putem bočne ploče, već i putem višenamjenske ručke.



Uvijek pravi broj okretaja.

Traktor ARION 400 ima na raspolaganju četiri različite opreme za kardansko vratilo:

- 540 / 540 ECO o/min
- 540 / 1000 o/min
- 540 / 540 ECO / 1.000 o/min
- 540 / 540 ECO / 1.000 o/min i transportno kardansko vratilo

Brzina okretaja kardanskog vratila može se unaprijed odabrati jednostavnim pritiskom na gumb na desnom B-stupu.

Kardansko vratilo izravno se uključuje prekidačem na desnoj bočnoj upravljačkoj ploči. Automatsko ukapčanje kardanskog vratila može se kontinuirano podešavati ovisno o visini stražnje podizne hidraulike: jednostavno pomaknite stražnju podiznu hidrauliku u željeni položaj i dugo pritisnite tipku kardanskog vratila – željeni uklopni položaj se sprema.

Pričvršćivanje alata je vrlo jednostavno jer kardansko vratilo slobodno rotira.

Dok stoji na mjestu.

Dok stoji na mjestu, pa čak i pri malim brzinama kretanja, traktor ARION 400 prenosi svoju punu snagu na kardansko vratilo od 1000 o/min. U načinu rada ECO kardanskog vratila, motor se pokreće pri maloj ekonomičnoj brzini. Za lagane primjene niža brzina okretaja motora može sniziti razinu buke i uštedjeti dragocjeno gorivo: 540 o/min za ECO pri 1530 okretaja motora u minuti.

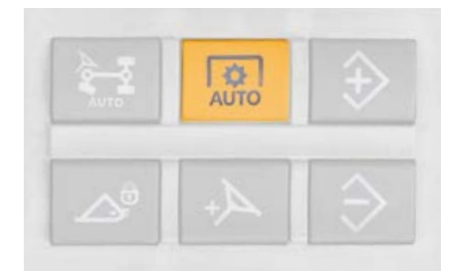

Aktivacija kardanskog vratila na desnoj bočnoj kontrolnoj ploči.

Prednja podizna hidraulika. Prihvatite je kakva je.



Svestranost u svim primjenama s visokim prednjim hidrauličkim podizačima.



S elektroničkim upravljačkim uređajima, prednjom podiznom hidraulikom i dodatnim upravljačkim uređajem može se upravljati i izvana.

Integrirana prednja podizna hidraulika.

Za siguran i učinkovit rad mora biti osigurana snažna veza između traktora i priključka. Hidraulički podizači traktora ARION 400 predstavljaju dobru osnovu za to.

Kompaktna i potpuno integrirana prednja podizna hidraulika ponosi se nosivošću do 3,3 t. Njome se može upravljati i izvana (potrebna je CIS ili CIS+ oprema s elektroničkim upravljačkim jedinicama). Na zahtjev se mogu dobiti dodatne priključnice za upravljački uređaj na prednjoj podiznoj hidraulici.

Prednja podizna hidraulika i prednja osovina.

- Tri pozicije prednjih donjih karika: otklopljeno, fiksna radna pozicija i uzdužno plivajući položaj
- serijski podizni cilindar s dvostrukim učinkom
- kratki razmak između prednje osovine i točki kopčanja za bolje vođenje adaptera

- Kardansko vratilo od 1000 o/min
- Vanjsko upravljanje prednjom podiznom hidraulikom i elektroničkim upravljačkim uređajima (potrebna je oprema CIS ili CIS + s elektroničkim upravljačkim uređajima)
- Dostupna je 7-polna utičnica

Prednji utovarivač CLAAS.

Nijedan ne pristaje bolje vašem stroju ARION.

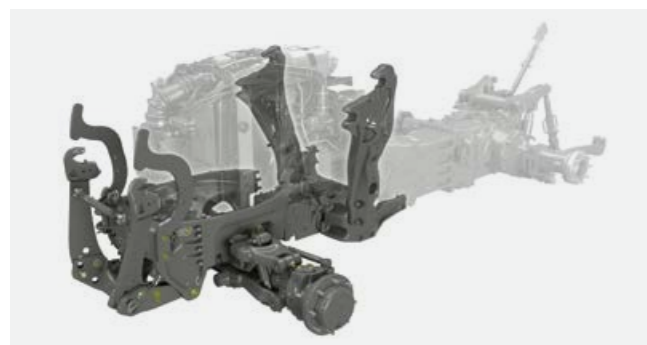

Bez kompromisa.
Rad s prednjim utovarivačem.

Optimalna integracija šasije u kompletan koncept traktora ARION 400 planirana je već pri dizajniranju. Proizvodnja serijskog izratka od velike je važnosti. Oblik šasije više od svega daje stabilnost pri teškom radu. Čvrsta povezanost s novim nosačem motora utječe pozitivno na upravljivost i jednostavnost održavanja.

Dvije radne varijante.

Prednjim utovarivačem ARION 400 tvrtke CLAAS možete upravljati preko višenamjenske ručke koja je standardno integrirana u naslon za ruku. Ovisno o konfiguraciji, moguće je birati između načina FLEXPLOT (hidraulično upravljanje ventilom) ili ELECTROPILOT (elektroničko upravljanje ventilom). Upravljanje s oba sustava je udobno i vrlo jednostavno zbog besprijeekorne regulacije i mogućnosti finog podešavanja.

Sve iz jedne ruke.

Jedinstvena višenamjenska ručica može upravljati prednjim utovarivačem, mjenjačem, motorom i stražnjom podiznom hidraulikom. Stoga desna ruka može biti udobno stalno položena na višefunkcijskoj ručki, čime se postiže brže utovarivanje. Treća i četvrta funkcija prednjeg utovarivača su, naravno, također integrirane u višenamjensku ručicu. Lijevom se rukom vozi i upravlja polugom REVERSHIFT za promjenu smjera. Da biste bezstupanjski ograničili maksimalne brzine podizanja i spuštanja, pomoću značajke ELECTROPILOT možete jednostavno podesiti brzine protoka i reakcije elektroničkih upravljačkih uređaja prednjeg utovarivača na CIS zaslonu.

Prijevoz s niskim krovom.

Niska kabina omogućuje traktoru da prođe ispod visine od 2,50 m. Zahvaljujući otvoru sa staklenim krovom, vozač i dalje ima dobru vidljivost.



Kabina PANORAMIC s panoramskim vjetrobranom do staklenog krova: visina prolaza od 2,66 m.



Kabina s visokim krovom sa staklenim krovnim prozorom: visina prolaza od 2,66 m.



Kabina s niskim krovom i staklenim prozorom na krovu: visina prolaza do 2,50 m.



Snažne prednosti.

- Konzole i upravljači prednjeg utovarivača mogu se tvornički prilagoditi
- Sve su kabine u skladu sa smjericama FOPS (Falling Object Protective Structure)
- Dvije varijante udobnog rukovanja na višenamjenskoj ručki za odabir načina rada: ELECTROPILOT ili FLEXPLOT
- Hidraulično paralelno navođenje PCH kod modela s prednjim FL utovarivačem ili mehaničko paralelno navođenje na modelima FL C i FL E
- Funkcija automatskog vraćanja lopate na pritisak gumba automatski vraća žetveni adapter na početni položaj
- Sinkrono upravljanje hvatanjem lopate ili grajfera omogućuje upravljanje nagibom uređaja i nekom trećom funkcijom jednim pokretom, npr. prilikom istovara lopate grajfera
- FITLOCK sustav za brzu i jednostavnu montažu/demontažu

- Brzi spojnik MACH za električne i hidraulične priključke
- Značajka FASTLOCK za hidraulično zaključavanje alata
- Značajka SPEEDLINK za automatsko zaključavanje i povezivanje svih hidrauličkih i električnih priključaka alata
- SHOCK ELIMINATOR za prigušivanje vibracija
- Veliki izbor alata
- I naravno: kompletna servisna usluga tvrtke CLAAS

ARION	FL	FL C	FL E
470	120, 100, 80	120, 100, 80	100
460-460 M	120, 100, 80	120, 100, 80	100
450-450 M	120, 100, 80	120, 100, 80	100
440	120, 100, 80	120, 100, 80	100
430	120, 100, 80	120, 100, 80	100
420 M	120, 100, 80	120, 100, 80	100
420	100, 80	100, 80	100
410	100, 80	100, 80	100

Imate potpunu slobodu.

Slobodu svatko definira drukčije. Za neke je to dobar pregled sa svih strana, za druge veća sloboda kretanja s inteligentno raspoređenim upravljačkim elementima. Treći su pak sretni zbog bistre glave: kada uz jedinstveni osjećaj prostora postoje još i digitalni pomagači koji razmišljaju, rasterećuju vozača i povećavaju profitabilnost.

Udobna kabina s oprugama stroja ARION ispunjava sve ove zahtjeve s tri opcije opreme i četiri varijante – uključujući kabinu PANORAMIC. Olakšava vam rad tako da se u potpunosti možete usredotočiti na svoju produktivnu upotrebu. I možda najljepši oblik slobode: raniji završetak radnog vremena.



Dragi zaljubljenici u ARION.

Moje ime je Tom Seyer i u tvrtki CLAAS radim kao voditelj proizvoda u prodaji. Kod nas novi ARION 400 ima već mnogo zaljubljenika. Uopće nisam iznenađen. Nijedan drugi traktor na tržištu nema takvu višefunkcijsku ručicu i multipad!

Kabina stroja ARION.

Što smo opušteniji, to smo produktivniji.



Šest mosnica. Panoramski pregled od 360°.

Vozači traktora često imaju vrlo dug radni dan. Njihov radni prostor treba biti neškodljiv po zdravlje. Radni prostor se također treba fleksibilno prilagoditi širokom rasponu primjene traktora. Kabina sa 6 mosnica omogućava ugodan rad i udovoljit će i najzahtjevnijem vozaču – uz optimalnu vidljivost, maksimalnu zaštitu i maksimalnu udobnost:

- Panoramsko vjetrobransko staklo
- Šest uskih mosnica za sveobuhvatnu vidljivost od 360°
- Vrata sa širokim kutom otvaranja koja zahvaljujući 6-stranoj strukturi vrlo malo izlaze iz konture traktora, čak i kad su u otvorenom položaju
- Lagan pristup s obje strane traktora
- Sve varijante kabine su u skladu s kodeksom FOPS (Falling Object Protective Structure) za zaštitu od padajućih objekata
- Prostrani dizajn kabine pruža više prostora
- Lako podesiv stup volana
- Prostor za hladnjak za piće ispod suvozačeva sjedala
- Stakleni krovni otvor u visokoj i niskoj kabini



Četiri varijante kabine.

Sve u svemu, stroj ARION 400 nudi vam četiri različite verzije kabine. Jednostavno odaberite pravo rješenje za svoje potrebe:

- Kabina PANORAMIC s panoramskim vjetrobranskim staklom za maksimalnu vidljivost i s minimalne ukupne visinom od 2,66 m
- Kabina s visokim krovom i staklenim krovnim prozorom, minimalne ukupne visine od 2,66 m
- Kabina niskog krova sa staklenim krovnim prozorom i minimalnom ukupnom visinom od 2,50 m
- Kabina¹ s 5 mosnica sa staklenim ili ne-staklenim krovnim prozorom, velikim panoramskim bočnim sigurnosnim vjetrobranskim staklom izrađenim od polikarbonata, minimalne ukupne visine 2,71 m; idealna za primjenu na javnim površinama

Pogled kroz kabinu PANORAMIC.

Idealna za sve radove na prednjem utovarivaču: neprekidno vidno polje uključuje kut od 90° iz perspektive vozača. Ova jedinstvena konstrukcija kabine nema široke prečke koje ometaju pogled i nudi maksimalnu sigurnost i udobnost. Od poda do krova, neprekidna prednja staklena površina veličine 2,41 m² osigurava izvrsnu preglednost.

Preglednost zahvaljujući promišljenom dizajnu.

Hauba motora (1) omogućuje preglednost, jer se sužava ispod vozača prema dolje.

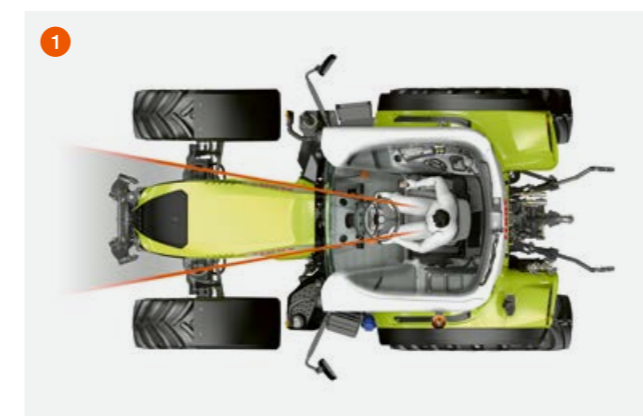

¹ Dostupno samo kod modela ARION 460 M, 450 M i 420 M

ARION 400 M.

Tko sve vidi, postiže više.

Neometan pregled kod komunalnih primjena.

ARION 400 M posebno je razvijen za komunalne primjene. Njegova prostrana kabina s 5 mosnica opremljena je panoramskim, nelomljivim bočnim staklom od polikarbonata. Sva tri modela u seriji nude vam visoku razinu sigurnosti i neometan pogled na radno područje, na primjer na stražnju kosilicu. Višefunkcijskom ručicom ugrađenom u naslon za ruku može se rukovati intuitivno, a povećava vam i udobnost pri radu s prednjim utovarivačem.

Neometan pogled udesno.

Desni bočni prozor debljine 8 mm izrađen je od nelomljivog polikarbonata. Površina od 3 m² nudi impresivan kut gledanja od 58° u visinu i 80° u uzdužnom smjeru. Bristači vjetrobranskog stakla sa širokim kutom brisanja i štitičnikom od sunca omogućuju vam siguran pregled nad radnim područjem u svim vremenskim uvjetima. Stakleni krovni prozor velikog formata sukladan je sa zahtjevima za FOPS (Falling Object Protective Structure) i štiti od padajućih predmeta.

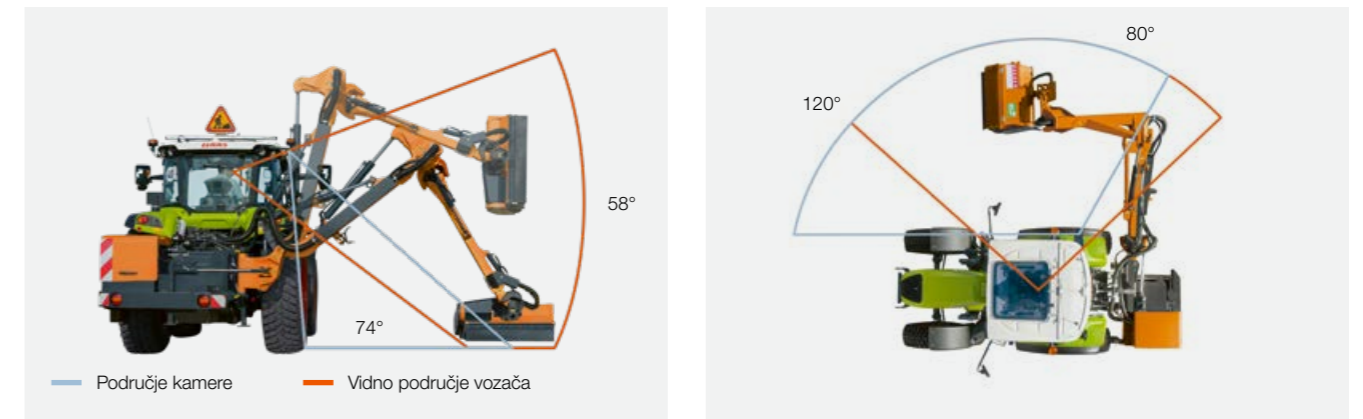

Panoramski pogled na radni prostor omogućen bočnim prozorom dopunjen je kamerom. Ona je montirana zaštićena, na desnoj strani krova kabine. Kamera zatvara mrtvi kut i pomaže vam da bolje procijenite prepreke i udaljenosti.



Kamera za veću sigurnost.

Kamera, koja se može namjestiti u dva smjera, bitno vam proširuje vidno polje. Kosilicu ili malčer za kosine lako je vidjeti čak i kad rade neposredno uz kotač traktora. Zaslom kamere visoke rezolucije pričvršćen je na A-stup i nalazi se točno u vašem vidnom polju. Možete ga okrenuti u portretnom ili pejzažnom formatu po želji.

- Kut kamere: 120° x 74°
- Rezolucija: 1280 x 800 piksela



ARION 400 M.

Toliko je posla.



Košnja, malčiranje, utovar.

Bez obzira kakve su vaše potrebe za komunalne primjene, ARION 400 M podržat će vas. Svakodnevno uživajte u prednostima udobne opreme i detalja posebno razvijenih za komunalne primjene.

- Mjenjač QUADRISHIFT ili HEXASHIFT
- Funkcija SMART STOP
- Hidraulički krug s protokom do 150 l/min
- Prednji utovarivač CLAAS
- Oprema kabine: Standard, CIS ili CIS+
- FLEXPLOT i ELECTROPILOT
- Ovješena kabina i prednja osovinica
- Kamera za desno radno područje
- Priprema za montažu znaka upozorenja na krovu kabine
- Ukupna dopuštena težina 9 t
- Gume s industrijskim profilom
- Balastiranje
- TELEMATICS



Lijevi stražnji kotač možete opteretiti s do 270 kg radi izjednačavanja težine kraka dizalice. Tako ste uvijek stabilni i sigurni na putu.

Konstruirano za teške radove utovara.

Zahvaljujući idealnoj raspodjeli težine, reverzeru bez uporabe kvačila REVERSHIFT, ostakljenom krovnom prozoru i višefunkcijskoj ručici, zahtjevni radovi s prednjim utovarivačem obavljaju se posebno učinkovito. Oprema kao što su to npr. funkcija SMART STOP, dinamičko upravljanje, ELECTROPILOT i snažan hidraulički krug s protokom od 110 l/min ili 150 l/min pomažu vam u obavljanju radova utovara uz uštedu vremena i goriva.

Nenadmašan s prednjim utovarivačem CLAAS.

- Hidraulično paralelno navođenje PCH (modeli FL) ili mehaničko paralelno navođenje (modeli FL C i FL E)
- FITLOCK sustav za brzu, jednostavnu montažu/demontažu
- Brzi spojnik MACH za električne i hidraulične priključke
- Značajka FASTLOCK za hidraulično zaključavanje alata
- Značajka SPEEDLINK za automatsko zaključavanje i povezivanje svih hidrauličkih i električnih priključaka
- SHOCK ELIMINATOR za prigušivanje vibracija



ARION	Maksimalni okretni moment u Nm ¹	Maksimalna snaga u KS ¹	Dopuštena ukupna težina u t
460	573	135	9
450	539	125	9
420	434	100	9

¹ ECE R 120

Tri opcije opreme. Svaka pristaje kao salivena.

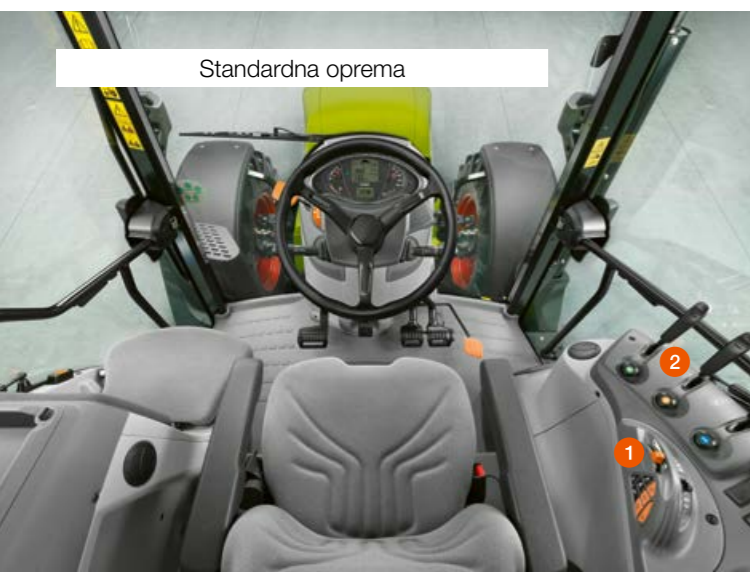

Visok standard. Stvarno dobro.

U osnovnoj verziji, ARION je opremljen mehaničkim upravljačkim uređajima (2) i upravljanje mjenjačem pomoću Multipada (1) na desnoj upravljačkoj ploči. Mnogobrojne druge opcije opreme omogućuju vam odabir pravog načina koji odgovara onome što želite raditi: mjenjač HEXASHIFT za često korištenje na cesti ili FLEXPILLOT za rad na prednjem utovarivaču. Usredotočite se na ono što vam je najvažnije.

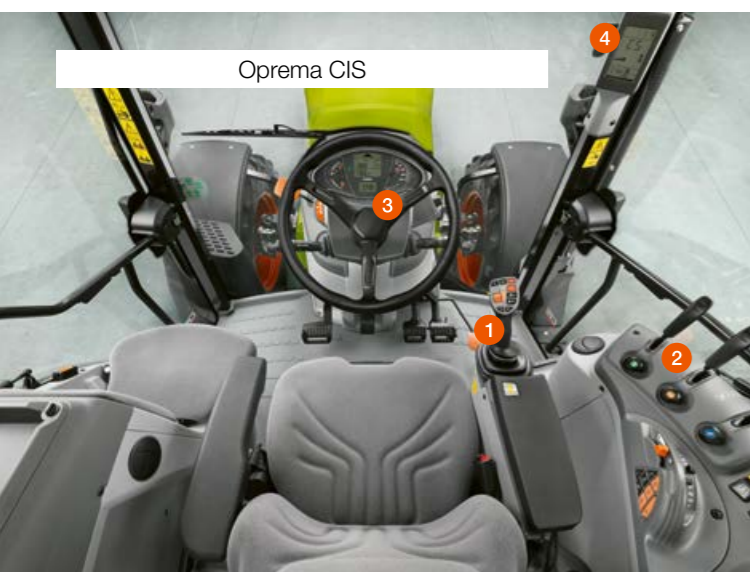

CIS. Jednostavno više.

Ako očekujete više opcija podešavanja od traktora ARION 400 s mehaničkim upravljačkim uređajima (2), tu je oprema CIS. Višefunkcijska ručica (1) integrirana u naslon za ruku nudi veću jednostavnost uporabe. S CIS zaslonom (3) i dodatnim zaslonom mjenjača (4) uvijek imate pregled svih postavki. Uz CIS opremu možete dobiti i dva elektronička upravljačka uređaja koje se mogu koristiti za upravljanje prednjim utovarivačem, prednjom podiznom hidraulikom ili dodatnom upravljačkom jedinicom straga.

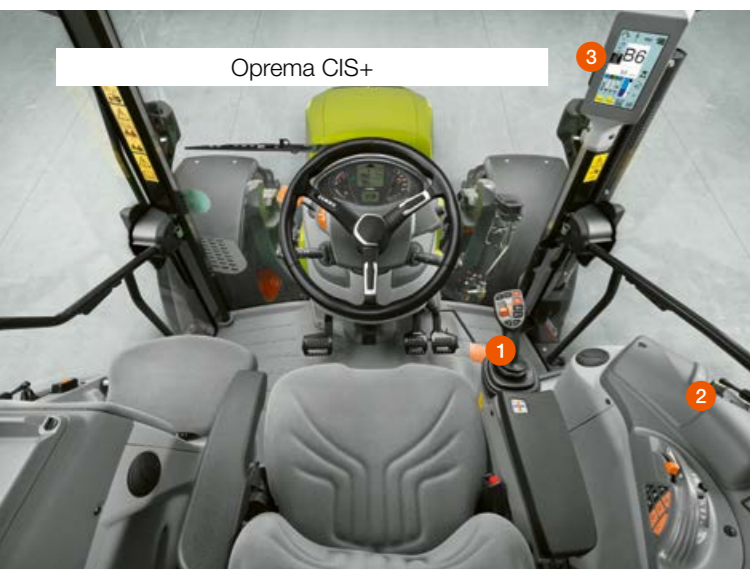

CIS+. Jednostavno sve.

CIS+ odlikuje se višenamjenskom ručicom (1) i elektroničkim upravljačkim uređajima (2) s vrlo visokom udobnošću i praktičnim dizajnom. Unatoč ugodnoj jednostavnosti, nudi potrebni raspon funkcija i potrebne automatske funkcije za jednostavan, učinkovit rad. 7-inčni CIS displej u boji (3) integriran u A-stup objedinjuje opcije prikaza i podešavanja za mjenjače, elektroničke upravljačke uređaje, F-tipke i CSM sustav za upravljanje rubnim dijelovima polja. Oprema CIS+ ispunjava sve želje.

Kupac, kabina, traktor.

Svaki kupac ima individualne želje i za svoje potrebe treba najprikladniji traktor. Tvrtka CLAAS je za ovu svrhu razvila je tri verzije opreme Standard, CIS i CIS+. Uz ove tri značajke, brojne druge opcije i četiri varijante kabine, također ćete pronaći odgovarajući ARION 400 za vaše potrebe.



Oprema ARION	Standard	CIS	CIS+
Zaslon CIS na nadzornoj ploči i zaslonu mjenjača na A-stupu	<input type="checkbox"/>	<input checked="" type="checkbox"/>	<input type="checkbox"/>
Zaslon CIS u boji na A-stupu	<input type="checkbox"/>	<input type="checkbox"/>	<input checked="" type="checkbox"/>
Višefunkcijska ručica			
Bez višenamjenske ručke	<input checked="" type="checkbox"/>	<input type="checkbox"/>	<input type="checkbox"/>
Višenamjenski hvat	<input type="checkbox"/>	<input checked="" type="checkbox"/>	<input type="checkbox"/>
Višefunkcijska ručica s funkcijom FLEXPILLOT za upravljanje prednjim utovarivačem	<input type="checkbox"/>	<input type="checkbox"/>	<input type="checkbox"/>
Višefunkcijska ručica s funkcijom ELECTROPILOT	<input type="checkbox"/>	<input type="checkbox"/>	<input checked="" type="checkbox"/>
Memorija brzine okretaja drugog motora	<input type="checkbox"/>	<input checked="" type="checkbox"/>	<input checked="" type="checkbox"/>
Mjenjač QUADRISHIFT (16 naprijed / 16 natrag)	<input checked="" type="checkbox"/>	<input checked="" type="checkbox"/>	<input checked="" type="checkbox"/>
Mjenjač HEXASHIFT (24 naprijed / 24 natrag – samo ARION 430 do 470)	<input type="checkbox"/>	<input type="checkbox"/>	<input type="checkbox"/>
Brzina na rubnom dijelu polja	<input type="checkbox"/>	<input checked="" type="checkbox"/>	<input checked="" type="checkbox"/>
Automatski mjenjači QUADRACTIV ili HEXACTIV	<input type="checkbox"/>	<input type="checkbox"/>	<input type="checkbox"/>
Funkcija tempomata za mjenjač HEXASHIFT	<input type="checkbox"/>	<input type="checkbox"/>	<input type="checkbox"/>
Reverzibilna funkcija REVERSHIFT na višefunkcijskoj ručki	<input type="checkbox"/>	<input type="checkbox"/>	<input type="checkbox"/>
SMART STOP	<input type="checkbox"/>	<input type="checkbox"/>	<input type="checkbox"/>
Dinamičko upravljanje	<input type="checkbox"/>	<input type="checkbox"/>	<input type="checkbox"/>
Automatizirana transmisija na sve kotače ovisno o kutu skretanja	<input type="checkbox"/>	<input type="checkbox"/>	<input type="checkbox"/>
Automatika kardanskog vratila	<input type="checkbox"/>	<input type="checkbox"/>	<input type="checkbox"/>
Upravljanje sekvencijama CSM	<input type="checkbox"/>	<input type="checkbox"/>	<input type="checkbox"/>
Otvoreni hidraulički krug od 60 l/min	<input checked="" type="checkbox"/>	<input type="checkbox"/>	<input type="checkbox"/>
Otvoreni hidraulički krug od 100 l/min	<input type="checkbox"/>	<input checked="" type="checkbox"/>	<input type="checkbox"/>
Senzorska hidraulika osjetljiva na opterećenje od 110 l/min	<input type="checkbox"/>	<input type="checkbox"/>	<input checked="" type="checkbox"/>
Senzorska hidraulika osjetljiva na opterećenje od 150 l/min	<input type="checkbox"/>	<input type="checkbox"/>	<input type="checkbox"/>
Do tri mehanička upravljačka uređaja straga	<input type="checkbox"/>	<input type="checkbox"/>	<input type="checkbox"/>
Do četiri elektronička upravljačka uređaja straga	<input type="checkbox"/>	<input type="checkbox"/>	<input type="checkbox"/>
Upravljački uređaj FLEXPILLOT prednjeg utovarivača	<input type="checkbox"/>	<input type="checkbox"/>	<input type="checkbox"/>
Dva elektronička upravljačka uređaja u sredini iznad uređaja ELECTROPILOT, npr. za prednju podiznu hidrauliku i zasebni upravljački uređaj straga	<input type="checkbox"/>	<input type="checkbox"/>	<input type="checkbox"/>
GPS PILOT	<input type="checkbox"/>	<input type="checkbox"/>	<input type="checkbox"/>
TELEMATICS	<input type="checkbox"/>	<input type="checkbox"/>	<input type="checkbox"/>

● Serijska oprema □ Dostupno – Nije dostupno

Višefunkcijska ručica i Multipad. To inače nema ni jedan drugi.

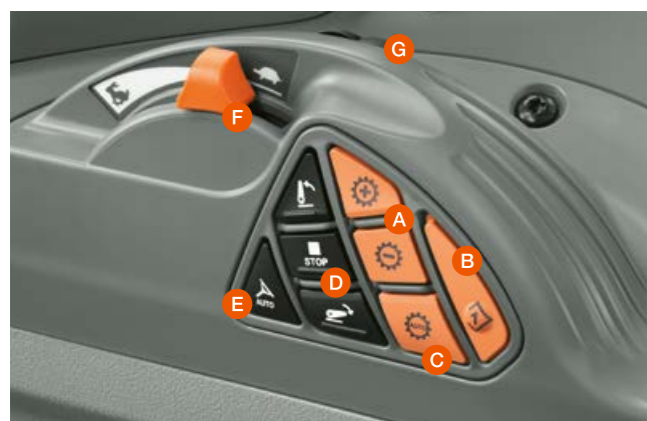

Multipad.

Multipad sadrži sve važne funkcije na jednom kompaktnom upravljačkom panelu na desnoj bočnoj upravljačkoj ploči. Ergonomski dizajn omogućuje udoban položaj ruku. S pomoću multipada možete fleksibilno upravljati traktorom ARION 400 i na rubnim dijelovima polja.

Ukratko o Multipadu:

- A Tipke „+“ i „-“ za regulaciju promjene stupnjeva prijenosa Powershift i skupine QUADRISHIFT ili HEXASHIFT
- B Memorija brzine okretaja motora ili tempomata
- C Aktivacija automatskog mjenjača QUADRACTIV ili HEXACTIV
- D Stražnji podizni uređaj
- E Aktiviranje automatskog upravljanja GPS PILOT
- F Ručni gas
- G Klizni regulator za ograničavanje dubine stražnje podizne hidraulike



Višefunkcijska ručica dobro i sigurno leži vam u ruci i s upravljačkim uređajem FLEXPILOT.



Pregled višenamjenske ručke:

- 1 Ozbilna sklopka za kontrolu stupnjeva Powershift prijenosa i skupine prijenosa mjenjača QUADRISHIFT ili HEXASHIFT
- 2 Aktiviranje funkcije navigacijske tipke ELECTROPILOT na višenamjenskoj ručki
- 3 Prekidač elektroničkih upravljačkih uređaja
- 4 Brzina na rubnom dijelu polja
- 5 Memorija brzine okretaja motora ili tempomata
- 6 Stražnja podizna hidraulika ili funkcijske tipke F1/F2
- 7 Funkcijske tipke F3/F4
- 8 Rad s upravljačkim uređajem ELECTROPILOT ili FLEXPILOT
- 9 Rad s upravljačkim uređajem ELECTROPILOT ili FLEXPILOT
- 10 Aktiviranje funkcije za vožnju unatrag na prekidaču
- 11 Aktiviranje plutajućeg položaja

Višefunkcijska ručica.

Višefunkcijska ručica upravljača dizajnirana uz pomoć korisnika čini rukovanje prijenosom, prednjim utovarivačem, stražnjom podiznom hidraulikom i upravljačkim uređajima još jednostavnijim i udobnijim. Stoga vam je lijeva ruka potrebna još samo za upravljanje.

Vaša desna ruka udobno se naslanja na naslon za ruku dok na višenamjenskom rukohvatu upravljate svim često korištenim funkcijama traktora ARION 400. Naslon za ruku može se lako prilagoditi potrebama vozača po visini i dužini.

Uz to, možete po želji istovremeno regulirati dva upravljačka uređaja s pomoću funkcije navigacijske tipke na višenamjenskoj ručki: funkcijom hidrauličkog upravljanja FLEXPILOT za prednji utovarivač ili funkcijom ELECTROPILOT za razne elektroničke upravljačke uređaje, kao što su prednji utovarivač, prednja podizna hidraulika ili stražnji upravljački uređaji.

Četirima tipkama F mogu se dodijeliti funkcije po želji što vam nudi još veću fleksibilnost u radu. Ovisno o primjeni funkcije tipkama možete prilagoditi po želji. To vam omogućuje udobno upravljanje funkcijama poput prednjeg utovarivača, terminala ISOBUS, upravljačkih jedinica ili CSM, bez potrebe za premještanjem ruke.

Sve pod kontrolom.

Dodirom prsta možete s pomoću dvostupanjskog preklopnog prekidača na višenamjenskoj ručki prebacivati sve stupnjeve prijenosa za naprijed i natrag bez pedaliranja papučice kvačila:

- 12 Stupanj (plavo): povećanje ili smanjenje stupnja Powershift mjenjača
- 13 Stupanj (zelena): prebacivanje skupina mjenjača prema gore i dolje
- 14 Stupanj (plava) i istovremeno (narančasta) tipka: funkcija REVERSHIFT za kretanje unatrag

Bočna konzola. Kao stvorena za intuitivan rad.



Ergonomski savršena bočna konzola.

Ključno okretno mjesto za opušten i učinkovit rad: Bočna upravljačka ploča rezultat je opsežne analize radnih procesa u kabini. Najčešće korištene funkcije nalaze se na multipadu i višenamjenskoj ručki:

- 1 Elektronički i mehanički upravljački uređaji
- 2 Glavne funkcije upravljačke ploče:
 - Diferencijal
 - Na svim kotačima
 - Cestovni i terenski način rada
 - Objedinjavanje hidrauličnih pumpi
 - Aktiviranje ovjesa prednje osovine
- 3 Elektroničko prebacivanje za skupinu pužnih zupčanika

- 4 Glavni prekidač (hidraulika, upravljački sustav, akumulator)
- 5 Dodatne funkcije upravljačke ploče:
 - Automatizirana transmisija snage na sve kotače s korekcijom ovisnom o kutu skretanja
 - sklopka za sigurnosno zaključavanje alata prednjeg utovarivača
 - aktiviranje automatike kardanskog vratila
 - aktiviranje dinamičkog upravljanja volanom
 - fino podešavanje memorije broja okretaja motora i tempomata
- 6 aktiviranje prednjeg i stražnjeg kardanskog vratila
- 7 Multipad



Udobnost i performanse na najvišoj razini. Elektronički upravljački uređaji.

Oprema CIS+ traktora ARION 400 s osjetnikom hidrauličkog opterećenja i elektroničkim upravljačkim uređajima postavljaju nove standarde. Preko višenamjenske ručke i dva ozibna prekidača na bočnoj upravljačkoj ploči možete proporcionalno upravljati s do pet elektroničkih uređaja. Brzina protoka i kontrola vremena lako se programiraju na CIS zaslonu u boji. Pritiskom na prekidače aktivira se regulacija protoka ili vremena otvaranja ventila. Ako ozibni prekidač ne pritisnete do kraja, kontrola je proporcionalna.



Pitanje prilagođavanja.

Za svaku mehaničku upravljačku jedinicu na raspolaganju je jedan okretni gumb. Njime se odabiru funkcionalnosti odgovarajuće upravljačke jedinice:

- okretni gumb na položaju IIII: tlak - / neutralno / tlak + / plutajući položaj
- okretni gumb na položaju III: tlak - / neutralno / tlak +
- okretni gumb zaključana u položaju: upravljačka jedinica zaključana u položaju tlaka za kontinuirani pogon ili u neutralnom položaju

Dobro raspoređeno.

Prekidači za elektroničku kontrolu podizne hidraulike i odabir brzina kardanskog vratila nalaze se na desnom B-stupu. Time se osigurava izravan pristup tijekom rada. Dok vozač gleda unazad, može lako optimizirati postavke elektroničkog upravljanja podizne hidraulike. Dvije dodatne tipke za podizanje i spuštanje stražnje podizne hidraulike također olakšavaju priključivanje opreme:

- A Predseleksijske brzine kardanskog vratila
- B Rukovanje stražnjom podiznom hidraulikom
- C Prikaz statusa stražnje podizne hidraulike
- D Postavke elektroničke regulacije stražnje podizne hidraulike



CIS.

Samoobjašnjiv sustav koji vas čini učinkovitijim.

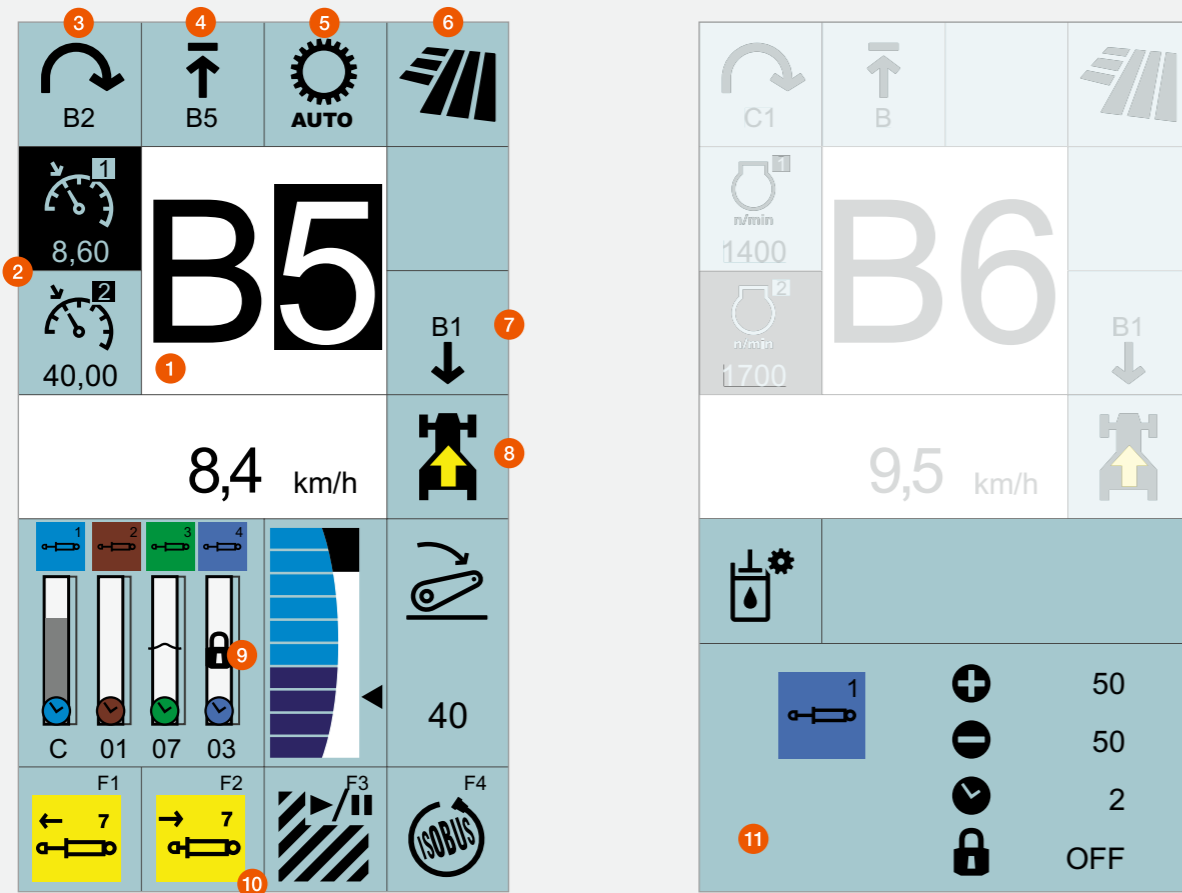

CIS zaslon u boji na A-stupu s integriranim izbornikom postavki.

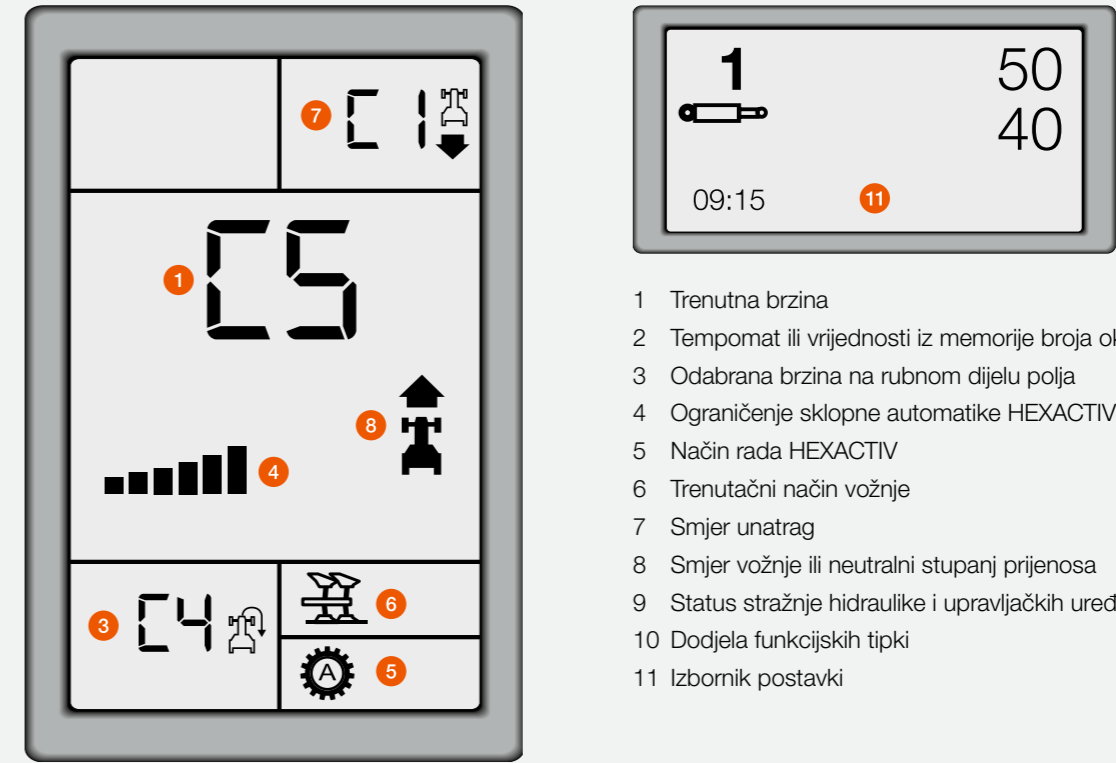

Zaslon CIS na nadzornoj ploči i zaslonu mjenjača na A-stupu.

- 1 Trenutna brzina
- 2 Tempomat ili vrijednosti iz memorije broja okretaja motora
- 3 Odabrana brzina na rubnom dijelu polja
- 4 Ograničenje sklopne automatike HEXACTIV
- 5 Način rada HEXACTIV
- 6 Trenutačni način vožnje
- 7 Smjer unatrag
- 8 Smjer vožnje ili neutralni stupanj prijenosa
- 9 Status stražnje hidraulike i upravljačkih uređaja
- 10 Dodjela funkcijskih tipki
- 11 Izbornik postavki

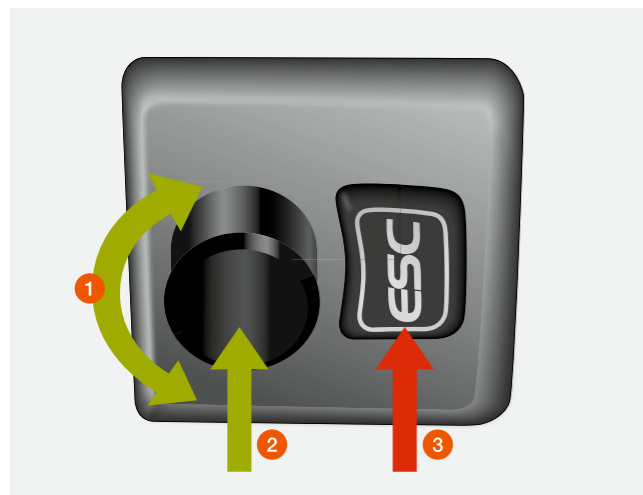

CLAAS INFORMATION SYSTEM (CIS) u boji.

Moderan dizajn 7-inčnog CIS zaslona u boji na A-stupu daje vozaču kompletne informacije o mjenjaču, elektroničkim upravljačkim uređajima i F-tipkama. Na CIS zaslonu u boji postavke se prikazuju u donjem dijelu zaslona. Logična navigacija izbornikom i jasni simboli čine navigaciju izuzetno jednostavnom.

- 1 Navigacija u izborniku
- 2 Odaberite
- 3 Tipka ESC

CLAAS INFORMATION SYSTEM (CIS).

U ovoj varijanti opreme, CIS zaslon je integriran u nadzornu ploču. Zahvaljujući jednostavnoj navigaciji i simbolici, čak i neiskusni vozači mogu lako podesiti pravu postavku. Dodatni prikaz mjenjača na A-stupu ukratko prikazuje sve informacije o mjenjaču.

Obje postavke se mogu lako odabrati prekidačem i tipkom ESC na upravljaču.

Putem sustava CIS mogu se prilagođavati slijedeće funkcije:

- Pokretanje i rad mjenjača
- Točke prebacivanja automatskog mjenjača HEXACTIV ili QUADRACTIV
- Progresivnost reverzera REVERSHIFT
- Otkvačiti smjer za naprijed i natrag
- Postavka vremena i količine ili reakcije elektroničkih upravljačkih uređaja
- Funkcije ugrađenog računala kao što su obrađena površina, potrošnja goriva, površinski učinak
- Prikaz intervala održavanja

Opustite se. Dan će biti dug.

Udobnost prve klase.

ARION 400 nudi mnogo prikladnih detalja tako da se čak i dugi radni dani čine kratkim. Udobno sjedalo, mnogo prostora za odlaganje, veliki rashladni pretinac i snažni klimatizacijski uređaj stvaraju opušteno radno okruženje u kojem se u svakom trenutku rada osjećate udobno.



Uz ručnu regulaciju klime dostupna je i potpuno automatizirana regulacija koja udobno raspodjeljuje strujanje zraka u kabini.

Za primjereni rad.

Traktor ARION 400 standardno se isporučuje sa snažnim sustavom grijanja i kontinuirane regulacije ventilatora. Naravno, klima uređaj s ručnim upravljanjem ili automatskom regulacijom klime dostupan je na zahtjev. Isto tako, ventilacijski sustav može biti opremljen u skladu s kategorijom 3 (prema EN 15695) za mjere zaštite vozača pri provođenju fitosanitarnih mjera. Filtar s aktivnim ugljenom dostupan je kod prodajnog partnera tvrtke CLAAS.

Udobno i sigurno – od početka.

Koncept kabine sa 6 mosnica omogućuje širok kut otvaranja vrata pri malom slobodnom prostoru. Osim što se time olakšava pristup kabini, vrata se štite od oštećenja.



Jasno i promišljeno.

Nadzorna ploča montirana je na višestruko podesivom stupu volana. Ona se pomiče zajedno sa stupom te je stoga dobro vidljiva u svakom trenutku.



Protuklizni kožni upravljač.

Čvrsti kožni upravljač osigurava siguran priхват i omogućuje dobar pregled nadzorne ploče u svakom položaju.



Sjedalo Dual Motion proizvođača Grammer.

Sjedalo prigušene frekvencije čuva vam leđa. Kad se okrenete prema priključku, sjedalo i naslon za glavu prate vaše kretanje i istodobno se okreću do 15°.



Priključci na dohvat ruke.

U kabini se nalaze priključci za električne i terminale kompatibilne s terminalom ISOBUS.



Sve na vidiku.

Stabilna montažna tračnica za terminal pričvršćena je u izravnom doseg vozača. Bez obzira na to, pristup kabini je neometan kroz desna vrata.



Ostanite cool.

Hladnjak se nalazi ispod suvozačeva sjedala i u njega se može smjestiti boca od 1,5 l i nešto hrane. Idealno za stanku za ručak.



Radna svjetla LED.

Ako su vaši zahtjevi veći, do osam LED radnih svjetiljki omogućuje da cijelo područje oko stroja ARION bude osvijetljeno kao po danjem svjetlu.



Telefoniranje putem Bluetootha.

Pomoću ugrađenog Bluetooth hands-free sustava s vanjskim mikrofonom možete obavljati pozive dok radite, uz odličnu vezu.



Prostor za mobilni telefon i dokumente.

Sve su stvari na dohvat ruke zahvaljujući praktičnim pretincima za pohranu na lijevoj bočnoj konzoli. Na raspolaganju je 12-voltni priključak za punjenje mobilnog telefona.

Tko sjedi na mekoj podlozi bolje svladava tvrde.

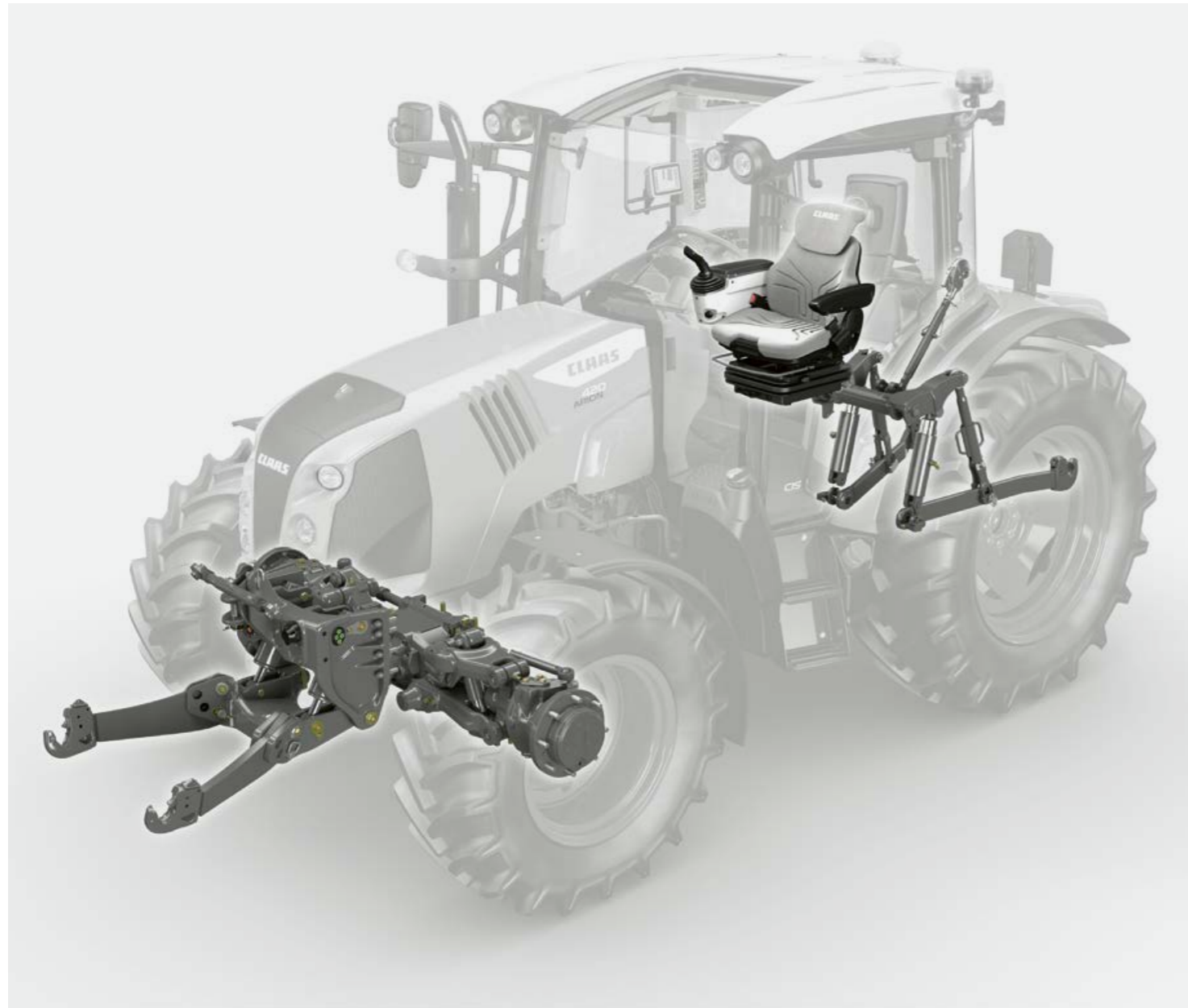

Udobnost kao u velikana.
ARION 400.

Za dugih i napornih radnih dana udobnost više nije luksuz za višu klasu nego normalan zahtjev. Ovaj zahtjev ARION 400 ispunjava do najsitnijeg detalja.

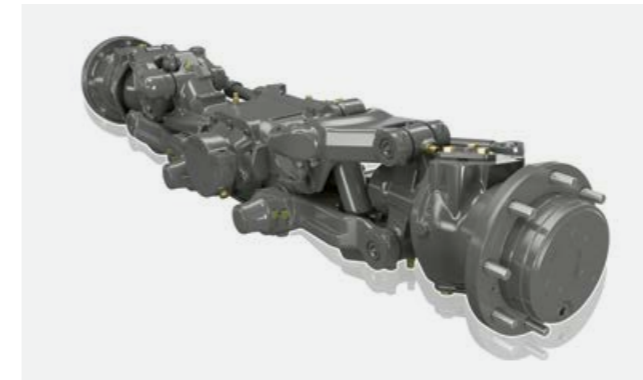

Ovjes prednje osovine PROACTIV.
Automatika za punu udobnost.

Neovisni ovjes i visina amortizacije od 90 mm jamče optimalno ponašanje u vožnji. Prilagođeno stanju utovara traktora, amortizacija automatski ostaje u srednjem položaju. Promjene opterećenja uslijed manevara kočenja i okretanja se također amortiziraju.



Više udobnosti zahvaljujući amortizaciji kabine.

Sustav mehaničkog amortizera kabine na dvije točke dostupan za modele ARION 470-430 pruža veći komfor pri vožnji u svim situacijama. Kompletan sustav amortizacije funkcionira potpuno bez održavanja. U kombinaciji s ovjesom prednje osovine PROACTIV, traktor ARION 400 ispunjava najviše zahtjeve.



Prigušenje vibracija sprijeda i straga.

Teški radni uređaji kopčani naprijed i otraga opterećuju traktor jednako kao i vozača. Radi kompenziranja vršnih opterećenja, prednji i stražnji podizni mehanizam opremljeni su prigušivačem vibracija.



Niska frekvencija ovjesa. Premium sjedalo.

Iz bogate ponude proizvođača Sears i Grammer dostupna su i dva okretna vrhunska sjedala prigušene frekvencije:

- Automatska prilagodba ovjesa težini vozača
- Okretna osovinna sjedala olakšava pogled na priključene uređaje

U budućnosti traktor će razmišljati samostalno.

Sustavi za pomoć vozaču i upravljanje podacima.

Vaše je iskustvo međutim nezamjenjivo. Samo na temelju njega možete u praksi brzo i prije svega primjereno reagirati. Težak teren ili promjenjivi uvjeti tla – mnoge odluke moraju se donijeti u vrlo kratkom vremenu kako bi kvaliteta rada bila onakva kakva se traži. Stoga je dobro kad vas traktor inteligentno podržava.

Podaci su odavno postali važan i nezamjenjiv resurs. Da biste mogli profitabilno iskoristiti svoj puni potencijal, morate voditi računa o svojim podacima jednako kao i o svom strojnom parku. Svi sustavi, strojevi i radni procesi moraju se umrežiti na smislen način.



Dragi zaljubljenici u ARION.

Zovem se Catharina Kirchbeck i radim u marketingu u tvrtke CLAAS. Što me oduševljava? Sustavi pomoći vozaču, upravljanje podacima i umrežavanje za produktivnu i održivu poljoprivredu. I traktor koji to može učiniti i osloboditi nas tereta. Za mene to znači slobodu. Kako vi definirate slobodu?



CSM i dinamičko upravljanje. ARION vozi kao da to čini sam.



CSM sekvence je lako aktivirati putem funkcijskih tipki na višenamjenskoj ručki.



CLAAS SEQUENCE MANAGEMENT (CSM).

Značajka Upravljanje sekvencijama CSM preuzima posao umjesto vas tijekom svih manevara skretanja na terenu. Pritiskom na tipku reproduciraju se sve prethodno snimljene funkcije.

CSM nudi:

- Snimanje do četiri sekvence
- Aktivacija, prijevremeni završetak ili prekid sekvenci
- Prikaz procesa na CIS zaslonu u boji

Sljedeće funkcije mogu se kombinirati u bilo kojem redoslijedu:

- Upravljačke jedinice s kontrolom vremena i količine
- Pogon na sva četiri kotača, blokada diferencijala i ovjes na prednjoj osovini
- Prednja i stražnja podizna hidraulika
- Brzina na rubnom dijelu polja
- Prednje i stražnje kardansko vratilo
- Memorija broja okretaja
- Funkcija tempomata
- Automatski mjenjač HEXACTIV ili QUADRACTIV

Jednostavno evidentiranje i reproduciranje.

Sekvence se bilježe neprekidnim snimanjem. Vozač može pratiti formiranje svoje sekvence, korak po korak, na CIS zaslonu u boji, pomoću jasnih simbola.

Reprodukcija sekvenci može se prekinuti stankom, a zatim nastaviti jednostavnim pritiskom na tipku.

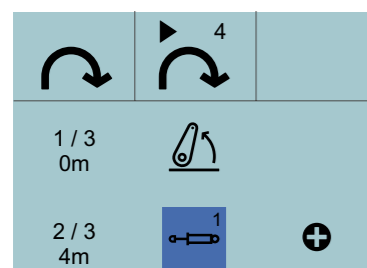

Sljedeće sekvence prikazuje se u donjem dijelu CIS zaslona u boji.

Dinamičko upravljanje.

Značajka Dinamičko upravljanje tvrtke CLAAS nudi mogućnost prilagođavanja omjera između volana i kuta prednje osovine u nekoliko faza na zahtjev vozača. Vozač ima mogućnost izbora putem CIS displeja u boji između dva automatska programa i jednog ručnog načina.

Oba automatska programa pomažu vozaču da mijenja stupanj upravljanja volanom, ovisno o brzini vožnje ili trenutnom kutu skretanja. Zahvaljujući tome sustav je individualno prilagodljiv svim situacijama.

U načinu koji ovisi o kutu volana, omjer prijenosa volana u vožnji ravno naprijed uvelike je smanjen. Okretanje volanom je tada osjetljivije. Što vozač više okrene volan, osovina se više zakreće. Taj način je idealan, na primjer, za rad s prednjim utovarivačem. Vozač može precizno prilagoditi vozilo i brzo manevrirati.

U načinu rada koji je ovisan o brzini, omjer prijenosa volana smanjuje se proporcionalno povećanju brzine za više od 10 km/h. Ovaj način, između ostalog, ima svoje prednosti na terenu. Posebno se na rubnim dijelovima polja vozač može lako i brzo okrenuti. Kod bržeg rada, omjer zakretanja ponovno se smanjuje kako biste lakše mogli voziti ravno naprijed.

U ručnom načinu rada omjer volana i kuta skretanja fiksirani su na četiri podesiva stupnja.

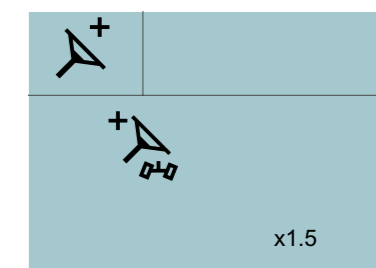

Na CIS zaslonu možete birati između tri dinamična načina upravljanja i odgovarajućeg stupnja pomoći pri upravljanju.

GPS PILOT CEMIS 1200.

Precision Farming, ali jednostavno.

Precizno, spremno za budućnost, jednostavno.

Poboljšanje poslovnog rezultata i olakšavanje svakodnevnog rada – korištenje terminala CEMIS 1200 korak je u vašu budućnost.

Uz automatsko navođenje po tragovima GPS PILOT vaš stroj radi kao da je na tračnicama: uvijek na pravoj stazi, bez preklapanja i s punom radnom širinom. Za to nije potrebna duga obuka. Intuitivno CLAAS korisničko sučelje iznenadit će vas koliko je jednostavno upravljati automatskim sustavom upravljanja.

Zahvaljujući terminalu ISOBUS i standardnim formatima za razmjenu podataka, CEMIS 1200 budućnost je za veću preciznost u poljoprivredi.

Terminal CEMIS 1200.

CEMIS 1200 besprijekorno se uklapa u kabinu: vozač se može brzo i intuitivno snaći pomoću radne strukture izvedene iz strojnog terminala CEBIS.

Također možete koristiti sustav na svim strojevima CLAAS koji su prethodno opremljeni za GPS PILOT CEMIS 1200. Terminal i prijemnik možete u tren oka prenijeti sa stroja na stroj, što vam daje potpunu fleksibilnost i istodobno štedi novac.

Prednosti:

- Intuitivno korisničko sučelje za iznimnu jednostavnost rukovanja, danju i noću
- Brz pristup svim važnim funkcijama
- Slobodno podesiva radna područja za personalizirani rad



Preciznošću snizite svoje
troškove po hektaru.
steeringsystems.claas.com

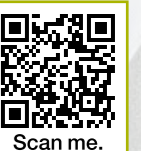

Scan me.

Precizno navođenje po tragovima.

Za precizan rad potreban je dobar korekturni signal. Uz SATCOR 15¹ kao standard na 5 godina, preciznost se ukrcava s vama.

Trebate još više točnosti?

Po želji možete birati između korekturnih signala SATCOR 3¹ i SATCOR 3 FAST¹ (± 3 cm).

Je li apsolutna preciznost vaš glavni prioritet?

U tom slučaju koristite GPS PILOT CEMIS 1200 s RTK korekturnim signalom za najveću moguću ponovljivu točnost (± 2 – 3 cm).

RTK Bridging.

Svi signali RTK korekcije standardno su nadograđeni značajkom RTK Bridging, što znači da se u slučaju gubitka signala rad može nastaviti do 20 minuta uz neznatno smanjenu preciznost.

Zahtjevna topografija ili bez signala za mobitel u vašem radnom području?

Uz RTK Bridging Premium jednostavno nastavljate raditi – bez gubitka točnosti, bez vremenskog ograničenja.

¹ SATCOR 15 / SATCOR 3 / SATCOR 3 FAST pokreće Trimble RTX. Korekturni signali SATCOR, RTK Bridging i RTK Bridging Premium nisu dostupni u svim regijama. Zajedno s prodajnim partnerom CLAAS nadležnim za poslovni odnos s vama pronaći ćemo najbolje rješenje za vaše individualne zahtjeve.

GPS PILOT CEMIS 1200. Spremni za svoje zadatke.

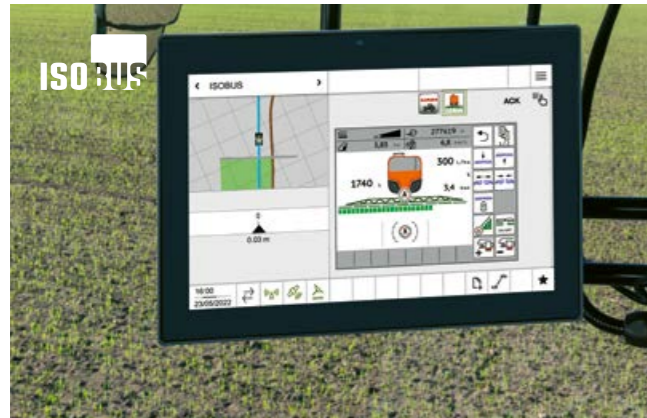

Spreman za budućnost – GPS PILOT CEMIS 1200.

Uz GPS PILOT CEMIS 1200 dobivate terminal za budućnost. Skrojen po mjeri za vaše poslovanje, s cijelim nizom tvornički ugrađenih funkcija ili postupno raste u skladu s vašim zahtjevima.

Niste još potpuno sigurni? Dodatne funkcije i korekturne signale možete unaprijed isprobati besplatno.

Vaši su se zahtjevi promijenili tijekom sezone? Nema problema – zahvaljujući digitalnoj vezi, možete brzo i fleksibilno prilagoditi funkcije sustava svojim potrebama. Odgovarajuća licenca ili aktivacija mogu se prenijeti izravno online na vaš terminal.¹

¹ u državama s portalom CLAAS connect



ISOBUS Universal Terminal (ISO UT).

Prikaz ISO UT uređaja može se vidjeti na glavnom radnom zaslonu ili na bočnom prikazu uređaja. To omogućuje individualne postavke za svaku potrebu. AUX-N podržava dodjelu funkcija fizičkim funkcijskim tipkama, na primjer višefunkcijskoj ručici CLAAS.

Prednosti:

- Individualne postavke prikaza ISOBUS uređaja na terminalu CEMIS 1200
- Visoka razina udobnosti rukovanja tijekom rada zahvaljujući funkcijskim tipkama
- Online prijenos novih licenci ili aktivacija izravno na terminal



Automatsko upravljanje sekcijama s ISOBUS TC Section Control.

Naravno, raspon funkcija kod terminala ISOBUS za CEMIS 1200 nudi mogućnost automatskog prebacivanja sekcija. Tako uvijek radite precizno i bez stresa.



Upravljanje i dokumentacija specifični za sekcije s ISOBUS TC-GEO i VRA.

Uz ISOBUS TC-GEO možete jednostavno dokumentirati georeferencirane podatke, kao što su količine za primjenu. VRA (Variable Rate Application) je modul kojim možete nanositi količine specifično za određeno mjesto.



Ured i stroj besprijekorno umreženi: upravljanje nalogima.

Uz CEMIS 1200 i aktivnu licencu Connected Documentation za povezanu dokumentaciju, možete obaviti upravljanje nalogima putem mobilne telefonske veze sa samo nekoliko klikova – standardizirano i praktično.

Planirajte naloge u svom softveru za upravljanje farmom i prenesite ih na stroj putem sustava TELEMATICS, izravno sa sustava 365FarmNet ili drugih povezanih sustava. Vozač ima pregled svih poslova i može brzo i jednostavno poslati podatke o nalogu natrag u ured nakon obrade.

Naručite, izvršite, dokumentirajte – jednostavno i sigurno.

Umreženi traktor čini više.

Digitalizacija se isplati.

Digitalizacija je ključ povećanja vaše produktivnosti i učinkovitosti. Podaci generirani na najrazličitijim lokacijama mogu se prikupiti i procijeniti centralno. To štedi vaše resurse i poboljšava vaše operativne procese.

Kako biste mogli više iskoristiti ARION i ostale svoje strojeve, CLAAS vam nudi razne module za mrežne sustave, tehnologiju i radne procese među proizvođačima. Osjetljiva digitalizacija prilagođena vašim zadacima oslobađa vas puno posla:

- Brzo prenesite i dokumentirajte podatke o stroju i radu
- Upravljajte strojevima i učinkovito upravljajte voznim parkom
- Intenzivno analizirajte i optimizirajte radne procese
- Jednostavno analizirajte polja i precizno mapirajte prinose
- Pristupite i upravljajte operativnim podacima pomoću inteligentnog softvera za upravljanje farmama
- Lako prenesite podatke različitih proizvođača na portal TELEMATICS
- Uštedite dragocjeno vrijeme održavanja i servisiranja pomoću daljinskog dijagnosticanja

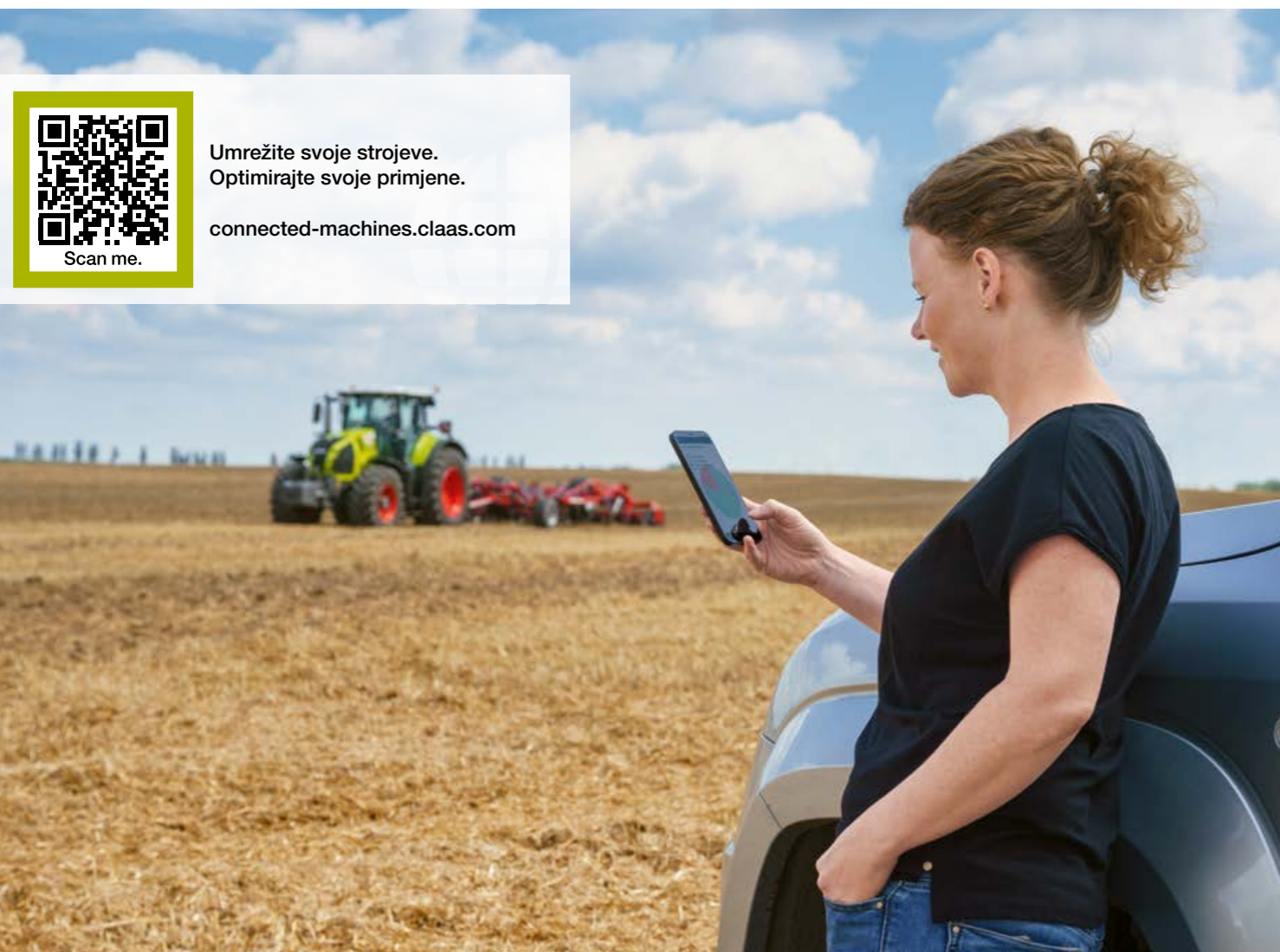

Umrežite svoje strojeve.
Optimirajte svoje primjene.

connected-machines.claas.com

Scan me.

TELEMATICS dokumentira vaš uspjeh.

Zahvaljujući značajki TELEMATICS, radni podaci i podaci o izvedbi vašeg traktora mogu se neprestano pregledavati i dokumentirati. Svi se podaci putem mobilne mreže prenose s uređaja na poslužitelj, gdje se obrađuju i pohranjuju. Putem web portala ili aplikacije TELEMATICS možete pregledati i procijeniti svoje podatke uživo ili pak naknadno. U pozadini, licenca Connected Documentation povezuje sve podatke na temelju polja. Moguć je i izvoz u sve uobičajene programe za upravljanje farmom.

CLAAS API povezuje vaš ured s vašim voznim parkom.

Pomoću značajke DataConnect tvrtke CLAAS, 365FarmNet, John Deere, Case, Steyr i New Holland stvorena je međusobna mreža Cloud-to-Cloud, neovisno o proizvođaču i potpuno otvorenu cjelokupnoj industriji. To vam omogućuje da kontrolirate i nadgledate cijeli svoj strojni park na portalu CLAAS TELEMATICS. Na taj način se svi relevantni podaci mogu razmjenjivati sigurno, praktično i potpuno automatski. Oba sustava dio su značajke CLAAS TELEMATICS.

Usluga daljinskog servisiranja Remote Service vas ništa ne košta.

Usluga daljinskog servisiranja Remote Service tvrtke CLAAS važna je komponenta umrežavanja vaših strojeva. Značajno pojednostavljuje održavanje i servisne radove. Stroj šalje servisnom partneru predstojeći zahtjev za održavanje ili ga izravno obavještava u slučaju kvara. Servisni partner ima pristup relevantnim podacima i može se optimalno pripremiti za postupanje u oba slučaja. CLAAS će za vas pokriti troškove usluge daljinskog servisiranja Remote Service u prvih pet godina korištenja. Dovoljan je vaš pristanak.

NOVO: Terminal CEMIS 1200 upravlja vašim nalogima.

Uz CEMIS 1200 i aktivnu licencu Connected Documentation za povezanu dokumentaciju, možete obaviti svoje upravljanje nalogima online sa samo nekoliko klikova. Planirajte naloge u svom softveru za upravljanje farmom i prenesite ih na stroj putem sustava TELEMATICS. Vozač ima pregled svih poslova te podatke o nalogu može nakon obrade brzo i jednostavno poslati natrag u ured.



Digitalizacija vodi vaše poslovanje k napretku.

- Pomoću portala TELEMATICS prenosite podatke iz stroja izravno u oblak
- S pomoću alata DataConnect možete obrađivati podatke svojih strojeva bez obzira na to o kojem je proizvođaču riječ
- S terminalom CEMIS 1200 možete stvarati i upravljati svim nalogima izravno iz stroja
- Uslugom daljinskog servisiranja Remote Service pojednostavljujete održavanje i servis



Brzo i lako.

Pogotovo bi svakodnevno održavanje trebalo biti što jednostavnije. Jer iskustvo pokazuje da sve što je komplicirano i neugodno, nerado se provodi.

- Jednodijelni poklopac omogućuje pristup svim servisnim točkama na motoru jednim pritiskom na tipku
- Provjera razine ulja i ponovno punjenje sa zatvorenim poklopcem motora na lijevoj strani traktora ARION 400
- Svakodnevno održavanje je moguće bez ikakvih alata

Dugi intervali mijenjanja ulja (motor 600 h, mjenjač i hidraulika 1800 h) štede puno vremena i novca. Kao rezultat, ne gubi se dragocjeno sezonsko vrijeme kako bi stroj mogao biti tamo gdje i pripada: na poslu.

Svježiji zrak za pune performanse.

Usisne površine velikih dimenzija na poklopcu motora pružaju dosta svježeg zraka za hlađenje i za filter zraka motora. Zbog male brzine protoka na usisnim površinama, oni uvijek ostaju čisti i propusni. Blokovi hladnjaka pričvršćeni su čvrstim okvirom. Plinske opruge otvaraju blokove hladnjaka u dva položaja kako biste ih po potrebi mogli očistiti potpuno i bezopasno.

Zračni filter lako je dostupan u hladnom prostoru ispred blokova hladnjaka i može se ukloniti bez zapreka. Zračni filter velikih dimenzija dizajniran je za dug radni vijek. Predseparator grube nečistoće u kućištu filtra dodatno produžava interval čišćenja.

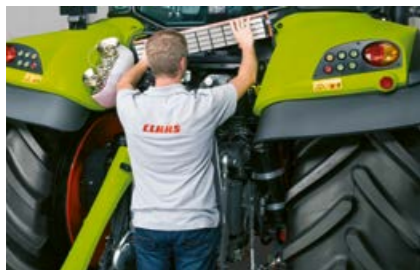

Filter za zrak u kabini lako je dostupan iza kabine.



Zračni filter motora nalazi se ispred hladnjaka i lako se čisti.



Razinu ulja u mjenjaču i hidrauličkom sustavu možete provjeriti kroz kontrolno staklo pored kardanskog vratila.



Ispod stepenica na desnoj strani i lako dostupnom mjestu nalazi se akumulator, pretinac za alat i priključak za stlačeni zrak.



Da bude kako treba. CLAAS Service & Parts.



CLAAS Service & Parts tu je
za vas od 0 – 24.
service.claas.com

Scan me.



Više sigurnosti za vaš stroj.

Povećajte svoju operativnu pouzdanost, smanjite rizik od popravaka i kvarova. MAXI CARE nudi vam predvidljive troškove. Sastavite svoj individualni paket usluga prema svojim osobnim potrebama.

Remote Service.

Remote Service je usluga koja vašem servisnom partneru pruža sve relevantne podatke sa strojeva opremljenih telemetrijom. Zahvaljujući tome dijagnostika i podrška na daljinu puno je lakša. Servis se može izvršiti učinkovitije i operativna spremnost stroja će se poboljšati. Usluga Remote Service je besplatna u razdoblju od pet godina. Dovoljan je vaš pristanak.



Usklađeno specijalno za vaš stroj.

Rezervni dijelovi po mjeri, visokovrijedna pogonska sredstva i koristan pribor. Koristite našu opsežnu ponudu proizvoda iz koje ćemo vam točno pripremiti rješenja potrebna vašem stroju za 100 %-tnu sigurnost rada.



Za vaše gospodarstvo: CLAAS FARM PARTS.

CLAAS FARM PARTS nudi vam jedan od najopsežnijih programa rezervnih dijelova i pribora i izvan vlastite marke za sve poljoprivredne primjene na vašem gospodarstvu.



Opskrba diljem svijeta.

CLAAS Parts Logistics Center u mjestu Hamm, u Njemačkoj, raspolaže s približno 200.000 različitih dijelova na više od 183.000 m² radne površine. Kao središnje skladište rezervnih dijelova brzo i pouzdano isporučuje sve ORIGINAL dijelove u cijelom svijetu.



Vaš lokalni prodajni partner tvrtke CLAAS.

Bilo gdje se nalazili uvijek vam pružamo uslugu i kontakt osobe koje su vam potrebne. Neposredno u vašoj blizini. Partneri tvrtke CLAAS dostupni su vama i vašem stroju danonoćno. Sa znanjem, iskustvom, strašću i najboljom tehničkom opremom. Da bude kako treba.

ARION 400.

Sloboda je najjači argument.



CLAAS POWER SYSTEM (CPS).

- Iskoristite do 8% više okretnog momenta s FPT turbo motorima s 4 cilindra
- Iskoristite svestranost stroja ARION 400 koju omogućuje mali omjer snage i mase od samo 34 kg/KS
- Upravljajte mjenjačem bez ručice mjenjača i papučice spojke
- Neka QUADRATIV ili HEXACTIV automatski prebacuju brzine umjesto vas
- Zahvaljujući značajki SMART STOP zaustavljate traktor bez potrebe za uporabom spojke
- Unesite dvije brzine u tempomat i vozite udobno kao da imate bezstupanjski mjenjač
- Zahvaljujući međuosovinskom razmaku od 2,52 m i raspodjeli težine od 50% sprijeda / 50% straga, imate manje balasta
- Automatizirana transmisija snage na sve kotače s korekcijom ovisnom o kutu skretanja smanjuje polumjer okretanja za do 8%
- S kabinom s niskim krovom (ukupne visine 2,50 m) možete ući u sve objekte
- Protok od 150 l/min opskrbljuje i vaše velike hidrauličke potrošače
- Kabina PANORAMIC, višefunkcijska ručica i prednji utovarivač CLAAS optimiraju vaše poslove utovara

Udobnost.

- Odaberite svoju kabinu između tri opcije opreme: Standard, CIS ili CIS+
- Prilagodite višefunkcijsku ručicu svojim primjenama kako ne biste morali premještati ruku
- Zahvaljujući poklopcu motora čiji se oblik sužava i kabini PANORAMIC imate pregled nad svim radnim prostorima
- Koristite ARION 400 M s kabinom s 5 mosnica i specijalnom opremom za komunalne primjene
- Sjedalo sa zračnim ovjesom, ovjes kabine i ovjes prednje osovine PROACTIV štite vam leđa
- Ljeti ćete se razveseliti automatskom klimatizacijskom uređaju i hladnjaku ispod sjedala suvozača
- Pretvorite noć u dan pomoću LED osvjetljenja
- Dovršite sve radove na održavanju u tren oka

Sustavi za upravljanje podacima i pomoć vozaču.

- Na rubnim dijelovima polja možete upravljati svim funkcijama pritiskom na tipku (CLAAS SEQUENCE MANAGEMENT)
- Manevirajte bez napora pomoću dinamičkog upravljanja
- Automatsko upravljanje GPS PILOT i online upravljanje nalozima putem terminala CEMIS 1200
- Upravljanje uređajima
- TELEMATICS
- Upravljanje ISOBUS priključkom preko terminala CEMIS 1200

ARION		470	460	450	440	430	420	410	460 M	450 M	420 M
Motor											
Proizvođač		FPT	FPT	FPT	FPT	FPT	FPT	FPT	FPT	FPT	FPT
Broj cilindara		4	4	4	4	4	4	4	4	4	4
Zapremnina motora	cm ³	4500	4500	4500	4500	4500	4500	4500	4500	4500	4500
Turbopunjač		–	–	–	–	–	●	●	–	–	●
Turbopunjač s varijabilnom geometrijom		●	●	●	●	●	–	–	●	●	–
Nazivna snaga (ECE R 120) ²	kw/KS	103/140	96/130	88/120	81/110	81/110	70/95	63/85	96/130	88/120	70/95
Maksimalna snaga s CPM (ECE R 120) ²	kw/KS	114/155	107/145	99/135	92/125	85/115	75/100	67/90	99/135	92/125	75/100
Homologacijska vrijednost nazivne snage ¹	kw/KS	113/154	104/141	97/132	89/121	84/114	72/98	66/90	97/132	89/121	72/98
Homologacijska vrijednost maksimalne snage ¹	kw/KS	114/155	108/147	101/137	94/128	87/118	75/102	67/91	101/137	94/128	75/102
Maksimalni zakretni moment (ECE R 120) ²	Nm	631	615	573	539	505	434	405	573	539	434
Broj okretaja pri maksimalnoj snazi	o/min	2000	2000	2000	2000	2000	2000	2000	2000	2000	2000
Maksimalni kapacitet spremnika za gorivo	l	190	190	190	190	190	140	140	190	190	190
Maksimalni kapacitet spremnika za ureu	l	22	22	22	22	22	17	17	22	22	22
Interval izmjene ulja	h	600	600	600	600	600	600	600	600	600	600

Powershift mjenjač QUADRISHIFT											
Broj brzina naprijed/natrag		16/16	16/16	16/16	16/16	16/16	16/16	16/16	16/16	16/16	16/16
Stupnjevi prijenosa Powershift		4	4	4	4	4	4	4	4	4	4
Električno upravljane grupe		4	4	4	4	4	4	4	4	4	4
Reverzer bez uporabe kvačila REVERSHIFT		●	●	●	●	●	●	●	●	●	●
Minimalna brzina pri 2200 o/min	km/h	2,04	2,04	2,04	2,04	2,04	1,85	1,85	2,04	2,04	2,04
Minimalna pužna brzina	km/h	0,15	0,15	0,15	0,15	0,15	0,14	0,14	0,15	0,15	0,15
Maks. brzina	km/h	40	40	40	40	40	40	40	40	40	40
Automatski mjenjač QUADRATIV		o	o	o	o	o	o	o	o	o	o

Powershift mjenjač HEXASHIFT											
Broj brzina naprijed/natrag		24/24	24/24	24/24	24/24	24/24	–	–	24/24	24/24	24/24
Stupnjevi prijenosa Powershift		6	6	6	6	6	–	–	6	6	6
Električno upravljane grupe		4	4	4	4	4	–	–	4	4	4
Reverzer bez uporabe kvačila REVERSHIFT		●	●	●	●	●	–	–	●	●	●
Minimalna brzina pri 2200 o/min	km/h	1,75	1,75	1,75	1,75	1,75	–	–	1,75	1,75	1,75
Minimalna pužna brzina	km/h	0,13	0,13	0,13	0,13	0,13	–	–	0,13	0,13	0,13
Maks. brzina	km/h	40	40	40	40	40	–	–	40	40	40
Mjenjačka automatika HEXACTIV		o	o	o	o	o	–	–	o	o	o

Stražnja osovina											
Elektrohidraulična blokada diferencijala		●	●	●	●	●	●	●	●	●	●
Automatska blokada diferencijala		●	●	●	●	●	●	●	●	●	●
Maksimalni promjer stražnjih guma	m	1,75	1,75	1,75	1,75	1,75	1,70	1,70	1,75	1,75	1,75
Interval izmjene ulja	h	1800	1800	1800	1800	1800	1800	1800	1800	1800	1800

Kardansko vratilo											
Mokra spojka s više diskova		●	●	●	●	●	●	●	●	●	●
Vanjsko upravljanje s aktiviranjem i zaustavljanjem u nuždi		o	o	o	o	o	o	o	o	o	o
540/540E		–	–	o	o	o	o	o	●	●	●
540/1000		–	–	●	●	●	●	●	o	o	o
540/540E/1000		●	●	o	o	o	o	o	o	o	o
540/540 E/1000 i prijenos broja okretaja		o	o	o	o	o	–	–	o	o	o
Izmjenjivi nastavak kardanskog vratila		●	●	●	●	●	●	●	●	●	●
Izmjenjivi nastavak vratila 1¾", 6 žljebova		o	o	o	o	o	o	o	o	o	o
Izmjenjivi nastavak vratila 1¾", 6 i 21 žljebova		●	●	●	●	●	●	●	●	●	●
Automatika kardanskog vratila		o	o	o	o	o	o	o	o	o	o

Prednja osovina s pogonom na sve kotače											
Prednja osovina kruta		●	●	●	●	●	●	●	●	●	●
Ogibljiva prednja osovina PROACTIV		o	o	o	o	o	o	o	o	o	o
Automatizirana transmisija snage na sve kotače ovisno o brzini		●	●	●	●	●	●	●	●	●	●
Automatizirana transmisija snage na sve kotače s korekcijom ovisnom o kutu skretanja		o	o	o	o	o	o	o	o	o	o
Optimalan radijus okretanja	m	4,90	4,90	4,90	4,50	4,50	4,25	4,25	4,90	4,90	4,90
Kruti blatobrani		●	●	●	●	●	●	●	●	●	●
Zakretni blatobrani		o	o	o	o	o	o	o	o	o	o

¹ Tehnički podatci mjerodavni za registraciju.

² Odgovara ISO TR 14396

ARION		470	460	450	440	430	420	410	460 M	450 M	420 M
Hidraulika											
Otvoreni hidraulički krug od 60 l/min		o	o	o	o	o	o	o	o	o	o
Snaga pri nazivnom broju okretaja	l/min	60	60	60	60	60	60	60	60	60	60
Maks. radni tlak	bar	195	195	195	195	195	195	195	195	195	195
Broj mehaničkih upravljačkih izvoda straga (min./maks.)		2–3	2–3	2–3	2–3	2–3	2–3	2–3	2–3	2–3	2–3
Križna ručica FLEXPILOT		o	o	o	o	o	o	o	o	o	o
Regulacija protoka ulja mehaničke upravljačke jedinice		●	●	●	●	●	●	●	●	●	●

Otvoreni hidraulički krug od 100 l/min		o	o	o	o	o	o	o	o	o	o
Snaga pri nazivnom broju okretaja	l/min	100	100	100	100	100	100	100	100	100	100
Maks. radni tlak	bar	195	195	195	195	195	195	195	195	195	195
Broj mehaničkih upravljačkih izvoda straga (min./maks.)		2–3	2–3	2–3	2–3	2–3	2–3	2–3	2–3	2–3	2–3
Križna ručica FLEXPILOT		o	o	o	o	o	o	o	o	o	o
ELECTROPILOT križna ručica		o	o	o	o	o	o	o	o	o	o
Regulacija protoka ulja mehaničke upravljačke jedinice		●	●	●	●	●	●	●	●	●	●

Senzorska hidraulika osjetljiva na opterećenje od 110 l/min		o	o	o	o	o	o	o	o	o	o
Snaga pri nazivnom broju okretaja	l/min	110	110	110	110	110	110	110	110	110	110
Maks. radni tlak	bar	200	200	200	200	200	200	200	200	200	200
Broj mehaničkih upravljačkih izvoda straga (min./maks.)		2–3	2–3	2–3	2–3	2–3	2–3	2–3	2–3	2–3	2–3
Križna ručica FLEXPILOT		o	o	o	o	o	o	o	o	o	o
Broj stražnjih elektroničkih izvoda hidraulike straga (min./maks.)		2–4	2–4	2–4	2–4	2–4	2–4	2–4	2–4	2–4	2–4
ELECTROPILOT križna ručica		o	o	o	o	o	o	o	o	o	o
Regulacija protoka za sve izvode hidraulike		o	o	o	o	o	o	o	o	o	o

Senzorska hidraulika osjetljiva na opterećenje od 150 l/min		o	o	o	o	o	o	o	o	o	o
Snaga pri nazivnom broju okretaja	l/min	150	150	150	150	150	150	150	150	150	150
Maks. radni tlak	bar	200	200	200	200	200	200	200	200	200	200
Broj mehaničkih upravljačkih izvoda straga (min./maks.)		2–3	2–3	2–3	2–3	2–3	2–3	2–3	2–3	2–3	2–3
Križna ručica FLEXPILOT		o	o	o	o	o	o	o	o	o	o
Broj stražnjih elektroničkih izvoda hidraulike straga (min./maks.)		2–4	2–4	2–4	2–4	2–4	2–4	2–4	2–4	2–4	2–4
ELECTROPILOT križna ručica		o	o	o	o	o	o	o	o	o	o
Regulacija protoka za sve izvode hidraulike		o	o	o	o	o	o	o	o	o	o

CLAAS neprestano razvija svoje proizvode kako bi udovoljio potrebama potrošača. To znači da su svi proizvodi podložni promjenama bez prethodne obavijesti. Svi opisi i specifikacije u ovoj brošuri su okvirni i mogu uključivati dodatnu opremu koja nije dio standardne specifikacije. Ova brošura dizajnirana je za upotrebu diljem svijeta. Molimo da se obratite najbližem CLAAS distributeru i zatražite cijenu za određenu specifikaciju. Za potrebe fotografiranja uklonjen je dio zaštitnih elemenata sa strojeva kako bi se jasno prezentirala njihova funkcija. Kako biste izbjegli rizik opasnosti, nikad sami ne skidajte zaštitu sa strojeva. Molimo da koristite informacije iz uputa za korištenje.

Svi tehnički podaci za motore u pravilu se odnose na europsku Direktivu o emisijama motora za necestovna vozila koji se mogu ugraditi i u traktore: Stage. Svako upućivanje u ovom dokumentu na normu TIER isključivo je informativne naravi radi boljeg razumijevanja i ono ne podrazumijeva odobrenje za korištenje na područjima u kojima su emisije regulirane na temelju norme TIER.

ARION		470	460	450	440	430	420	410	460 M	450 M	420 M
Stražnji podizni uređaj											
Donje i gornje spojne poluge s kuglastim završetkom, kat. 2		–	–	–	–	–	●	●	–	–	–
Donje i gornje podizne poluge s kukom za kopčanje, kat. 3		●	●	●	●	●	○	○	●	●	●
Maksimalni kapacitet podizanja na točkama za kopčanje	kg	5750	5750	5750	5750	5750	4500	4500	5750	5750	5750
Prosječni kapacitet podizanja na 610 mm	kg	4200	4200	4200	4200	4200	3200	3200	4200	4200	4200
Maks. kapacitet podizanja na točkama kopčanja s povećanim kapacitetom podizanja	kg	6250	6250	6250	6250	6250	–	–	6250	6250	6250
Konstantni kapacitet podizanja pri 610 mm s povećanim kapacitetom podizanja	kg	4700	4700	4700	4700	4700	–	–	4700	4700	4700
Prigušivanje vibracija		●	●	●	●	●	●	●	●	●	●
Vanjsko rukovanje		●	●	●	●	●	●	●	●	●	●
Utičnica ISOBUS		○	○	○	○	○	○	○	○	○	○
Utičnica od 25 A		●	●	●	●	●	●	●	●	●	●
Prednji podizni uređaj											
Maksimalni kapacitet podizanja na točkama za kopčanje	kg	2800	2800	2800	2800	2800	2800	2800	2800	2800	2800
Prednje kardansko vratilo 1000 o/min		○	○	○	○	○	○	○	○	○	○
Prigušivanje vibracija		●	●	●	●	●	●	●	●	●	●
Vanjsko uključivanje		○	○	○	○	○	○	○	○	○	○
Dodatni hidraulički priključci		○	○	○	○	○	○	○	○	○	○
Utičnica za prikolicu		●	●	●	●	●	●	●	●	●	●
Kabina											
Kabina s visokim krovom		□	□	□	□	□	□	□	□	□	□
Kabina s niskim krovom		□	□	□	□	□	□	□	–	–	–
Kabina PANORAMIC		□	□	□	□	□	□	□	–	–	–
Standardna oprema											
Oprema CIS		○	○	○	○	○	○	○	○	○	○
Oprema CIS+		○	○	○	○	○	○	○	○	○	○
Klima uređaj		○	○	○	○	○	○	○	○	○	○
Automatski klima uređaj		○	○	○	○	○	○	○	○	○	○
Suvozačevo sjedalo s integriranim hladnjakom		○	○	○	○	○	○	○	○	○	○
Podesivi stup volana		●	●	●	●	●	●	●	●	●	●
Dimenzije i težine											
Od sredine stražnje osovine do gornjeg ruba kabine visokog krova (a)	mm	1965	1965	1965	1965	1965	1910	1910	1965	1965	1965
Od sredine stražnje osovine do gornjeg ruba kabine niskog krova (a)	mm	1851	1851	1851	1851	1851	1796	1796	–	–	–
Ukupna visina (b), kabina s visokim krovom ²	mm	2715	2715	2715	2715	2715	2660	2660	2715	2715	2715
Ukupna visina (b), kabina s niskim krovom ¹	mm	2576	2576	2576	2576	2576	2496	2496	–	–	–
Međuosovinski razmak (c)	mm	2525	2525	2525	2525	2525	2489	2489	2525	2525	2525
Ukupna duljina (bez prednjeg balasta, bez prednje podizne hidraulike) (d)	mm	4444	4444	4444	4444	4444	4372	4372	4444	4444	4444
Visina prednje osovine od tla (e)	mm	492	492	492	479	479	454	429	492	492	492
Visina stražnje osovine od tla (bez donjeg vučnog klatna) (f)	mm	469	469	469	456	456	431	406	469	469	469
Težina	kg	5300	5300	5300	5200	5200	4800	4800	5300	5300	5300
Maks. dopuštena ukupna težina	kg	9000	9000	9000	9000	9000	8500	8500	9000	9000	9000

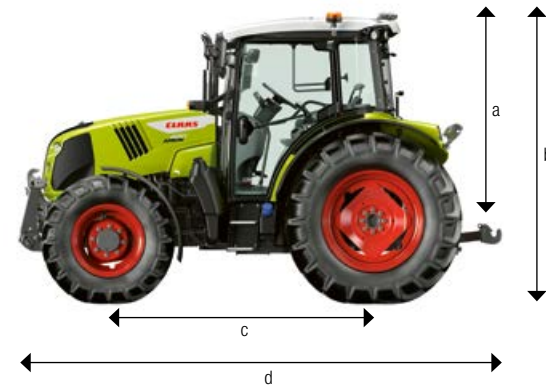

¹ Ukupna visina s gumama 30", bez ovjesa kabine

² Ukupna visina s gumama 34", bez ovjesa kabine

● Serijska oprema ○ Dodatna oprema □ Dostupno – Nije dostupno

Rastimo zajedno.

Kao naši kupci ste u fokusu svih naših aktivnosti. Poznajemo vaše svakodnevne izazove i radimo s vama na razvoju poljoprivredne tehnologije koja će vam omogućiti uspješno i održivo poslovanje danas i u budućnosti. Naša digitalna rješenja pojednostavljuju složene procese i olakšavaju vaš rad. Želimo vam omogućiti da budete najbolji u svom području i da rastete.

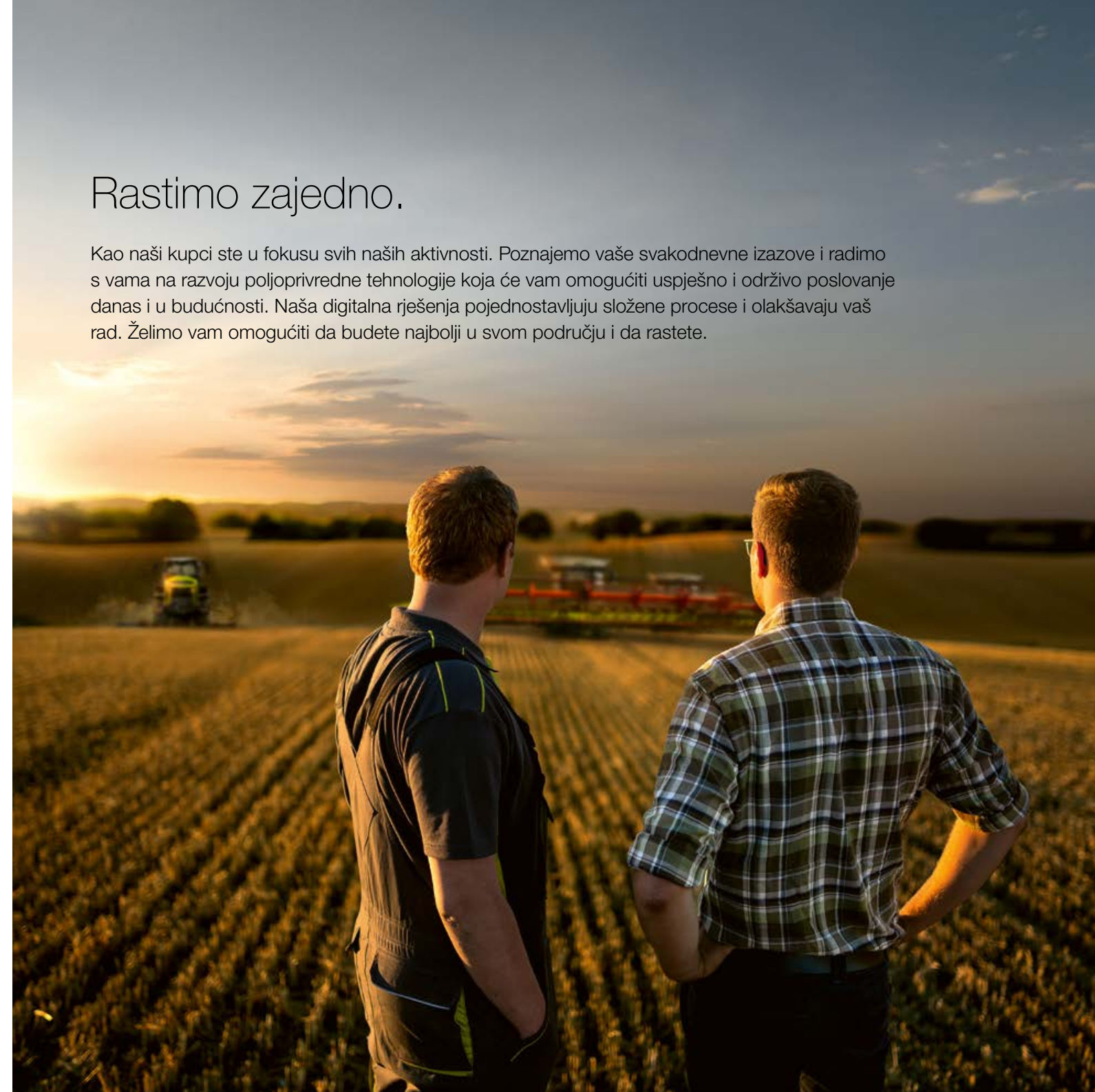

CLAAS Regional Center Central Europe GmbH
Industriestraße 18, 2104 Spillern, Austria

Distributer tvrtke CLAAS u Hrvatskoj:

Eko-Terra d.o.o Jerkovic d.o.o
Ulica Gorčica 2 Josipa Kozareca 51
40305 Nedelišće 31224 Koska

HRC / 323019211122 KK LC 0824