



Tractores

ARION

470 460 450 440 430 420 410



El nuevo ARION 400.
Disfrute la libertad.

Cada día trae nuevos retos. Disfrute con ellos. Porque usted conduce un tractor que le ayuda con lo que venga.

El nuevo ARION 400. Disfrute la libertad.



Ludovic Cousin, especialista de productos para tractores CLAAS.

Estimados fans de ARION. Esta es una libertad que apasiona.

- Sistemas inteligentes de asistencia al operario le facilitan el trabajo
- La gestión inteligente de datos facilita su documentación
- La eficiente conectividad mejora sus procesos de trabajo
- Inteligentes cajas de cambio se encargan de cambiar por usted
- Un gran confort en la cabina hace que sus trabajos sean más productivos



Asistente digital. TELEMATICS, ISOBUS y GPS PILOT le descargan durante todos los trabajos.
Página 48



Pequeño radio de giro. Con el automatismo de la doble tracción en base al ángulo de la dirección, usted maniobra de forma más rápida y eficiente.
Página 19



Mayor capacidad de carga. Con una capacidad de carga de 6,5 t en la parte trasera no deja ningún implemento en el suelo.
Página 22



Confort relajante. La cabina PANORAMIC y el concepto de confort CLAAS hacen que sus jornadas sean más productivas.
Página 28



Potente instalación hidráulica. Gracias a un rendimiento de 150 l/min, usted trabaja de forma rápida y económica, incluso con grandes consumidores hidráulicos.
Página 20



Baja relación de potencia peso. 155 CV y una relación de potencia peso de tan solo 34 kg/CV hacen que el ARION sea sumamente versátil.
Página 8

El nuevo ARION 400. Disfrute la libertad.	2
CLAAS POWER SYSTEMS	6
Motor	8
Caja de cambios	10
Construcción	16
Instalación hidráulica	20
Elevador trasero, toma de fuerza	22
Elevador delantero	24
Cargadores frontales	26
Cabina y confort	28
Variantes de cabina	30
Usos municipales	32
Equipamientos	36
Mando multifuncional y multipad	38
Consola de mando derecha	40
CIS y pantalla CIS	42
Confort	44
Sistemas de asistencia al operario y gestión de datos	48
CSM, dirección dinámica	50
GPS PILOT CEMIS 1200	52
GPS PILOT CEMIS 1200, funciones ISOBUS	54
Gestión de datos	56
Mantenimiento	58
CLAAS Service & Parts	60
Argumentos	62
Datos técnicos	63



Disfrute la libertad.
arion400.claas.com

Nuestro impulso es el trabajo en conjunto de los mejores componentes.

Su máquina CLAAS es mucho más que la suma de sus partes. Un rendimiento máximo se logra únicamente cuando todas las piezas están interadaptadas y trabajan perfectamente en conjunto.

Bajo el nombre CLAAS POWER SYSTEMS (CPS) combinamos los mejores componentes para un sistema de transmisión inteligente. Plena potencia del motor únicamente cuando usted la necesita. Accionamientos que encajan con los usos de sus máquinas. Tecnología que ahorra combustible y que se amortiza rápidamente para su empresa.



Estimados fans del ARION.

Mi nombre es Guillaume Charlès, trabajo en el equipo núcleo del proyecto para el nuevo ARION 400. He participado desde el primer momento en el desarrollo del nuevo ARION. La caja de cambios es algo que personalmente me apasiona. Dependiendo de la velocidad y la carga, selecciona la marcha adecuada – sin importar si estoy utilizando la conducción manual o automática.

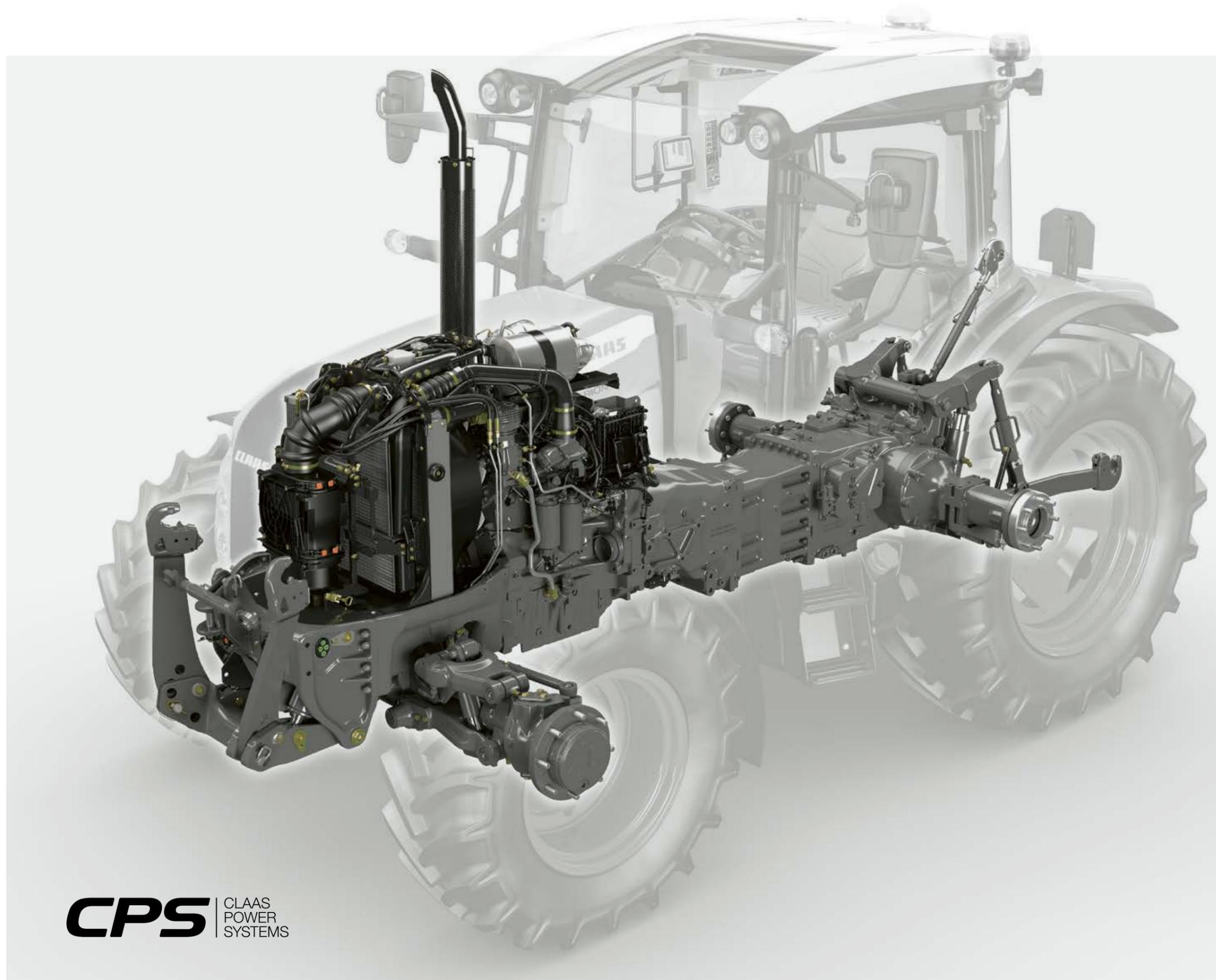

CPS | CLAAS
POWER
SYSTEMS

CLAAS POWER MANAGEMENT. Suba a un nuevo nivel.

Núcleo fuerte.

Bajo el capó trabajan en todos los modelos motores de FPT Fiat-Powertrain-Technologies con 4,5 l de cilindrada y la más moderna tecnología.

- Tecnología de 4 válvulas por cilindro
- Inyección de alta presión Common-Rail a 1.600 bar
- Turbocompresor (ARION 420 / 410)
- Turbocompresor con Wastegate (ARION 470-430)
- Intercooler
- Cumple con la normativa de emisiones Stage V gracias al catalizador SCR on Filters (SCRoF) y catalizadores DOC

Potencia constante.

Disfrute de un par motor un 8% mayor. Con la curva característica específica del motor CLAAS, usted trabaja en un amplio rango de revoluciones con un par motor máximo. Como resultado, ARION le ofrece siempre un rendimiento constante y desarrolla su fuerza justo cuando usted la necesita. Esto significa que usted ahorra combustible en trabajos con un bajo régimen de revoluciones del motor y un par motor máximo, como en la toma de fuerza ECO. En trabajos con el régimen de revoluciones nominal se aventaja de grandes reservas.

Régimen de revoluciones exacto.

Además de la aceleración manual clásica en la consola derecha, están disponibles hasta dos memorias electrónicas del régimen de revoluciones del motor. Con ellas, el operario puede activar siempre que quiera dos regímenes de revoluciones determinados por él, pulsando simplemente un botón. Pulsando nuevamente el botón o accionando el pedal del acelerador, se desactiva la memoria del régimen de revoluciones del motor. Práctico y exacto en cabeceros.

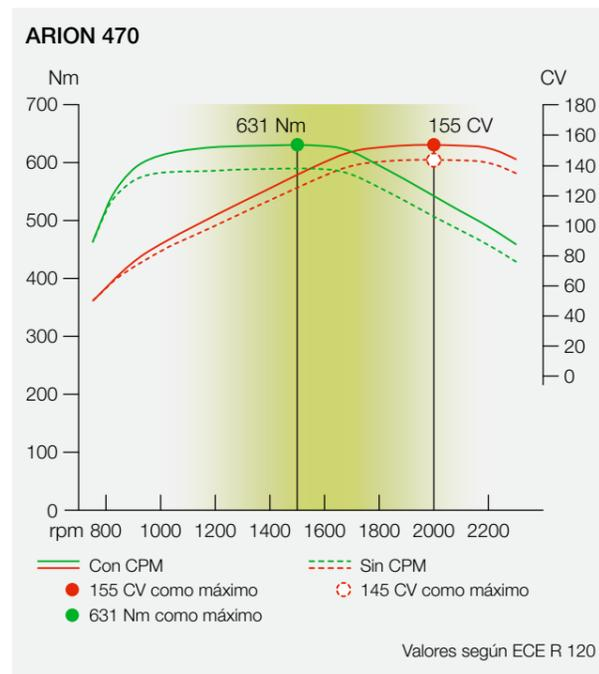

Baja relación de potencia peso gracias a CPM.

Fuerza y ligereza hacen que el ARION sea tan versátil. En los modelos 470-440 el control electrónico inteligente CPM (CLAAS POWER MANAGEMENT) conecta 10 CV adicionales, cuando son necesarios, p. ej. al trabajar con la toma de fuerza o realizar trabajos de transporte. Con ello, la potencia máxima se incrementa a 155 CV. Junto con un peso en vacío de tan solo 5,3 t (ARION 470), el tractor logra una relación potencia peso de tan solo 34 kg/CV.

ARION	Par motor máximo en Nm ¹	Potencia máxima en CV ¹	Potencia máxima con CPM en CV ¹
470	631	145	155
460	615	135	145
450	573	125	135
440	539	115	125
430	505	115	-
420	434	100	-
410	405	90	-

¹ ECE R 120



Gases de escape limpios gracias al Stage V.

En el ARION 400 Stage V, todos los componentes del tratamiento posterior de los gases de escape han sido montados de forma tan inteligente que el espacio del motor sigue estando fácilmente accesible, facilitando el acceso a los puntos de mantenimiento. El catalizador de oxidación de diésel (DOC) se encuentra debajo del capó del motor, justo detrás del turbocompresor, ya que requiere altas temperaturas de los gases de escape para poder trabajar de forma eficiente. El catalizador SCR on Filters (SCRoF) está integrado en la instalación de gases de escape y está posicionado en el lado derecho de la máquina.



QUADRISHIFT y HEXASHIFT.

Pisar el embrague es cosa del pasado.

- 1 Gama lenta
- 2 Cuatro grupos de accionamiento hidráulico
- 3 Cambio inversor REVERSHIFT
- 4 Módulo QUADRISHIFT con cuatro marchas bajo carga o módulo HEXASHIFT con seis marchas bajo carga



CPS | CLAAS
POWER
SYSTEMS

Las cajas de cambios. Tecnología para los más exigentes.

Con las cajas de cambios QUADRISHIFT o HEXASHIFT conduce al cambiar de marcha sin interrupciones de par, adaptando de forma óptima la velocidad de avance a las condiciones de trabajo. En carretera o en la finca puede seleccionar cómodamente uno de los cuatro grupos conmutados hidráulicamente, sin pisar el embrague. Mediante el solapamiento de los cambios bajo carga se puede aprovechar la totalidad del potencial de rendimiento del motor. El solapamiento permite además un cambio de grupo sin interrupciones en carretera.

Se puede cambiar manualmente de grupo y de marcha bajo carga con el interruptor en el mando multifuncional o con los botones de cambio en la consola derecha – evitando tener que cambiar de grupo con el embrague y la palanca de cambio.

Opcionalmente también puede dejar el control de la caja de cambios en manos del automatismo de cambio QUADRACTIV o HEXACTIV, y trabajar así de forma descansada y eficiente. El ARION 400 es, por lo tanto, dentro de su clase de potencia, muy superior en lo referente al manejo, el coeficiente de rendimiento y la versatilidad.

Funciones automáticas para un mayor confort.

SMART STOP:

Usted para el tractor, sin tener que pisar el embrague.

Cruise control:

Puede predeterminar y activar dos velocidades objetivo.

Automatismo de cambio:

No importa en qué modo conduzca, la caja de cambios cambia por usted.

QUADRISHIFT: 16 marchas pulsando un botón

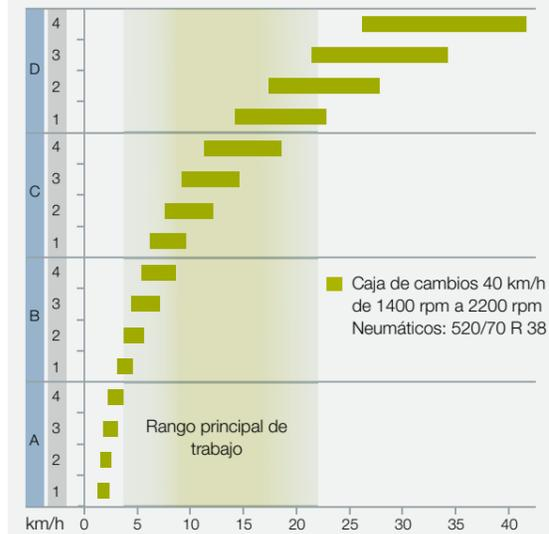

QUADRISHIFT

- 16 marchas de avance y de retroceso se cambian todas sin pisar el pedal de embrague
- Cuatro marchas bajo carga y cuatro grupos conmutados hidráulicamente
- Procesos de cambio de marchas totalmente automatizados con el cambio automático QUADRACTIV

HEXASHIFT: 24 marchas pulsando un botón

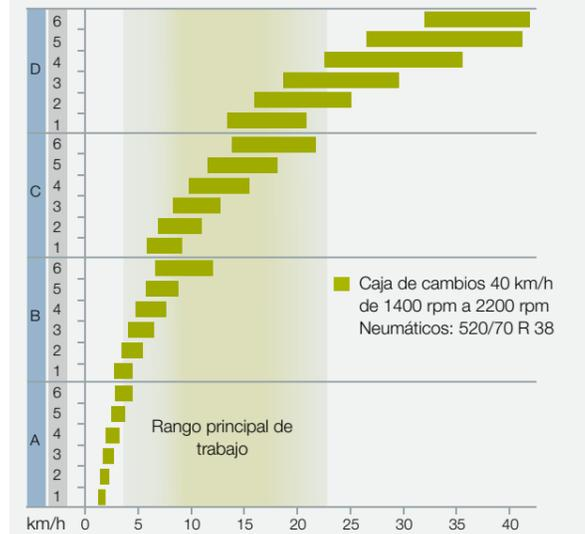

HEXASHIFT¹

- 24 marchas de avance y de retroceso se cambian todas sin pisar el pedal de embrague
- Seis marchas bajo carga y cuatro grupos conmutados hidráulicamente
- Procesos de cambio de marchas totalmente automatizados con el cambio automático HEXACTIV
- Velocidad final máx. con régimen reducido de revoluciones del motor (1.840 rpm)

Sus ventajas.

- Manejo de la caja de cambios sin palanca de cambios ni pedal de embrague
- Gran confort de manejo con el mando multifuncional
- Gestión CLAAS del motor y la caja de cambios para cambiar suavemente de marcha en grupos y marchas bajo carga
- Cambio inversor REVERSHIFT para sencillos cambios de sentido
- Adaptación automática de los niveles de cambio de carga durante los cambios de grupo
- Confortables opciones de ajuste para la gestión de la caja de cambios con CIS (CLAAS INFORMATION SYSTEM)
- Buen coeficiente de rendimiento en campo y carretera para un bajo consumo de combustible
- Opciones de marcha súper lenta hasta 150 m/h

¹ Solo disponible en ARION 470, 460, 450, 440, 430.

QUADRISHIFT y HEXASHIFT.

Se conduce como una caja de cambios continua.



Manejo automático de la caja de cambios.

Para que no se tenga que cambiar pasando por cada marcha (como en una caja de cambios bajo carga tradicional), la caja de cambios selecciona automáticamente al cambiar de grupo la marcha adecuada, dependiendo de la velocidad y la carga – sin importar si se conduce manualmente o de forma automática.

La marcha actual es mostrada en todo momento en el panel de mandos. En los equipamientos CIS+ y CIS adicionalmente en el montante A.

Cuando se pisa el embrague en el grupo D, la caja de cambios adapta automáticamente el nivel de conmutación de carga al volver a embragar. Esto puede ser beneficioso p. ej. al acercarse a un cruce de carreteras.

SMART STOP.

Gracias a la función SMART STOP, se pueden parar por completo los tractores ARION 400 pisando el freno, sin que se tenga que accionar el pedal del embrague. Esto supone una descarga importante para el operario en trabajos que requieren parar y arrancar a menudo, como p.ej. al empacar pacas cilíndricas o al trabajar con el cargador frontal. SMART STOP es activado muy fácilmente en CIS.

La marcha actual es mostrada en todo momento en el panel de mandos. En los equipamientos CIS+ y CIS adicionalmente en el montante A.



Opciones ampliadas con CIS (CLAAS INFORMATION SYSTEM).

Selección de marcha inteligente.

Al accionar el inversor se puede cambiar automáticamente también de marcha, cuando se desea una velocidad distinta para el avance hacia delante (1) que para la marcha atrás (2) (p.ej. para trabajos con cargador frontal). También se puede meter en cabeceros, pulsando un botón, una marcha definida previamente (3) (marcha para cabeceros). Todas las informaciones de la transmisión son mostradas en la pantalla adicional en el montante A derecho, cuando se dispone del sistema de información de a bordo CIS.

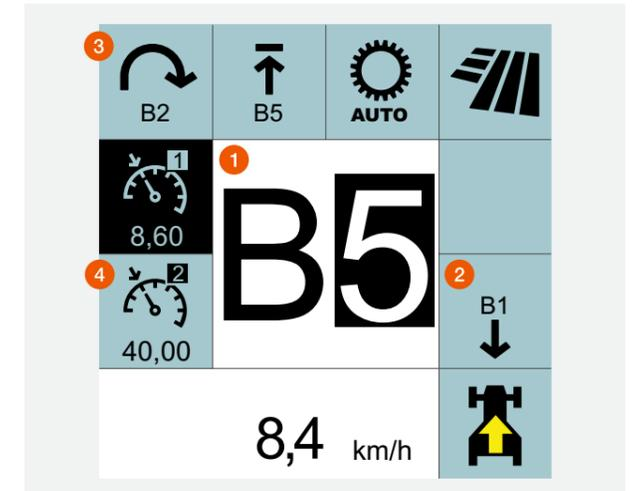

Cruise control y cambio automático.

La marcha de inicio metida automáticamente al arrancar el motor puede ser libremente elegida entre A1 y D1. Para el funcionamiento con el automatismo de cambio activado, se puede seleccionar también una marcha de arranque individual. El automatismo de cambio HEXACTIV puede ser equipado adicionalmente con una función de control de la velocidad (4). En vez de un régimen fijo de revoluciones del motor, se predefine, pulsando un botón, una velocidad objetivo que el tractor mantiene constantemente, adaptando el régimen de revoluciones del motor y la marcha seleccionada.



Progresividad REVERSHIFT.

Dependiendo del uso y de la carga, el tractor debe reaccionar de forma diferente cuando hay un cambio de sentido. Tanto cuando se debe girar con suavidad en cabeceros o rápidamente en el silo: Con CIS todo es posible. La agresividad del cambio inversor REVERSHIFT se puede ajustar por lo tanto en nueve niveles (- 4 a + 4), ofreciendo con ello en todas las situaciones el mejor confort de conducción.



Automatismo del cambio de marchas.

Porque usted tiene cosas más importantes que hacer, le deja a QUADRACTIV o HEXACTIV cambiar de forma automática. El automatismo de cambio se puede programar con múltiples funciones inteligentes, dependiendo de los deseos del operario y de la aplicación, siempre y cuando su ARION 400 esté equipado con CIS.

Se pueden seleccionar tres modos para el automatismo de cambio en CIS:

- 1 Totalmente automático: El automatismo de cambio cambia a diferente régimen del motor dependiendo de la carga de éste, la velocidad de avance y el deseo del operario, o, en su caso, de la posición del pedal del acelerador
- 2 Modo toma de fuerza: El automatismo de cambio cambia de tal manera que el régimen del motor o, en su caso, el régimen de la toma de fuerza se mantenga lo más constante posible
- 3 Modo manual: El automatismo de cambio cambia cumpliendo con un régimen predefinido del motor, programable por el operario en CIS



Cambio manual

Estrategias de avance



Cambio manual en el modo de campo



Cambio manual en el modo de transporte

Modo

Cambio de marchas



- Cambio de grupos (A-D) presionando hacia arriba el interruptor basculante
- Cambio de marchas bajo carga (1-6) pulsando el interruptor de cambio



- Cambio de todas las marchas (A1-D6) pulsando el interruptor de cambio

Automatismo de cambio QUADRACTIV o HEXACTIV

Estrategias de avance



Cambio automático en el modo de campo



Cambio automático en el modo de transporte

Modo

Cambio de marchas



- Cambio de grupos (A-D) presionando hacia arriba el interruptor basculante
- Cambio de niveles de carga (1-6) automático



- Cambio automático de todas las marchas (A1-D6)



Concepto de tractor CLAAS. Nada le para.

El concepto de tractor CLAAS.

ARION 400 lleva la tecnología de la clase superior de potencia también a las explotaciones medianas. El concepto de tractor CLAAS ofrece ventajas decisivas, con las que se garantiza una ventaja clara. La combinación de una larga distancia entre ejes con un óptimo reparto del peso del 50% delante / 50% detrás, con una longitud total compacta, combina una gran versatilidad con una gran capacidad de rendimiento.

Larga distancia entre ejes y óptimo reparto del peso:

- Gran confort de conducción
- Adherencia a la carretera buena y segura
- Mayor fuerza de tiro y capacidad de rendimiento con una menor necesidad de contrapesado
- Mayor fuerza de elevación con una mejor estabilidad
- Optimización del consumo de combustible
- Cuidado del suelo y dinamismo durante el transporte por carretera con una menor necesidad de contrapesado

Corta longitud total:

- Buena maniobrabilidad
- Longitud reducida en carretera
- Buena visibilidad
- Buena orientación de los implementos de montaje frontal

Con buena base.

ARION 400 puede ser equipado con neumáticos traseros de 38" hasta con un diámetro de 1,75 m. Tanto neumáticos optimizados para carretera con perfil industrial o neumáticos que protegen el suelo en el campo con hasta 600 mm de anchura: Las múltiples opciones preparan el ARION 400 para cualquier aplicación.

Seguridad en camino.

Un bajo peso en vacío a partir de 4,7 t y un alto peso total permitido de hasta 8,5 t o 9 t son controlados con un grado máximo de seguridad y estabilidad por los frenos. De ello se encarga la conmutación automática de la doble tracción al frenar, así como el freno de servicio de alta presión con apoyo hidráulico. Durante el proceso de frenado se adapta la suspensión del eje delantero automáticamente a la carga modificada, así el tractor mantiene la estabilidad y seguridad acostumbradas, también en fuertes maniobras de frenado.



Concepto de tractor CLAAS. La maniobrabilidad avanza.



Cintura estrecha para radios de giro pequeños.

CLAAS ha desarrollado, en base a toda su experiencia recopilada con tractores estándar de hasta más de 400 CV, una solución perfectamente adaptada para usted.

Con el ARION 400 obtiene una máquina extremadamente robusta y flexible que le facilita lo máximo posible el trabajo. La pieza maciza de fundición del chasis, con cárter del motor integrado, absorbe los esfuerzos en el elevador delantero, el cargador frontal y el chasis delantero. Las consolas del cargador frontal están atornilladas directamente al marco del motor y la transmisión. Así se puede equipar posteriormente con facilidad un cargador frontal o el elevador delantero.

El chasis delantero especialmente diseñado ofrece, directamente encima del eje delantero, un amplio espacio para el montaje de los radiadores. Más adelante y detrás tiene una construcción muy estrecha, como una cintura de avispa. Esto ofrece, junto con la construcción compacta del ARION 400, un gran ángulo de dirección y pequeños radios de giro.



Esto significa al trabajar:

- Gran estabilidad también al utilizar pesados aparatos de acoplamiento delantero y cargadores frontales
- Gran ángulo de giro del eje delantero con neumáticos anchos para una máxima maniobrabilidad
- Radio de giro a partir de unos mínimos 4,25 m (420 / 410) o 4,5 m (440 / 430) y 4,9 m (470 / 450)
- Acceso ilimitado a todo el espacio del motor y todos los puntos de mantenimiento

Automatismo de la doble tracción en base al ángulo de giro.

Además del automatismo de la doble tracción en base a la velocidad de avance, el ARION 400 también le ofrece un automatismo en base al ángulo de giro. Usted puede decidir en base a las necesidades, si conecta esta modalidad o cuando lo hace.

Durante el trabajo de campo en condiciones de suelo seco, el automatismo de la doble tracción en base al ángulo de giro reduce, por ejemplo, el radio de giro en hasta un 8%. Así avanza de forma más eficiente en cabeceros y reduce el desgaste de los neumáticos. Además, cuida la capa de hierba y las existencias durante la cosecha de hierba o al realizar trabajos de mantenimiento.



- Radios de giro hasta un 8% más pequeños con un automatismo de la doble tracción en base al ángulo de giro
- Sin automatismo de la doble tracción en base al ángulo de giro



Hasta 150 l/min de rendimiento hidráulico.
Desplace sus límites.



Bien dosificado.

Como base está disponible un circuito hidráulico abierto de 60 l/min. El circuito hidráulico abierto seleccionable con 100 l/min alimenta el elevador trasero mediante una primera bomba, así como los distribuidores hidráulicos a través de una segunda bomba. Así el ARION 400 puede ejecutar ambas funciones al mismo tiempo. Además, cuando se trabaja intensamente con el cargador frontal o en el caso de aplicaciones hidráulicas especiales, se puede abastecer la totalidad del caudal hidráulico a los distribuidores.

Trabajar con 110 l/min o 150 l/min.

En las versiones CIS y CIS+ puede equipar el ARION con equipos Load-Sensing que le ofrecen un rendimiento hidráulico de 110 l/min o 150 l/min. Las bombas hidráulicas variables suministran únicamente la cantidad de aceite realmente necesaria para el trabajo. Se evita una circulación innecesaria de aceite. El circuito de 150 l/min cumple con los más altos requisitos y alimenta también grandes consumidores hidráulicos, como sembradoras neumáticas, de forma segura y potente. Cuando usted no requiere un rendimiento máximo, puede conducir el ARION 400 con un régimen reducido de revoluciones del motor y ahorrar valioso combustible.



Para aparatos acoplados con distribuidores hidráulicos propios se encuentran las conexiones Power-Beyond para el circuito Load Sensing en la parte trasera. Con ello, el aparato acoplado gestiona por sí mismo sus necesidades de aceite, sin una circulación permanente de aceite.

Sacar ventaja de las conexiones Power-Beyond.

- El implemento acoplado recibe una alimentación de aceite hidráulico en base a sus necesidades
- Grandes diámetros de los conductos, acoplamientos sellantes planos y un retorno libre de presión reducen las pérdidas de rendimiento



Configurar individualmente la instalación hidráulica.

Además están disponibles hasta tres distribuidores mecánico-hidráulicos o cinco electro-hidráulicos. En ARION 400 puede elegir entre diversas opciones de equipamiento de la instalación hidráulica, equipando así de forma individual el tractor, adaptándolo a los requerimientos de su explotación: Como todoterreno con cargador frontal o como especialista para el campo. Tanto con comfortable hightech como con el eficiente equipamiento base: ARION 400 siempre encaja.



Manejo confortable y preciso.

El ELECTROPILOT está integrado en el mando multifuncional y facilita en gran medida los trabajos con cargador frontal, el girar en cabeceros o el empacado de pacas cilíndricas. Usted realiza todos los trabajos sin necesidad de que su mano derecha abandone el mando multifuncional. El mando de encuentra cómodamente accesible, estando el brazo descansando en el reposabrazos. Usted no se cansa, maneja los aparatos de forma precisa e incrementa la velocidad de trabajo – p. ej. con una combinación de segadora delantera-trasera o una combinación de siembra.

Acoplar de forma sencilla y limpia.

Los distribuidores hidráulicos en la parte trasera de ARION (hasta cuatro) se acoplan con facilidad. La señalización por colores del lado de entrada y de salida facilita el montaje sin errores de los aparatos de trabajo.

Utilice hasta cinco mandos electro-hidráulicos y ajústelos de forma confortable:

- Caudal máximo en ambas direcciones
- Temporizador
- Comportamiento de reacción de 3 niveles del ELECTROPILOT

Equipamiento	estándar	CIS	CIS+
Circuito hidráulico abierto 60 l/min	●	●	–
Circuito hidráulico abierto 100 l/min	□	□	–
Circuito Load-Sensing 110 l/min	–	□	●
Circuito Load-Sensing 150 l/min	–	□	□
Hasta tres distribuidores mecánico-hidráulicos detrás	□	□	–
Hasta cuatro distribuidores electro-hidráulicos detrás	–	–	□
Aparato de mando del cargador frontal FLEXPLOT (Manejo con el mando multifuncional en el reposabrazos)	□	□	–
Dos mandos electrohidráulicos en el centro, p. ej. para el cargador frontal, el elevador delantero y un distribuidor adicional en la parte trasera o su uso doble con válvula de conmutación (manejo con el mando multifuncional en el reposabrazos)	–	□	□

● de serie □ disponible – no disponible

Elevador trasero y toma de fuerza. No deja ningún aparato parado.



Robusto equipamiento.

El elevador trasero electrónico ofrece 4,5 o 5,75 o 6,25 t de capacidad de carga máxima y, con ello, no deja ningún aparato parado. Los elementos de mando externos para el elevador trasero, un distribuidor electrohidráulico y la toma de fuerza están colocados cómodamente en los dos guardabarros. Además, se encuentran en la parte trasera prácticos soportes para las bolas de barras inferiores de tiro.

El equipamiento del elevador trasero cubre cualquier necesidad:

- Estabilizadores manuales o automáticos de los brazos inferiores
- Soporte del brazo superior robusto y sencillo
- Soportes prácticos para bolas en la parte trasera
- En ambos guardabarros, elementos de mando externos para elevador trasero y toma de fuerza



Manejo del elevador trasero, el distribuidor electrohidráulico y la toma de fuerza posible en ambos guardabarros. En el guardabarros izquierdo existe un soporte para cuatro bolas de la barra inferior de tiro.

Confort triple: El manejo.

El elevador trasero electrónico ofrece tres tipos de manejo:

- 1 En el ergonómico mando multifuncional se pueden ejecutar la elevación rápida, la recogida rápida y la posición de trabajo del elevador.
- 2 En el cuadro de mandos en la consola lateral derecha también se pueden ejecutar la elevación rápida, la recogida rápida y la posición de trabajo del elevador, así como la tecla stop. Además se encuentran aquí la corredera reguladora para la guía de la profundidad del elevador trasero, la aceleración manual y otros elementos de mando. Esto es especialmente práctico para trabajos en cabeceros.
- 3 Colocado a mano en el montante B derecho, el elevador se puede manejar fácilmente para el acoplamiento de aparatos, ya que el operario de todas formas se gira para el acoplamiento.



El manejo del elevador trasero no solo puede realizarse con la consola lateral, sino también con el mando multifuncional.



Siempre el régimen de revoluciones correcto.

Para ARION 400 están disponibles cuatro equipamientos diferentes de la toma de fuerza:

- 540 / 540 ECO rpm
- 540 / 1000 rpm
- 540 / 540 ECO / 1.000 rpm
- 540 / 540 ECO / 1.000 rpm y toma de fuerza proporcional al avance

La preselección de la velocidad de la toma de fuerza se hace fácilmente pulsando un botón en el montante B derecho. Con un interruptor directamente en la consola lateral derecha se conecta la toma de fuerza. La conmutación automática de la toma de fuerza se puede regular sin escalonamientos en base a la altura del elevador trasero: Basta con colocar el elevador trasero en la posición deseada y pulsar prolongadamente el botón automático de la toma de fuerza – ya se ha grabado la posición de cambio deseada.

El montaje de implementos de trabajo es muy cómodo, porque el eje de la toma de fuerza gira libremente.

Desde el estado de parada.

ARION 400 le transmite toda su potencia a la toma de fuerza de 1.000 rpm, en estado parado y con bajas velocidades de avance. En el modo ECO de la toma de fuerza, el motor funciona con un régimen más bajo de revoluciones, de forma económica. En aplicaciones fáciles se puede lograr, con el menor régimen de revoluciones del motor, una reducción del nivel de ruidos y un ahorro de valioso combustible: 540 rpm ECO con 1.530 revoluciones del motor por minuto.

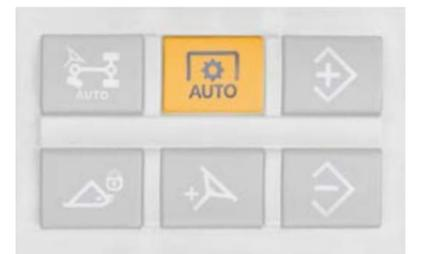

Activación del automatismo de la toma de fuerza en la consola lateral derecha.

Elevador delantero. Cójalo como vengas.



Versatilidad en todos los usos con el potente elevador delantero.



Con distribuidores electro-hidráulicos también se pueden manejar de forma externa el elevador delantero y el distribuidor hidráulico adicional.

Elevador delantero integrado.

Para el trabajo seguro y efectivo tiene que estar garantizada una potente unión entre el tractor y el aparato acoplado. El elevador del ARION ofrece para ello una base excelente.

El elevador delantero compacto y totalmente integrado dispone de una impactante capacidad de carga de como máximo 3,3 t. El manejo también puede realizarse de forma externa (es necesario un equipamiento CIS o CIS+ con distribuidores electrohidráulicos). Opcionalmente están disponibles acoplamientos adicionales para un distribuidor hidráulico en el elevador delantero.

Elevador delantero y toma de fuerza delantera.

- Tres posiciones de los brazos inferiores de tiro: Plegada hacia arriba, posición fija de trabajo y posición flotante en el agujero alargado
- Cilindro de elevación de doble efecto de serie
- Distancia corta entre el eje delantero y los puntos de acoplamiento para guiar mejor los cabezales

- Toma de fuerza de 1.000 rpm
- Manejo externo del elevador delantero y un distribuidor electro-hidráulico (es necesario un equipamiento CIS o CIS+ con distribuidores electro-hidráulicos)
- Disponible enchufe de 7 polos

Cargadores frontales CLAAS. Ningún otro encaja mejor con su ARION.



No se aceptan imperfecciones. Tampoco en el trabajo con cargador frontal.

La óptima integración de las consolas de montaje en el concepto global del tractor ya jugó un papel fundamental durante el desarrollo de la serie ARION 400. La ubicación muy atrás de las consolas ofrece estabilidad en trabajos pesados. La unión estable a la nueva pieza del bastidor del motor no tiene un efecto negativo en la maniobrabilidad ni en la facilidad de mantenimiento.

Dos variantes de uso.

El cargador frontal CLAAS de su ARION 400 lo maneja con el mando multifuncional integrado de serie en el reposabrazos, pudiéndose elegir dependiendo del equipamiento entre FLEXPILLOT (manejo de válvulas preconmutado hidráulicamente) o ELECTROPILOT (manejo electrónico de válvulas). Ambos sistemas ofrecen el mayor confort de manejo, ya que los controles son especialmente suaves y están bien dosificados.

Todo en una mano.

El exclusivo mando multifuncional combina el manejo del cargador frontal con el manejo de la caja de cambios, el motor y el elevador trasero. Así la mano derecha puede permanecer cómodamente en el mando multifuncional – esto permite una carga más rápida. Lógicamente también la tercera y la cuarta función del cargador frontal están integradas en el mando multifuncional. La mano izquierda maniobra y maneja la palanca REVERSHIFT para el cambio de sentido. Para limitar sin escalonamientos las velocidades máximas de elevación y de descenso, usted puede adaptar con ELECTROPILOT los caudales y el comportamiento de reacción de los distribuidores electro-hidráulicos para el cargador frontal cómodamente en la pantalla CIS.

Paso con cabina de techo bajo.

Con la cabina de techo bajo se puede pasar por entradas a partir de 2,50 m de altura. Con el techo practicable de cristal, el operario sigue teniendo una visibilidad óptima.



Cabina panorámica con parabrisas delantero continuo hasta el techo de cristal: Altura de paso a partir de 2,66 m.



Cabina de techo alto con techo practicable de cristal: Altura de paso a partir de 2,66 m.



Cabina de techo bajo con techo practicable de cristal: Altura de paso a partir de 2,50 m.



Ventajas importantes.

- Los soportes y el control para el cargador frontal pueden ser integrados de fábrica
- Todas las cabinas están comprobadas en base a las directivas FOPS (Falling Object Protective Structure)
- Dos confortables variantes de manejo en el mando multifuncional entre las que elegir: ELECTROPILOT o FLEXPILLOT
- Paralelo de compensación hidráulico PCH con cargadores frontales FL o paralelo de compensación mecánico con modelos FL C y FL E
- La recogida automática del cazo coloca automáticamente el cabezal en la posición inicial pulsando un botón
- El control sincronizado del cazo recogedor hace posible el manejo de la inclinación del aparato y de una tercera función con un movimiento, p. ej. al volcar un cazo recogedor
- Sistema FITLOCK para un montaje/desmontaje rápido y confortable

- Acoplamiento rápido MACH para conexiones eléctricas e hidráulicas
- FASTLOCK para el bloqueo hidráulico de la herramienta
- SPEEDLINK para el bloqueo automático y la unión de todas las conexiones eléctricas e hidráulicas de la herramienta
- SHOCK ELIMINATOR para la amortiguación de vibraciones
- Gran oferta de herramientas
- Y naturalmente: Todo el servicio CLAAS

ARION	FL	FL C	FL E
470	120, 100, 80	120, 100, 80	100
460-460 M	120, 100, 80	120, 100, 80	100
450-450 M	120, 100, 80	120, 100, 80	100
440	120, 100, 80	120, 100, 80	100
430	120, 100, 80	120, 100, 80	100
420 M	120, 100, 80	120, 100, 80	100
420	100, 80	100, 80	100
410	100, 80	100, 80	100

Usted tiene todas las libertades.

La libertad es algo que cada uno define a su manera. Para algunos es la visión libre hacia todos los lados, para otros es la mayor libertad de movimiento con elementos de mando ordenados de forma inteligente. Y hay otros que valoran especialmente tener la cabeza libre: Cuando, además de un extraordinario sentimiento de espacio, también se disfruta de ayudantes digitales que descargan al operario e incrementan la productividad.

La confortable cabina amortiguada del ARION cumple con todas estas expectativas con tres equipamientos y cuatro variantes – entre ellas la cabina PANORAMIC. Le facilita el trabajo para que usted pueda concentrarse plenamente en la productividad de su trabajo. Ofreciéndole la mejor de todas las libertades: Una jornada más corta para disfrutar de más tiempo libre.



Estimados fans del ARION.

Mi nombre es Tom Seyer y soy director de producto en el departamento comercial de CLAAS. Entre nosotros el nuevo ARION 400 ya tiene una gran cantidad de fans. A mí no me sorprende en absoluto. ¡Ningún otro tractor del mercado tiene un mando multifuncional y un Multipad como estos!

Las cabinas ARION. El descanso le vuelve más productivo.



Seis postes. Visibilidad panorámica de 360°.

Los conductores de tractores suelen tener jornadas muy largas. Para cuidar su salud requieren un puesto de trabajo adecuado. Éste debe poderse adaptar también flexiblemente a la amplia gama de usos del tractor. La cabina de 6 postes permite trabajar cómodamente, satisfaciendo hasta a los conductores más exigentes – con una óptima visibilidad, una máxima protección y un confort de primera:

- Parabrisas delantero de una sola pieza
- Seis postes estrechos para una visibilidad panorámica de 360°
- Puertas con un gran ángulo de apertura, que gracias a la estructura de 6 postes solo sobresalen un poco de los contornos del tractor
- Cómodo acceso por ambos lados del tractor
- Todas las variantes de cabina son conformes a FOPS (Falling Object Protective Structure) para la protección frente a objetos que caen
- Un amplio diseño de la cabina ofrece más espacio
- Columna de dirección regulable pisando con el pie
- Espacio refrigerado para bebidas debajo del asiento de instructor
- Techo practicable de cristal para cabina de techo alto y de techo bajo

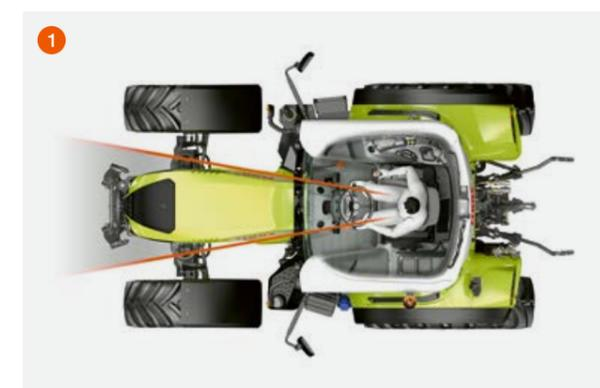

Cuatro variantes de cabina.

En total tiene a su disposición cuatro diferentes variantes de cabina en el ARION 400. Elija sencillamente la solución adecuada para sus necesidades:

- Cabina PANORAMIC con parabrisas continuo hacia el techo de cristal para una visibilidad máxima y con una altura total mínima de 2,66 m
- Cabina de techo alto con techo practicable o techo practicable de cristal y una altura total mínima de 2,66 m
- Cabina de techo bajo con techo practicable de cristal y una altura total mínima de 2,50 m
- Cabina de 5 postes¹ con techo practicable o techo practicable de cristal, cristal lateral grande y continuo, resistente a roturas, de policarbonato y una altura total mínima de 2,71 m; ideal para trabajos municipales

Espectaculares vistas con la cabina PANORAMIC.

Ideal para todos los trabajos con cargador frontal. El campo de visión cubre un ángulo de 90° desde la perspectiva del conductor. Esta exclusiva estructura de cabina ya no conoce molestos postes transversales y ofrece un máximo de seguridad y confort. Desde el suelo hasta el techo, el amplio frontal acristalado, de 2,41 m², ofrece una visibilidad óptima.

Visibilidad con un diseño inteligente.

El capó del motor entallado (1) ofrece una visibilidad óptima, ya que se estrecha hacia el conductor y hacia atrás.

¹ Solo disponible en ARION 460 M, 450 M y 420 M

ARION 400 M.

El que lo ve todo, controla más.

Libre visibilidad en trabajos municipales.

El ARION 400 M ha sido desarrollado especialmente para usos municipales. Su espaciosa cabina de 5 postes está equipada con una luna lateral continua, de policarbonato y resistente a la rotura. Todos los tres modelos de la serie le ofrecen una gran seguridad y una libre visión de la zona de trabajo, por ejemplo de la segadora trasera. El mando multifuncional integrado en el reposabrazos puede ser manejado de forma intuitiva e incrementa su confort de trabajo al trabajar con cargador frontal.

Libre visibilidad hacia la derecha.

La luna lateral derecha de 8 mm de grosor está compuesta de policarbonato resistente a la rotura. Con una superficie de 3 m² ofrece un extraordinario ángulo de visión de 58° en altura y 80° en dirección longitudinal. Limpiaparabrisas con un amplio ángulo de limpieza y un parasol le ofrecen una visión segura de su zona de trabajo en cualquier situación climática. El techo practicable de cristal de gran formato cumple con las características FOPS (Falling Object Protective Structure), protegiéndole frente a objetos que caen.

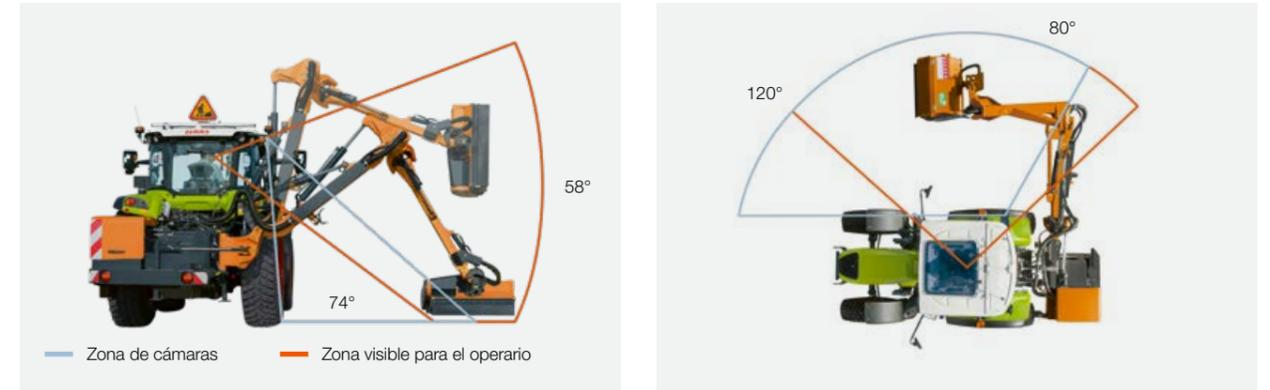

La amplia visión que la luna lateral derecha ofrece de la zona de trabajo, es ampliada con una cámara. Está colocada protegida en el lado derecho del techo de la cabina. La cámara cubre el ángulo muerto y le ayuda a supervisar mejor los obstáculos y las distancias.



Cámara para una mayor seguridad.

La cámara ajustable en dos direcciones incrementa en gran medida su campo de visión. Se puede ver bien la unidad segadora o la trituradora de taludes incluso cuando trabajan muy pegadas a la rueda del tractor. La pantalla de la cámara de alta resolución está colocada en el montante A, directamente en su campo de visión. Dependiendo de sus preferencias, puede elegir el formato vertical u horizontal.

- Ángulo de cámara: 120° x 74°
- Resolución: 1280 x 800 pixel



ARION 400 M. Hay mucho por hacer.



Segar, triturar, cargar.

No importa los trabajos que tenga que realizar en su municipio, el ARION 400 M le ayudará a realizarlos. Usted se aventaja a diario de su confortable equipamiento y de los detalles especialmente desarrollados para trabajos municipales.

- Caja de cambios QUADRISHIFT o HEXASHIFT
- Función SMART STOP
- Circuito hidráulico con un caudal de hasta 150 l/min
- Cargadores frontales CLAAS
- Equipamientos de la cabina: Estándar, CIS o CIS+
- FLEXPLOT o ELECTROPILOT
- Eje delantero y cabina con amortiguación
- Cámara para la zona derecha de trabajo
- Preinstalación para rótulos de advertencia en el techo de la cabina
- Peso total permitido 9 t
- Neumáticos con perfil industrial
- Contrapesos en las ruedas
- TELEMATICS



Puede colocar hasta 270 kg de peso en la rueda trasera izquierda para compensar el peso del brazo saliente. Así siempre avanza de forma segura y con gran estabilidad.



Fabricado para pesados trabajos de carga.

Con el reparto ideal del peso, el cambio inversor REVER-SHIFT, el techo practicable de cristal y el mando multifuncional, usted realiza de forma especialmente eficiente los trabajos con cargador frontal. Equipamientos como la función SMART STOP, la dirección dinámica, el ELECTROPILOT y el potente circuito hidráulico de 110 l/min o 150 l/min le ayudan a realizar los trabajos de carga ahorrando tiempo y combustible.

Insuperable con el cargador frontal CLAAS.

- Paralelo de compensación hidráulico PCH (modelos FL) o paralelo de compensación mecánico (modelos FL C y FL E)
- Sistema FITLOCK para un montaje y desmontaje rápido y confortable
- Acoplamiento rápido MACH para conexiones eléctricas e hidráulicas
- FASTLOCK para el bloqueo hidráulico de la herramienta
- SPEEDLINK para el bloqueo automático y la unión de todas las conexiones eléctricas e hidráulicas
- SHOCK ELIMINATOR para la amortiguación de vibraciones



ARION	Par motor máximo en Nm ¹	Potencia máxima en CV ¹	Peso total permitido en t
460	573	135	9
450	539	125	9
420	434	100	9

¹ ECE R 120

Tres equipamientos. Cada uno encaja a la perfección.



Equipamiento estándar

Alto estándar. Sencillamente bueno.

En la versión base, el ARION está equipado con mandos mecánicos (2) y el control de la caja de cambios en el multipad (1) en la consola derecha. Con las muchas otras opciones de equipamiento, puede seleccionar exactamente la opción adecuada para el uso principal que usted le vaya a dar: Caja de cambios HEXASHIFT cuando se va a estar mucho en carretera o FLEXPILOT para trabajar con el cargador frontal. Concentrándose siempre en lo fundamental.

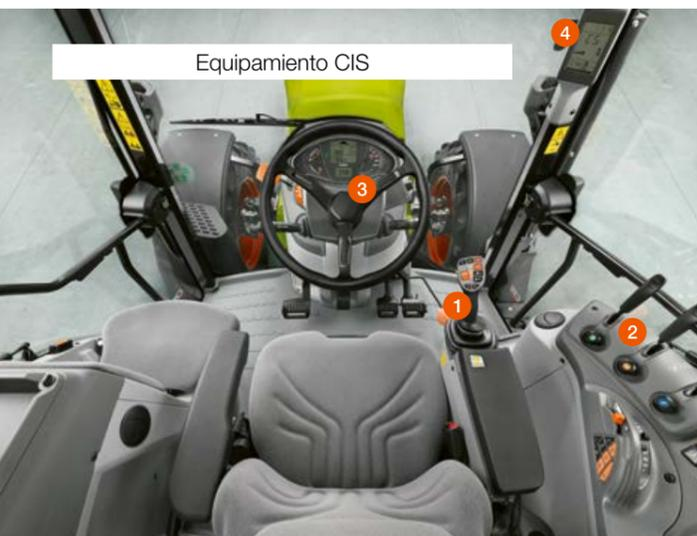

Equipamiento CIS

CIS. Sencillamente más.

Cuando usted también requiere más opciones de ajuste con mandos mecánicos (2) en el ARION 400, se ofrece el equipamiento CIS. El mando multifuncional integrado en el reposabrazos (1) ofrece un mayor confort. Con la pantalla CIS (3) y la pantalla adicional para la caja de cambios (4) siempre tiene todos los ajustes a la vista. Con el equipamiento CIS puede obtener también dos distribuidores electro-hidráulicos que pueden ser utilizados para el manejo del cargador frontal, el elevador frontal o un mando hidráulico adicional en la parte trasera.



Equipamiento CIS+

CIS+. Sencillamente todo.

CIS+ destaca con el mando multifuncional (1) y distribuidores electro-hidráulicos (2) con un gran confort y un diseño autoexplicativo. A pesar de la agradable sencillez, ofrece el conjunto de funciones necesario y las funciones automáticas necesarias para un trabajo efectivo y sencillo. La pantalla a color integrada en el montante A, la gran pantalla a color CIS de 7" (3) combina las opciones de visualización y ajuste de la caja de cambios, los distribuidores electro-hidráulicos, las teclas F y la gestión de cabeceros CSM. El equipamiento CIS+ no deja deseos sin cumplir.

Un cliente, una cabina, un tractor.

Cada cliente tiene deseos individuales y requiere el tractor que más se adapte a sus necesidades. CLAAS ha desarrollado para ello las tres variantes de equipamiento estándar, CIS y CIS+. Con estos tres equipamientos, muchas opciones adicionales y las cuatro variantes de cabina, también usted encuentra el ARION 400 que encaja a la perfección en su explotación.



Equipamientos ARION	estándar	CIS	CIS+
Pantalla CIS en el panel de instrumentos y pantalla de la caja de cambios en el montante A	<input type="checkbox"/>	<input checked="" type="checkbox"/>	<input type="checkbox"/>
Pantalla a color CIS en el montante A	<input type="checkbox"/>	<input type="checkbox"/>	<input checked="" type="checkbox"/>
Mando multifuncional			
Sin mando multifuncional	<input checked="" type="checkbox"/>	<input type="checkbox"/>	<input type="checkbox"/>
Mando multifuncional fijo	<input type="checkbox"/>	<input checked="" type="checkbox"/>	<input type="checkbox"/>
Mando multifuncional con función FLEXPILOT para el manejo del cargador frontal	<input type="checkbox"/>	<input type="checkbox"/>	<input type="checkbox"/>
Mando multifuncional con función ELECTROPILOT	<input type="checkbox"/>	<input type="checkbox"/>	<input checked="" type="checkbox"/>
Segunda memoria del régimen de revoluciones del motor	<input type="checkbox"/>	<input checked="" type="checkbox"/>	<input checked="" type="checkbox"/>
Caja de cambios QUADRISHIFT (16 V / 16 R)	<input checked="" type="checkbox"/>	<input checked="" type="checkbox"/>	<input checked="" type="checkbox"/>
Caja de cambios HEXASHIFT (24 A / 24 R – solo ARION 430 a 470)	<input type="checkbox"/>	<input type="checkbox"/>	<input type="checkbox"/>
Marcha para cabeceros	<input type="checkbox"/>	<input checked="" type="checkbox"/>	<input checked="" type="checkbox"/>
Automatismo de cambio QUADRACTIV o HEXACTIV	<input type="checkbox"/>	<input type="checkbox"/>	<input type="checkbox"/>
Función de control de la velocidad para la caja de cambios HEXASHIFT	<input type="checkbox"/>	<input type="checkbox"/>	<input type="checkbox"/>
Función del cambio inversor REVERSHIFT en el mando multifuncional	<input type="checkbox"/>	<input type="checkbox"/>	<input type="checkbox"/>
SMART STOP	<input type="checkbox"/>	<input type="checkbox"/>	<input type="checkbox"/>
Dirección dinámica	<input type="checkbox"/>	<input type="checkbox"/>	<input type="checkbox"/>
Automatismo de la doble tracción en base al ángulo de giro	<input type="checkbox"/>	<input type="checkbox"/>	<input type="checkbox"/>
Automatismo de la toma de fuerza	<input type="checkbox"/>	<input type="checkbox"/>	<input type="checkbox"/>
Gestión de los cabeceros CSM	<input type="checkbox"/>	<input type="checkbox"/>	<input type="checkbox"/>
Circuito hidráulico abierto 60 l/min	<input checked="" type="checkbox"/>	<input type="checkbox"/>	<input type="checkbox"/>
Circuito hidráulico abierto 100 l/min	<input type="checkbox"/>	<input checked="" type="checkbox"/>	<input type="checkbox"/>
Circuito Load-Sensing 110 l/min	<input type="checkbox"/>	<input type="checkbox"/>	<input checked="" type="checkbox"/>
Circuito Load-Sensing 150 l/min	<input type="checkbox"/>	<input type="checkbox"/>	<input type="checkbox"/>
Hasta tres distribuidores mecánico-hidráulicos detrás	<input type="checkbox"/>	<input type="checkbox"/>	<input type="checkbox"/>
Hasta cuatro distribuidores electro-hidráulicos detrás	<input type="checkbox"/>	<input type="checkbox"/>	<input type="checkbox"/>
Aparato de mando del cargador frontal FLEXPILOT	<input type="checkbox"/>	<input type="checkbox"/>	<input type="checkbox"/>
Dos distribuidores electro-hidráulicos en el centro vía ELECTROPILOT, p. ej. para el elevador frontal y un distribuidor hidráulico adicional en la parte trasera	<input type="checkbox"/>	<input type="checkbox"/>	<input type="checkbox"/>
GPS PILOT	<input type="checkbox"/>	<input type="checkbox"/>	<input type="checkbox"/>
TELEMATICS	<input type="checkbox"/>	<input type="checkbox"/>	<input type="checkbox"/>

● de serie □ disponible – no disponible

Mando multifuncional y Multipad. No hay nadie más que lo tenga.



El multipad.

El multipad combina todas las funciones importantes en un panel de mando compacto en la consola lateral derecha. El diseño ergonómico ofrece una cómoda posición para la mano. Con ello el ARION 400 también se maneja de forma flexible en cabeceros.

El multipad en resumen:

- A Botones "+" y "-" para el control de las marchas bajo carga y los grupos de la caja de cambios QUADRISHIFT o HEXASHIFT
- B Memoria del régimen de revoluciones del motor o controlador de la velocidad
- C Activación del automatismo de cambio QUADRACTIV o HEXACTIV
- D Elevador trasero
- E Activación del automatismo de guiado GPS PILOT
- F Aceleración manual
- G Regulador de la corredera para la limitación de la profundidad del elevador trasero



También con el manejo de aparatos FLEXPILOT, el mando multifuncional se encuentra de forma segura en su mano.



El mando multifuncional en resumen:

- 1 Interruptor para el control de las marchas bajo carga y los grupos de la caja de cambios QUADRISHIFT o HEXASHIFT
- 2 Activación de la función de la palanca en cruz ELECTROPILOT del mando multifuncional
- 3 Conmutación de los distribuidores electro-hidráulicos en el mando multifuncional
- 4 Marcha para cabeceros
- 5 Memoria del régimen de revoluciones del motor o controlador de la velocidad
- 6 Elevador trasero o teclas funcionales F1 / F2
- 7 Teclas funcionales F3 / F4
- 8 Manejo de aparatos ELECTROPILOT o FLEXPILOT
- 9 Manejo de aparatos ELECTROPILOT o FLEXPILOT
- 10 Activación de la función de inversión en el interruptor
- 11 Activación de la posición flotante

El mando multifuncional.

El mando multifuncional, desarrollado con la ayuda de usuarios, hace que el manejo de la caja de cambios, el cargador frontal, el elevador trasero y los distribuidores hidráulicos sea todavía más sencillo y cómodo. Así realmente ya solo necesita la mano izquierda para mover el volante.

Su brazo derecho reposa cómodamente en el reposabrazos, mientras que usted dirige con el mando multifuncional cómodamente todas las funciones habituales de su ARION 400. El reposabrazos se puede adaptar en altura y dirección longitudinal cómodamente a las necesidades del conductor.

Además, se pueden manejar al mismo tiempo, a través de la función de la palanca en cruz del mando multifuncional, opcionalmente dos distribuidores hidráulicos: Con la función FLEXPILOT preconfigurada hidráulicamente para el cargador frontal o con la función ELECTROPILOT para diferentes distribuidores electro-hidráulicos, como el cargador frontal, el elevador frontal o distribuidores hidráulicos en la parte trasera.

Las cuatro teclas F pueden ser libremente ocupadas y le ofrecen una flexibilidad de manejo aún mayor. Dependiendo del uso, puede adaptar libremente la ocupación de las teclas. Con ello acciona cómodamente funciones como la del cargador frontal, ISOBUS, aparatos de mando o CSM, sin tener que cambiar la mano de posición.

Todo bajo control.

Pulsando con un dedo, puede cambiar todas las marchas de avance o retroceso con el interruptor de dos niveles en el mando multifuncional, sin pisar el pedal del embrague:

- 12 Nivel (azul): Incrementar y reducir las marchas bajo carga
- 13 Nivel (verde): Incrementar y reducir los grupos
- 14 Nivel (azul) y al mismo tiempo el botón (naranja): Función de inversión REVERSHIFT

La consola lateral. Diseñada para un trabajo intuitivo.



La consola lateral ergonómicamente perfecta.

La clave para un trabajo relajado y eficiente: La consola lateral es el resultado de una gran cantidad de análisis relativos a los procesos de manejo en la cabina: Las funciones de uso frecuente se encuentran en el multipad y en el mando multifuncional:

- 1 Distribuidores electro-hidráulicos o mecánico-hidráulicos
- 2 Panel de mandos de las funciones principales:
 - Bloqueo del diferencial
 - Doble tracción
 - Modo de trabajo y de labranza
 - Adición hidráulica de bombas
 - Activación de la suspensión del eje delantero
- 3 Conmutación electrónica para el grupo de marchas super lentas

- 4 Interruptores generales (instalación hidráulica, sistema de la dirección, batería)
- 5 Panel de mandos de las funciones adicionales:
 - Automatismo de la doble tracción en base al ángulo de giro
 - Interruptor de seguridad para el empestillamiento de las herramientas en el cargador frontal
 - Activación del automatismo de la toma de fuerza
 - Activación de la dirección dinámica
 - Ajuste de precisión de la memoria del régimen de revoluciones del motor y del cruce control
- 6 Activación de la toma de fuerza delantera y trasera
- 7 Multipad



Confort y rendimiento al más alto nivel. Los distribuidores electro-hidráulicos.

El equipamiento de ARION 400 CIS+, con la instalación hidráulica Load-Sensing y los distribuidores electro-hidráulicos, marca nuevas pautas. Con el mando multifuncional y hasta dos interruptores en la consola lateral se pueden conmutar proporcionalmente hasta cinco distribuidores electro-hidráulicos. El caudal y el temporizador son programados rápidamente en la pantalla a color CIS. Al pulsar a fondo los interruptores basculantes se activa el control por tiempos o el paso constante en la válvula. Cuando el balancín no se presiona hasta el fondo, se realiza una conmutación proporcional.



Cuestión de ajuste.

Para cada aparato mecánico de mando se dispone de un botón giratorio. Pudiendo seleccionar con el interruptor giratorio las opciones de funcionamiento del mando correspondiente:

- Posición IIII del interruptor giratorio: Posición presión - / neutral / presión + / posición flotante
- Posición III del interruptor giratorio: presión - / neutral / presión +
- Posición de bloqueo del interruptor giratorio: Distribuidor hidráulico bloqueado en posición de presión para un funcionamiento permanente o en posición neutral

Bien ordenado.

El interruptor para la regulación electrónica del elevador y la preselección de las velocidades de la toma de fuerza están colocados en el montante B derecho. Así queda garantizado un acceso directo durante el trabajo, pudiendo optimizar el ajuste de la regulación electrónica del elevador al mirar hacia atrás. Dos teclas adicionales para subir y bajar el elevador trasero facilitan a su vez el acoplamiento de aparatos.

- A Preselección de velocidades de la toma de fuerza
- B Manejo del elevador trasero
- C Indicador del estado del elevador trasero
- D Ajustes de la regulación electrónica del elevador trasero



Incrementa su eficiencia y es autoexplicativo.

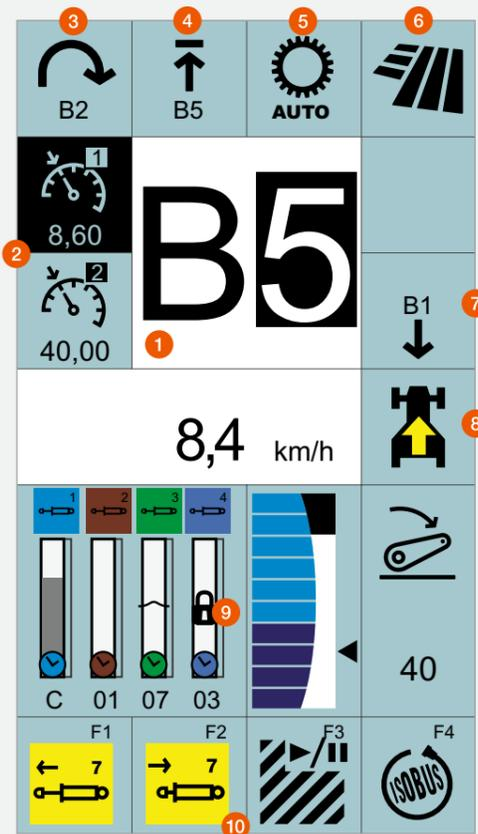

Pantalla a color CIS en el montante A con menú de ajuste integrado.

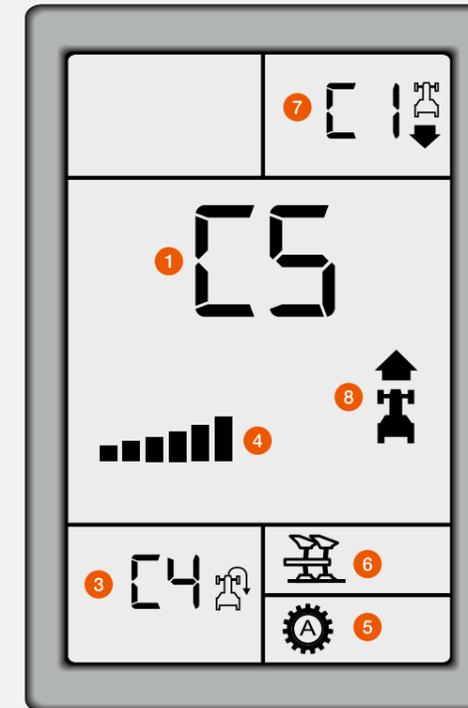

Pantalla CIS en el panel de instrumentos y pantalla de la caja de cambios en el montante A.

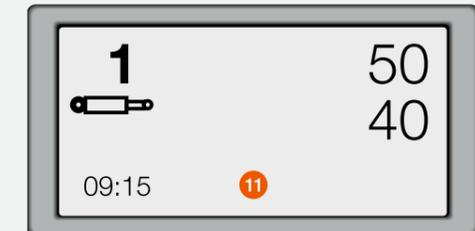

- 1 Marcha actual
- 2 Valores grabados para el controlador de velocidad (cruise control) o el régimen de revoluciones del motor
- 3 Marcha seleccionada para cabeceros
- 4 Limitación automatismo de cambio de marcha HEXACTIV
- 5 HEXACTIV modo operativo
- 6 Modo de avance actual
- 7 Marcha atrás
- 8 Dirección de marcha o caja de cambios en posición neutral
- 9 Estado del elevador trasero y de los distribuidores hidráulicos
- 10 Ocupación de las teclas funcionales
- 11 Menú de ajuste

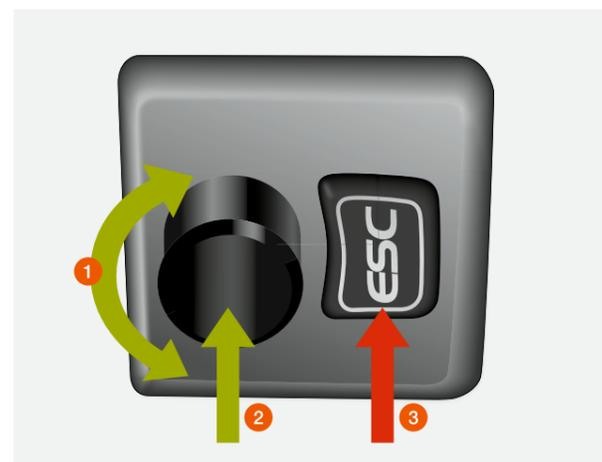

El CLAAS INFORMATION SYSTEM (CIS) a color.

El moderno diseño de la pantalla a color de 7 pulgadas CIS en el montante A le ofrece al conductor informaciones completas sobre la caja de cambios, los mandos electrónicos y las teclas F. En la pantalla a color CIS aparecen los ajustes en la parte inferior de la pantalla. La guía lógica por el menú y los símbolos claros convierten la navegación en un juego de niños.

- 1 Navegación por el menú
- 2 Seleccionar
- 3 Tecla ESC

El CLAAS INFORMATION SYSTEM (CIS).

En esta variante de equipamiento la pantalla CIS está integrada en el panel de instrumentos. Gracias a la guía autoexplicativa por el menú y los símbolos, incluso operarios inexpertos pueden realizar fácilmente el ajuste correcto. La pantalla adicional de la caja de cambios en el montante A muestra a golpe de vista todas las informaciones de la caja de cambios.

En ambos equipamientos se pueden seleccionar los ajustes cómodamente con un interruptor giratorio y la tecla ESC en el volante.

Las siguientes funciones pueden ser ajustadas con CIS:

- Marcha de inicio y marcha de arranque en la caja de cambios
- Puntos de cambio del automatismo de cambio HEXACTIV o QUADRACTIV
- Progresividad del cambio inversor REVERSHIFT
- Desacoplamiento de la marcha de avance y la marcha atrás
- Ajuste de tiempos y caudales o el comportamiento de reacción de los distribuidores electro-hidráulicos
- Funciones del ordenador de a bordo, como superficie trabajada, consumo de combustible, rendimiento por superficie
- Indicador de los intervalos de mantenimiento

Relájese. Que la jornada es larga.

Confort al más alto nivel.

El ARION 400 ofrece muchos detalles confortables para que incluso las largas jornadas le parezcan cortas. Un cómodo asiento, muchas opciones para depositar cosas, un amplio espacio refrigerado y una potente instalación de aire acondicionado le ofrecen un agradable entorno de trabajo, en el que sentirse a gusto cada minuto.



Además del control manual del aire acondicionado, está también disponible una instalación de aire acondicionado totalmente automática que reparte la corriente de aire cómodamente por la cabina.

Para un trabajo agradable.

El ARION 400 ofrece de serie una potente calefacción con control continuo del ventilador. Lógicamente también se ofrece opcionalmente un equipo de aire acondicionado con manejo manual o automático. Asimismo se puede preparar el equipo de ventilación para el cumplimiento de la categoría 3 (según EN 15695) para trabajar con pesticidas. El correspondiente filtro de carbón activo lo obtiene en su distribuidor oficial CLAAS.

Cómodo y seguro – desde el principio.

El concepto de 6 postes de la cabina ofrece un amplio ángulo de apertura de la puerta con un pequeño saliente. Esto no solo facilita el acceso a la cabina, sino que también evita dañar la puerta.



Bien pensado y ordenado.

El panel de instrumentos está colocado en la columna de la dirección multiregular. Gira conjuntamente, ofreciendo siempre una visión excelente.



Volante de piel con excelente agarre.

El robusto volante de piel ofrece un agarre seguro y, en cada posición, una buena visibilidad del panel de instrumentos.



Asiento Grammer Dual Motion.

El asiento del operario, con amortiguación neumática de baja frecuencia, protege su espalda. Cuando usted se gira en dirección al implemento de trabajo, tanto el asiento como el apoyo para la cabeza siguen su movimiento y giran conjuntamente en hasta 15°.



Conexiones bien accesibles.

En la cabina están disponibles conexiones de corriente eléctrica y para terminales compatibles con ISOBUS.



Todo a la vista.

El estable riel de montaje para el terminal está colocado muy a mano del operario. Permitiendo, al mismo tiempo, un acceso sin estorbos a la cabina por la puerta derecha.



Para no acalorarse.

Debajo del asiento del instructor se encuentra un espacio refrigerado con cabida para dos botellas de 1,5 l y tentempiés. Ideal para un almuerzo ligero.



Alumbrado de trabajo LED.

Cuando sus necesidades son mayores, hasta ocho focos de trabajo LED le permiten una iluminación casi diurna de todo el entorno de trabajo del ARION.



Hablar por teléfono con Bluetooth.

A través del equipo de manos libres Bluetooth con micrófono externo, usted disfruta durante el trabajo de una conexión sin interferencias.



Espacio para el teléfono móvil y documentos.

Todo a mano con las prácticas bandejas en la consola lateral izquierda. Para cargar un teléfono móvil se dispone de una conexión de 12V.

El que se siente cómodo,
trabaja más duro.

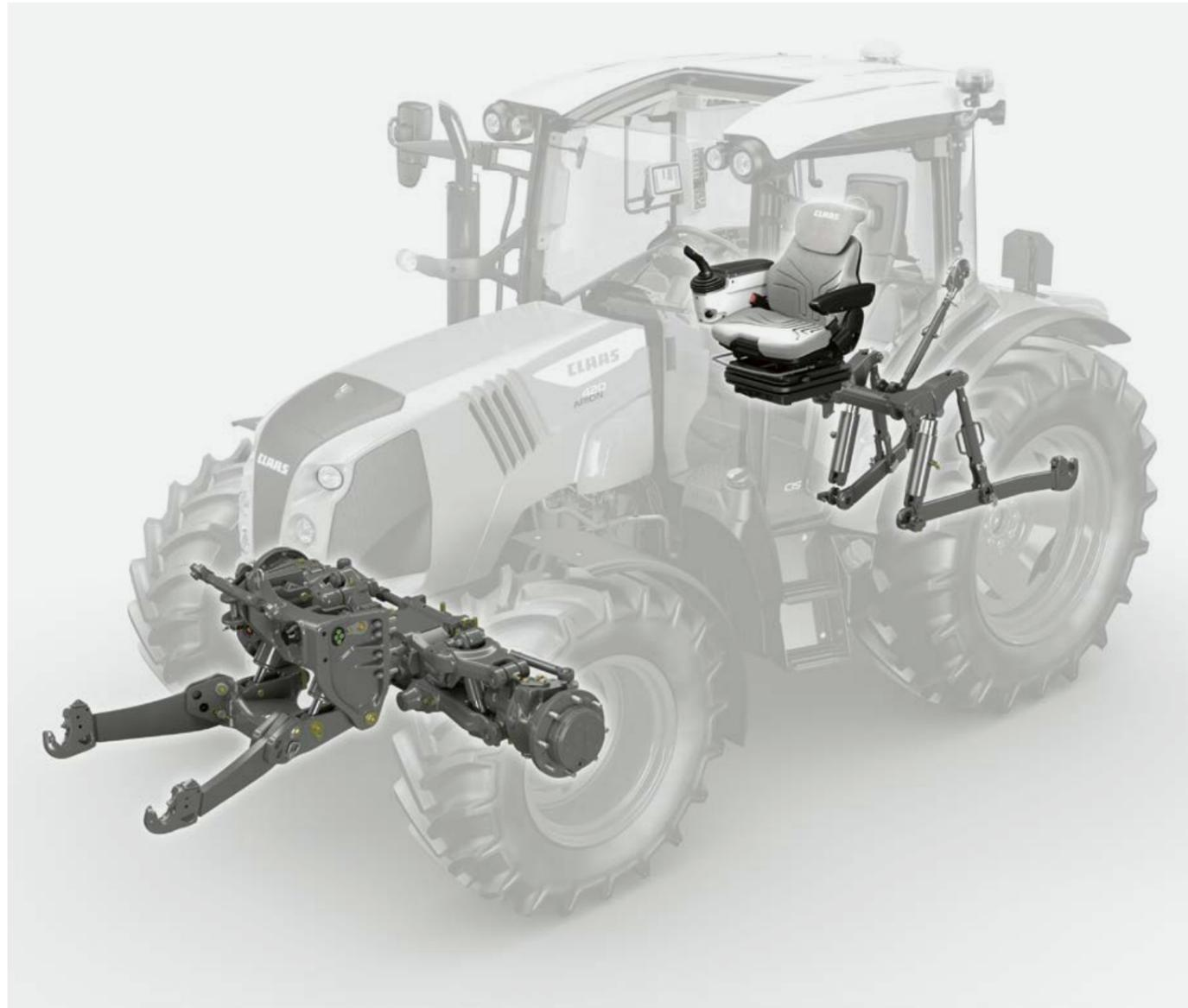

Confort como en los más grandes.
ARION 400.

En las largas y duras jornadas el confort no es algo reservado a las clases altas, sino algo que se sobreentiende. El ARION lo satisface hasta el más mínimo detalle.



Amortiguación del eje delantero PROACTIV.
Automáticamente con un confort total.

La suspensión independiente de cada rueda y el recorrido de amortiguación de 90 mm garantizan un óptimo comportamiento de conducción. Adaptándose al estado de carga del tractor, la amortiguación permanece automáticamente en la posición central. Cambios de carga debido a procesos de frenado y maniobras de giro son asimismo compensados.



Mayor confort gracias a la amortiguación
de la cabina.

La amortiguación mecánica a 2 puntos de la cabina, disponible para ARION 470-430, ofrece un mayor confort de conducción en todas las situaciones. La totalidad del sistema de amortiguación trabaja para ello sin necesidad alguna de mantenimiento. En combinación con la amortiguación del eje delantero PROACTIV, ARION 400 cumple con los más altos requisitos.



Antivibración en la parte delantera y trasera.

Pesados aparatos de trabajo montados delante o detrás son una carga tanto para el tractor como para el operario. Para compensar cargas puntas, tanto el elevador delantero, el trasero y el cargador frontal están provistos de un sistema antivibraciones.



Amortiguación de baja frecuencia.
El asiento Premium.

Dentro de la amplia oferta de los fabricantes Sears y Grammer también se encuentran dos asientos Premium giratorios con amortiguación neumática de baja frecuencia:

- Ajuste automático de la amortiguación al peso del operario
- Consola giratoria del asiento facilita la visión de los aparatos acoplados

En el futuro el tractor también piensa.

Sistemas de asistencia al operario y gestión de datos.

Su experiencia es algo que no se puede sustituir por nada. Solo gracias a ella es capaz de reaccionar de forma rápida y correcta a cualquier imprevisto. Tanto en terrenos difíciles o en condiciones cambiantes del suelo – muchas decisiones tienen que ser tomadas de forma casi inmediata para que la calidad de trabajo sea la correcta. De manera que es una gran ventaja cuando el tractor le ofrece un apoyo inteligente.

Los datos se han convertido en un bien importante e imprescindible para la empresa. Para poder utilizar su potencial y maximizar los beneficios, debe cuidar de sus datos como lo hace de sus máquinas. Todos los sistemas, máquinas y procesos de trabajo tienen que estar interconectados entre sí.



Estimados fans del ARION.

Mi nombre es Catharina Kirchbeck y trabajo en el departamento de marketing de CLAAS. ¿Qué es lo que me apasiona? Los sistemas de asistencia al operario, la gestión de datos y una agricultura productiva y respetuosa con el medio ambiente. Y un tractor capaz de cumplir estos requisitos y además de facilitarnos las cosas. Para mí esto es libertad. ¿Cómo definiría usted libertad?



CSM y dirección dinámica. Un ARION conduce de forma casi automática.



Las secuencias CSM son activadas confortablemente a través de las teclas funcionales en el mando multifuncional.

CLAAS SEQUENCE MANAGEMENT (CSM).

La gestión de cabeceros CSM asume por usted el trabajo en todas las maniobras de giro en la parcela. Pulsando un botón se ejecutan todas las funciones previamente grabadas.

CSM ofrece:

- Grabación de hasta 4 secuencias
- Activación, finalización prematura o interrupción de las secuencias
- Visualización de los procesos en la pantalla a color CIS

Las siguientes funciones pueden ser combinadas en cualquier orden:

- Distribuidores hidráulicos con gestión de tiempos y de caudal
- Doble tracción, bloqueo del diferencial y suspensión del eje delantero
- Elevador delantero y trasero
- Marcha para cabeceros
- Toma de fuerza delantera y trasera
- Memoria del rég. de revoluciones del motor
- Función del control de velocidad
- Automatismo de cambio HEXACTIV o QUADRACTIV



Basta con grabar y ejecutar.

Las secuencias son grabadas durante el trabajo. El operario puede ver como se genera su secuencia paso a paso en la pantalla a color CIS, mediante símbolos claros.

Al ejecutar una secuencia, esta puede ser interrumpida por una pausa y ser continuada posteriormente pulsando fácilmente un botón.

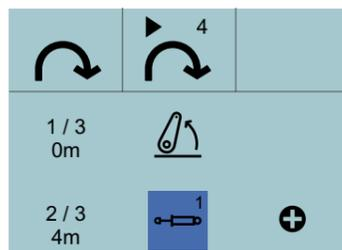

El desarrollo de las secuencias aparece en la zona inferior de la pantalla a color CIS.



En el modo que depende del ángulo de la dirección, la transmisión de la dirección se reduce en gran medida. La dirección es entonces más sensible. Cuanto mayor es la fuerza que el conductor ejerce en la dirección, más rápido reacciona la dirección. Ideal para trabajar por ejemplo con el cargador frontal. El conductor puede avanzar con exactitud en línea recta y de todas formas maniobrar con rapidez.

En el modo en base a la velocidad se reduce la desmultiplicación de la dirección proporcionalmente con una velocidad creciente por encima de 10 km/h. Esto ofrece ventajas especialmente al trabajar en el campo. En cabeceros se puede girar de forma especialmente fácil y rápida. Cuando se trabaja más rápido, se vuelve a reducir la desmultiplicación de la dirección para poder avanzar más fácil en línea recta.

En el modo manual la relación volante - ángulo de la dirección está vinculada de forma fija a los cuatro niveles de apoyo ajustables.

Dirección dinámica.

La dirección dinámica de CLAAS ofrece la opción de adaptar la desmultiplicación entre el volante y el ángulo de la dirección del eje delantero en función a los deseos del operario. Para ello, el operario puede elegir en la pantalla a color CIS entre dos programas automáticos y un modo manual.

Los dos programas automáticos le ayudan al operario modificando el grado de desmultiplicación de la dirección dependiendo de la velocidad de avance o del tope actual de la dirección. Con ello, el sistema puede ser adaptado de forma individual a todas las necesidades.

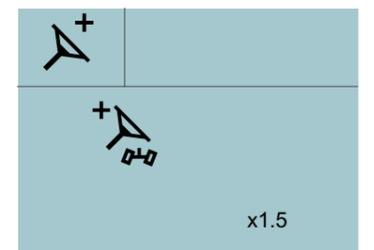

Usted puede seleccionar en la pantalla CIS entre tres modos de dirección dinámica y el correspondiente grado de dirección asistida.

GPS PILOT CEMIS 1200.

Agricultura de precisión, pero fácil.

Precisión, preparada para el futuro, sencilla.

Mejora del resultado operativo y facilitación del trabajo diario – el uso del terminal CEMIS 1200 es un paso en su futuro.

Con el guiado automático por caminos GPS PILOT, su máquina trabaja como por rieles: Siempre siguiendo el camino correcto, sin solapamientos y aprovechando la plena anchura de trabajo. Para ello, no son necesarios grandes aprendizajes. Con la pantalla intuitiva de manejo CLAAS quedará impresionado de lo fácil que es manejar el sistema automático de guiado.

Gracias a ISOBUS y a los formatos estándar para el intercambio de datos, el CEMIS 1200 es el futuro para una mayor precisión en la agricultura.

Terminal CEMIS 1200.

El CEMIS 1200 se integra perfectamente en la cabina: Con la estructura de menú adoptada del terminal de máquinas CEBIS, el operario tiene todo controlado de forma rápida e intuitiva.

Utilice el sistema también en todas las máquinas CLAAS pre-equipadas para el GPS PILOT CEMIS 1200. Rápidamente puede llevarse el terminal y el receptor de una máquina a otra, esto le ofrece una flexibilidad plena y le ahorra, al mismo tiempo, mucho dinero.

Ventajas:

- Interfaz intuitivo de usuario para un extraordinario confort de manejo de día y de noche
- Rápido acceso a todas las funciones importantes
- Zonas de trabajo de libre configuración para un funcionamiento personalizado



Reduzca sus costes por hectárea con precisión.
steeringsystems.claas.com



Guiado preciso por el camino.

Un trabajo con precisión requiere una buena señal de corrección. Con SATCOR 15¹ en estándar, durante 5 años la precisión ya está a bordo.

¿Necesita una exactitud mayor?

Tiene opcionalmente a su disposición las señales de corrección SATCOR 3¹ y SATCOR 3 FAST¹ (± 3 cm).

¿Una precisión absoluta es para usted primordial?

Utilice entonces el GPS PILOT CEMIS 1200 con señal de corrección RTK para la mayor exactitud repetible (± 2-3 cm).

RTK Bridging.

Todas las señales de corrección RTK son mejoradas de serie con la función RTK Bridging, es decir, en el caso de una pérdida de la señal, el trabajo puede ser continuado durante hasta 20 minutos con una exactitud ligeramente decreciente.

¿Existe una topografía complicada o hay falta de cobertura en su zona de trabajo?

Con RTK Bridging Premium simplemente sigue trabajando – sin pérdidas de exactitud, sin límites de tiempo.

¹ SATCOR 15 / SATCOR 3 / SATCOR 3 FAST powered by Trimble RTX. Las señales de corrección SATCOR, RTK Bridging y RTK Bridging Premium no están disponibles en todas las regiones. Junto con su concesionario CLAAS, encuentra la mejor solución para sus requerimientos específicos.

GPS PILOT CEMIS 1200. Preparado para sus trabajos.



**Preparado para el futuro –
GPS PILOT CEMIS 1200.**

Con el GPS PILOT CEMIS 1200 obtiene el terminal para el futuro. Diseñado a medida para su empresa con el conjunto completo de funciones de fábrica o creciendo paulatinamente con sus necesidades.

¿Todavía no está seguro? Puede probar previamente funciones y señales de corrección de forma gratuita.

¿Sus requerimientos han cambiado a lo largo de la campaña? No hay problema – gracias a la conexión digital, usted puede adaptar las funciones del sistema de forma rápida y flexible a sus necesidades. La licencia o activación adecuada puede ser transferida directamente online a su terminal.¹



ISOBUS Universal Terminal (ISO UT).

La visión de aparatos ISO UT puede ser mostrada en la pantalla principal de trabajo o en la visión de aparatos lateral. Esto hace posible ajustes individuales para cada necesidad. El AUX-N asiste en la asignación de funciones a teclas físicas, por ejemplo en el mando multifuncional CLAAS.

Ventajas:

- Ajustes individualizados de visualización de los aparatos ISOBUS en el terminal CEMIS 1200
- Gran confort de manejo durante el trabajo con teclas funcionales
- Traspaso online de nuevas licencias o activaciones directamente en el terminal



**Conexión automática de secciones con
ISOBUS TC Section Control.**

Naturalmente que el conjunto de funciones ISOBUS del CEMIS 1200 le ofrece la opción de conectar automáticamente secciones. Así siempre trabaja de forma exacta y sin estrés.



**Documentación y trabajo específico de
secciones con ISOBUS TC-GEO y VRA.**

Con ISOBUS TC-GEO puede documentar fácilmente datos georeferenciados, como, por ejemplo, cantidades de reparto. La VRA (Variable Rate Application – aplicación de tasa variable) es la componente con la que puede repartir de forma específica para cada parte de parcela.



**La oficina y la máquina siempre conectadas en
red: Gestión de trabajos.**

Con el CEMIS 1200 y una licencia activa de Documentación Conectada, puede realizar su gestión de trabajos a través de la red de telefonía móvil con solo un par de clics – de forma estandarizada y confortable

Planifique sus trabajos en su software de gestión de fincas y transfíralos, vía TELEMATICS, directamente de 365FarmNet u otros sistemas conectados, a la máquina. El operario tiene todos los trabajos a la vista y puede reenviar los datos de los trabajos, una vez finalizados, de forma rápida y sencilla a la oficina.

Encargar, ejecutar, documentar – de forma continua y segura.

¹ en países con CLAAS connect

Un tractor interconectado rinde más.

La digitalización se rentabiliza.

La digitalización es una clave fundamental para incrementar su productividad y eficiencia. Los datos generados en los más diversos sitios pueden ser recopilados y evaluados. Esto cuida sus recursos y mejora sus procesos operativos.

Para que usted pueda sacar más del ARION y de sus otras máquinas, CLAAS le ofrece diferentes opciones para interconectar sistemas, tecnologías y procesos de trabajo de diferentes fabricantes. Una digitalización útil y adaptada a su explotación le ahorra mucho trabajo:

- Transferir y documentar rápidamente los datos de la máquina y del trabajo.
- Gestionar las máquinas y dirigir eficientemente la flota
- Analizar y optimizar de forma intensiva los procesos de trabajo
- Analizar fácilmente parcelas y cartografiar con gran precisión los rendimientos
- Con un inteligente software de gestión de fincas, acceder a los datos de la empresa y gestionarlos
- Transferir los datos de diferentes fabricantes sin problemas a TELEMATICS
- Ahorrar valioso tiempo de mantenimiento y servicio con el diagnóstico a distancia

TELEMATICS documenta su éxito.

Los datos de trabajo y de rendimiento de su tractor pueden ser continuamente vistos y documentados gracias a TELEMATICS. Todos los datos son transferidos por telefonía móvil de la máquina al servidor, siendo allí procesados y grabados. A través del portal web o la aplicación TELEMATICS, puede ver o valorar sus datos a tiempo real o a posteriori. La licencia de documentación conectada (Connected Documentation) recopila en un segundo plano todos los datos específicos para una parcela. También es posible una exportación a todos los programas habituales de gestión de fincas.

CLAAS API conecta su oficina con su flota.

Con la función DataConnect, CLAAS, 365FarmNet, John Deere, Case, Steyr y New Holland han creado por primera vez una solución Cloud-to-Cloud directa, que incluye diferentes fabricantes y está abierta a la industria. Con ella, usted puede controlar y supervisar en CLAAS TELEMATICS la totalidad de su parque de máquinas. Así se pueden intercambiar todos los datos relevantes de forma segura, confortable y de forma totalmente automática. Ambos sistemas forman parte de CLAAS TELEMATICS.

El servicio a distancia no le cuesta nada.

Un componente importante para la interconexión en red de sus máquinas es el servicio a distancia (Remote Service) de CLAAS. Facilita en gran medida los trabajos de mantenimiento y de servicio técnico. La máquina le envía al socio de servicio técnico las necesidades de mantenimiento pendientes o le informa directamente en el caso de una avería. El socio de servicio técnico tiene acceso a los datos relevantes y puede prepararse en ambos casos de forma óptima para realizar el trabajo. Los costes para el servicio a distancia los asume CLAAS durante los primeros cinco años por usted. Basta con su consentimiento.

NUEVO: CEMIS 1200 gestiona sus trabajos.

Con CEMIS 1200 y una licencia de documentación activa, realiza su gestión de trabajos online con solo un par de clicks. Planifique sus trabajos en un software de gestión de fincas y transfíralos vía TELEMATICS a la máquina. El operario tiene todos los trabajos a la vista y reenvía los datos, una vez finalizado el trabajo, de forma rápida y segura de vuelta a la oficina.

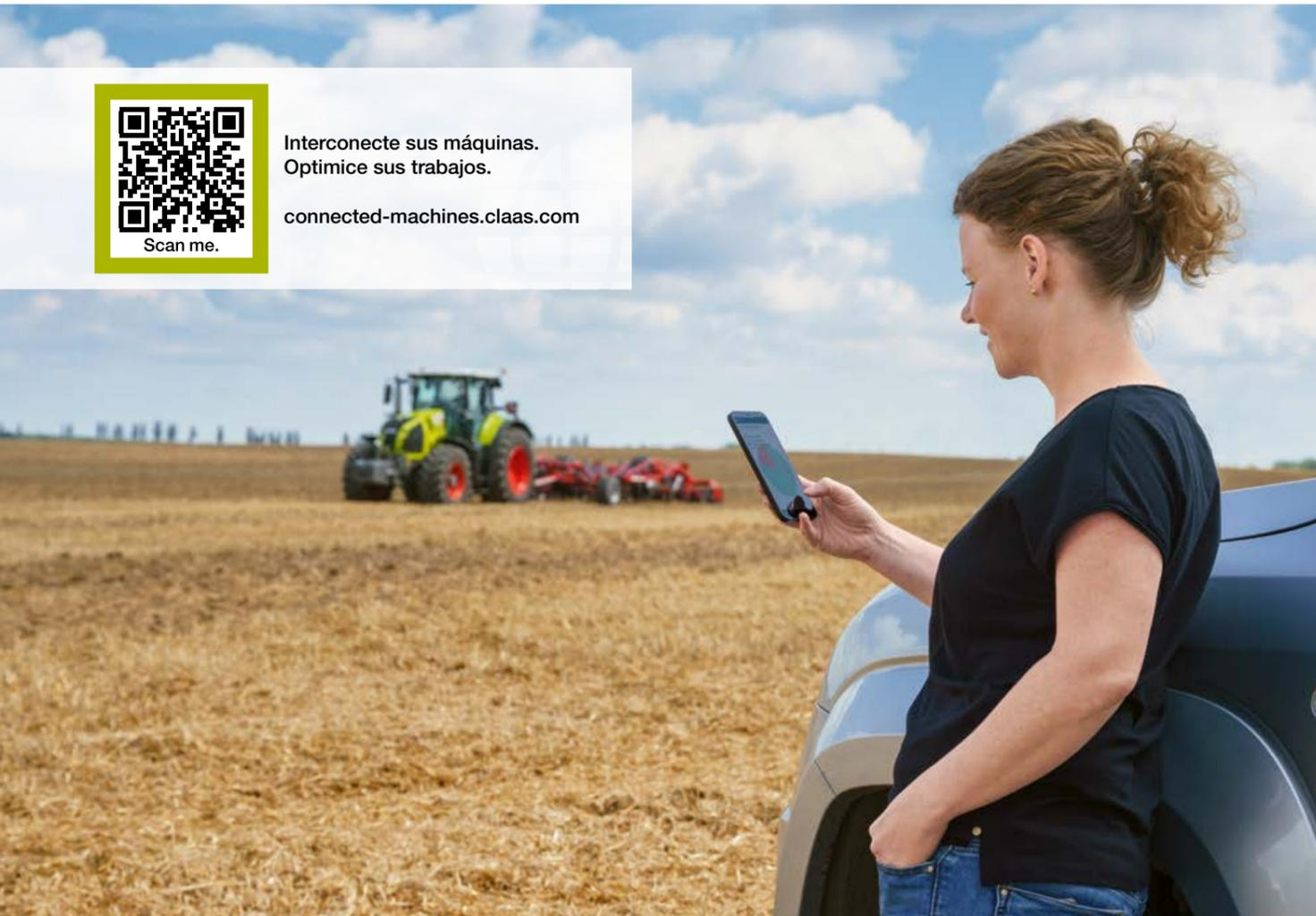

Interconecte sus máquinas.
Optimice sus trabajos.

connected-machines.claas.com



La digitalización hace que su empresa avance.

- Con TELEMATICS transfiere datos de la máquina directamente a la nube
- Con DataConnect procesa los datos de sus máquinas independientemente del fabricante
- Con CEMIS 1200 genera y gestiona todos los trabajos directamente en la máquina
- Con Remote Service (servicio a distancia) simplifica los trabajos de servicio y mantenimiento

El mantenimiento del ARION se realiza en un momento.



Rápido y sencillo.

Sobre todo, los trabajos diarios de mantenimiento tienen que ser lo más sencillos posibles. Porque la experiencia lo demuestra: Todo lo que es complicado e incómodo, se hace a desgana.

- El capó monopieza del motor ofrece, pulsando un botón, acceso a todos los puntos de mantenimiento del motor.
- Control del nivel de aceite y relleno con el capó cerrado en el lado izquierdo del ARION 400
- Todos los trabajos de mantenimiento necesarios a diario son posibles sin herramientas

Mediante los largos intervalos de cambio de aceite (motor 600 h, engranajes e instalación hidráulica 1.800 h) se puede ahorrar una gran cantidad de tiempo y dinero. Así se pierde menos tiempo valioso durante la campaña y la máquina está donde debe estar: Trabajando.

Aire fresco para un pleno rendimiento.

Las superficies de aspiración de grandes dimensiones en el capó ofrecen suficiente aire fresco para la refrigeración y para el filtro de aire del motor. Debido a las bajas velocidades de corriente en las superficies de aspiración, éstas permanecen siempre limpias y permeables. Los paquetes de radiadores son portados por un soporte estable. Los pistones neumáticos abren las superficies de los radiadores en dos posiciones para la limpieza completa, que puede ser realizada en caso necesario de forma segura y práctica.

El filtro de aire ofrece un buen acceso en la zona refrigerada delante de las superficies de los radiadores, pudiendo ser retirado sin barrera alguna. El filtro de aire de grandes dimensiones está preparado para una larga vida útil. Un separador previo de la suciedad a grosso modo en la carcasa del filtro alarga adicionalmente el intervalo de limpieza.



Fácil acceso al filtro de aire de la cabina detrás de la cabina.



El filtro de aire del motor está montado delante de los radiadores y se deja limpiar fácilmente.



Usted controla el nivel de aceite de los engranajes y la instalación hidráulica con un cristal de observación junto a la toma de fuerza.



A la derecha del acceso se encuentra, muy a mano, la batería, el espacio para las herramientas y una conexión de aire comprimido.



Lo que sea necesario. CLAAS Service & Parts.



CLAAS Service & Parts está a su disposición 24 h / 7 días a la semana.
service.claas.com

Scan me.



Más seguridad para su máquina.

Incremente su seguridad operativa, minimice el riesgo de reparación e inoperatividad. MAXI CARE le ofrece costes planificables. Elija, según sus necesidades personales, su paquete individualizado de servicios.

Remote Service.

Remote Service es un servicio que le ofrece a su socio de servicio todos los datos relevantes de las máquinas equipadas con telemetría. Con ello, se facilita en gran medida el diagnóstico a distancia y la asistencia a distancia. El servicio puede ser realizado de forma más eficiente y se mejora la disponibilidad operativa de la máquina. El servicio Remote Service es gratuito para usted durante un periodo de cinco años. Basta con su consentimiento.



Especialmente adaptados a su máquina.

Piezas de repuesto que encajan perfectamente, consumibles de gran calidad y accesorios útiles. Utilice nuestra amplia gama de productos y obtenga la solución perfecta para que su máquina pueda ofrecer una seguridad operativa del 100%.



Para su empresa: CLAAS FARM PARTS.

CLAAS FARM PARTS le ofrece una de las gamas más completas de piezas de repuesto y accesorios para diferentes marcas, para todos los trabajos agrícolas en su empresa.



Suministro mundial.

El centro logístico de piezas CLAAS en Hamm, Alemania, dispone de cerca de 200.000 piezas diferentes en una superficie de más de 183.000 m². Como almacén central de piezas, suministra todas las piezas ORIGINAL de forma rápida y fiable al mundo entero.



Su concesionario CLAAS in situ.

Independientemente de dónde usted se encuentre – le ofrecemos siempre el servicio y las personas de contacto que necesita. Muy cerca de usted. A cualquier hora del día, sus socios CLAAS están a su disposición y a la de sus máquinas. Con conocimientos, experiencia, pasión y el mejor equipamiento técnico. Lo que sea necesario.

El ARION 400.

La libertad es el mejor argumento.



CLAAS POWER SYSTEM (CPS).

- Utilice con los motores turbo de 4 cilindros FPT un par motor hasta un 8% superior
- Aproveche la versatilidad del ARION 400, disponible gracias a la baja relación potencia peso de tan solo 34 kg/CV
- Maneje la caja de cambios sin palanca de cambios ni pedal de embrague
- Deje que QUADRACTIV o HEXACTIV cambie automáticamente por usted
- Gracias a SMART STOP para el tractor sin tener que pisar el embrague
- Defina dos velocidades en el cruce control y avance tan confortablemente como si tuviese una caja de cambios continua
- Con la larga distancia entre ejes de 2,52 m y el reparto del peso del 50% delante / 50% detrás, requiere menos contrapesos
- El automatismo de la doble tracción en base al ángulo de giro reduce su radio de giro en hasta un 8%
- Con la cabina de techo bajo (altura total 2,50 m) entra en cualquier edificación
- El circuito de 150 l/min alimenta también a sus grandes consumidores hidráulicos
- Cabina PANORAMIC, mando multifuncional y cargador frontal CLAAS optimizan sus trabajos de carga

Confort.

- Seleccione su cabina a partir de tres variantes de equipamiento: Estándar, CIS o CIS+
- Adapte su mando multifuncional a los usos que le da, para que no tenga que estar cambiando la mano de posición
- Gracias al capó entallado del motor y la cabina PANORAMIC, supervisa todos los espacios de montaje
- Use el ARION 400 M con cabina de 5 postes y equipamiento especial para usos comunales
- Asiento neumático, amortiguación de la cabina y suspensión del eje delantero PROACTIV protegen su espalda
- Disfrute en verano del aire acondicionado automático y el espacio refrigerado detrás del asiento del instructor
- Convierta, con la iluminación LED, la noche en día
- Realice rápidamente todos los trabajos de mantenimiento

Gestión de datos y sistemas de asistencia al operario.

- En cabeceros puede manejar todas las funciones pulsando un botón (CLAAS SEQUENCE MANAGEMENT)
- Maniobre fácilmente con la dirección dinámica
- Autoguiado GPS PILOT y gestión de trabajos online a través del terminal CEMIS 1200
- Gestión de aparatos
- TELEMATICS
- Control de aparatos ISOBUS a través del terminal CEMIS 1200

ARION		470	460	450	440	430	420	410	460 M	450 M	420 M
Motor											
Fabricante		FPT	FPT	FPT	FPT	FPT	FPT	FPT	FPT	FPT	FPT
Número de cilindros		4	4	4	4	4	4	4	4	4	4
Cilindrada	cm ³	4500	4500	4500	4500	4500	4500	4500	4500	4500	4500
Turbocompresor		–	–	–	–	–	●	●	–	–	●
Turbocompresor con Wastegate		●	●	●	●	●	–	–	●	●	–
Potencia nominal (ECE R 120) ²	kW/CV	103/140	96/130	88/120	81/110	81/110	70/95	63/85	96/130	88/120	70/95
Potencia máx. con CPM (ECE R 120) ²	kW/CV	114/155	107/145	99/135	92/125	85/115	75/100	67 / 90	99/135	92/125	75/100
Potencia nominal, valor de homologación ¹	kW/CV	113/154	104/141	97/132	89/121	84/114	72/98	66/90	97/132	89/121	72/98
Potencia máxima, valor de homologación ¹	kW/CV	114/155	108/147	101/137	94/128	87/118	75/102	67/91	101/137	94/128	75/102
Par motor máximo (ECE R 120) ²	Nm	631	615	573	539	505	434	405	573	539	434
Régimen de revoluciones con potencia máxima	rpm	2000	2000	2000	2000	2000	2000	2000	2000	2000	2000
Capacidad máx. del depósito de combustible	l	190	190	190	190	190	140	140	190	190	190
Capacidad máx. del depósito de urea	l	22	22	22	22	22	17	17	22	22	22
Intervalo para el cambio de aceite	h	600	600	600	600	600	600	600	600	600	600

Caja de cambios bajo carga QUADRISHIFT		16/16	16/16	16/16	16/16	16/16	16/16	16/16	16/16	16/16	16/16
Número de marchas de avance / retroceso		16/16	16/16	16/16	16/16	16/16	16/16	16/16	16/16	16/16	16/16
Marchas bajo carga		4	4	4	4	4	4	4	4	4	4
Grupos controlados electrónicamente		4	4	4	4	4	4	4	4	4	4
Cambio inersor REVERSHIFT		●	●	●	●	●	●	●	●	●	●
Velocidad mínima con 2200 rpm	km/h	2,04	2,04	2,04	2,04	2,04	1,85	1,85	2,04	2,04	2,04
Velocidad mínima con marchas tortuga	km/h	0,15	0,15	0,15	0,15	0,15	0,14	0,14	0,15	0,15	0,15
Velocidad máxima	km/h	40	40	40	40	40	40	40	40	40	40
Automatismo del cambio de marchas QUADRACTIV		○	○	○	○	○	○	○	○	○	○

Caja de cambios de conmutación bajo carga HEXASHIFT		24/24	24/24	24/24	24/24	24/24	–	–	24/24	24/24	24/24
Número de marchas de avance / retroceso		24/24	24/24	24/24	24/24	24/24	–	–	24/24	24/24	24/24
Marchas bajo carga		6	6	6	6	6	–	–	6	6	6
Grupos controlados electrónicamente		4	4	4	4	4	–	–	4	4	4
Cambio inersor REVERSHIFT		●	●	●	●	●	–	–	●	●	●
Velocidad mínima con 2200 rpm	km/h	1,75	1,75	1,75	1,75	1,75	–	–	1,75	1,75	1,75
Velocidad mínima con marchas tortuga	km/h	0,13	0,13	0,13	0,13	0,13	–	–	0,13	0,13	0,13
Velocidad máxima	km/h	40	40	40	40	40	–	–	40	40	40
Automatismo de cambio de marchas HEXACTIV		○	○	○	○	○	–	–	○	○	○

Eje trasero		●	●	●	●	●	●	●	●	●	●
Bloqueo del diferencial conmutado electrohidráulicamente		●	●	●	●	●	●	●	●	●	●
Sistema automático de bloqueo de los diferenciales		●	●	●	●	●	●	●	●	●	●
Neumáticos máx. ruedas traseras (diámetro)	m	1,75	1,75	1,75	1,75	1,75	1,70	1,70	1,75	1,75	1,75
Intervalo para el cambio de aceite	h	1800	1800	1800	1800	1800	1800	1800	1800	1800	1800

Toma de fuerza		●	●	●	●	●	●	●	●	●	●
Embrague húmedo multidisco		●	●	●	●	●	●	●	●	●	●
Manejo externo con conexión y parada de emergencia		○	○	○	○	○	○	○	○	○	○
540/540E		–	–	○	○	○	○	○	●	●	●
540/1000		–	–	○	○	○	○	○	○	○	○
540/540E/1000		●	●	○	○	○	○	○	○	○	○
540/540 E/1000 y toma de fuerza proporcional al avance		○	○	○	○	○	–	–	○	○	○
Terminal intercambiable de la toma de fuerza		●	●	●	●	●	●	●	●	●	●
Eje de la toma de fuerza 1½", 6 muescas		○	○	○	○	○	○	○	○	○	○
Eje de la toma de fuerza 1½", 6 y 21 muescas		●	●	●	●	●	●	●	●	●	●
Automatismo de la toma de fuerza		○	○	○	○	○	○	○	○	○	○

Eje delantero doble tracción		●	●	●	●	●	●	●	●	●	●
Eje delantero fijo		●	●	●	●	●	●	●	●	●	●
Eje delantero suspendido PROACTIV		○	○	○	○	○	○	○	○	○	○
Automatismo de la doble tracción en base a la velocidad		●	●	●	●	●	●	●	●	●	●
Automatismo de la doble tracción en base al ángulo de viraje		○	○	○	○	○	○	○	○	○	○
Radio de giro óptimo	m	4,90	4,90	4,90	4,50	4,50	4,25	4,25	4,90	4,90	4,90
Guardabarros fijos		●	●	●	●	●	●	●	●	●	●
Guardabarros pivotantes		○	○	○	○	○	○	○	○	○	○

¹ Indicaciones de potencia relevantes para la matriculación.

² Equivale a ISO TR 14396

ARION		470	460	450	440	430	420	410	460 M	450 M	420 M
Instalación hidráulica											
Circuito hidráulico abierto 60 l/min		○	○	○	○	○	○	○	○	○	○
Potencia con régimen de revoluciones nominal	l/min	60	60	60	60	60	60	60	60	60	60
Presión máx. de trabajo	bar	195	195	195	195	195	195	195	195	195	195
Cantidad de distribuidores mecánico-hidráulicos en la parte trasera (mín. / máx.)		2-3	2-3	2-3	2-3	2-3	2-3	2-3	2-3	2-3	2-3
Palanca en cruz FLEXPLOTT		○	○	○	○	○	○	○	○	○	○
Reglaje de la cantidad de caudal para un distribuidor mecánico-hidráulico		●	●	●	●	●	●	●	●	●	●
Circuito hidráulico abierto 100 l/min		○	○	○	○	○	○	○	○	○	○
Potencia con régimen de revoluciones nominal	l/min	100	100	100	100	100	100	100	100	100	100
Presión máx. de trabajo	bar	195	195	195	195	195	195	195	195	195	195
Cantidad de distribuidores mecánico-hidráulicos en la parte trasera (mín. / máx.)		2-3	2-3	2-3	2-3	2-3	2-3	2-3	2-3	2-3	2-3
Palanca en cruz FLEXPLOTT		○	○	○	○	○	○	○	○	○	○
Mando en cruz ELECTROPILOT		○	○	○	○	○	○	○	○	○	○
Reglaje de la cantidad de caudal para un distribuidor mecánico-hidráulico		●	●	●	●	●	●	●	●	●	●
Circuito Load-Sensing 110 l/min		○	○	○	○	○	○	○	○	○	○
Potencia con régimen de revoluciones nominal	l/min	110	110	110	110	110	110	110	110	110	110
Presión máx. de trabajo	bar	200	200	200	200	200	200	200	200	200	200
Cantidad de distribuidores mecánico-hidráulicos en la parte trasera (mín. / máx.)		2-3	2-3	2-3	2-3	2-3	2-3	2-3	2-3	2-3	2-3
Palanca en cruz FLEXPLOTT		○	○	○	○	○	○	○	○	○	○
Cantidad de distribuidores electro-hidráulicos en la parte trasera (mín. / máx.)		2-4	2-4	2-4	2-4	2-4	2-4	2-4	2-4	2-4	2-4
Mando en cruz ELECTROPILOT		○	○	○	○	○	○	○	○	○	○
Regulación del caudal para todos los distribuidores hidráulicos		○	○	○	○	○	○	○	○	○	○
Circuito Load-Sensing 150 l/min		○	○	○	○	○	○	○	○	○	○
Potencia con régimen de revoluciones nominal	l/min	150	150	150	150	150	150	150	150	150	150
Presión máx. de trabajo	bar	200	200	200	200	200	200	200	200	200	200
Cantidad de distribuidores mecánico-hidráulicos en la parte trasera (mín. / máx.)		2-3	2-3	2-3	2-3	2-3	2-3	2-3	2-3	2-3	2-3
Palanca en cruz FLEXPLOTT		○	○	○	○	○	○	○	○	○	○
Cantidad de distribuidores electro-hidráulicos en la parte trasera (mín. / máx.)		2-4	2-4	2-4	2-4	2-4	2-4	2-4	2-4	2-4	2-4
Mando en cruz ELECTROPILOT		○	○	○	○	○	○	○	○	○	○
Regulación del caudal para todos los distribuidores hidráulicos		○	○	○	○	○	○	○	○	○	○

CLAAS se esfuerza continuamente en adaptar todos sus productos a las necesidades prácticas. Por lo tanto queda reservado el derecho a modificaciones. Las indicaciones y las imágenes deben considerarse aproximadas y pueden contener equipos especiales que no forman parte del suministro de serie. Este catálogo ha sido impreso para su difusión mundial. Referente al equipamiento técnico, tenga por favor en cuenta la lista de precios de su distribuidor oficial CLAAS. Para las fotos se han retirado parcialmente dispositivos de protección. Esto se ha realizado únicamente para mostrar mejor la función y no debe hacerse en ningún caso por cuenta propia, con el fin de evitar peligros. Al respecto hacemos referencia a las indicaciones correspondientes en el manual de instrucciones.

Todos los datos técnicos sobre motores se basan principalmente en la normativa europea para la regulación de las emisiones. La normativa Tier se indica en este documento exclusivamente con fines informativos y para mejorar el entendimiento. De ello no se puede derivar un permiso de matriculación para regiones en las que la regulación de las emisiones está regulada por Tier.

ARION		470	460	450	440	430	420	410	460 M	450 M	420 M
Elevador trasero											
Barra inferior y brazo superior con final de bola cat. 2		–	–	–	–	–	●	●	–	–	–
Barra inferior y brazo superior con enganche de garra cat. 3		●	●	●	●	●	○	○	●	●	●
Capacidad de carga máx. en los puntos de acoplamiento	kg	5750	5750	5750	5750	5750	4500	4500	5750	5750	5750
Capacidad de carga constante con 610 mm	kg	4200	4200	4200	4200	4200	3200	3200	4200	4200	4200
Máx. capacidad de carga en los puntos de acoplamiento con capacidad de carga incrementada	kg	6250	6250	6250	6250	6250	–	–	6250	6250	6250
Capacidad de carga continua con 610 mm con capacidad de carga incrementada	kg	4700	4700	4700	4700	4700	–	–	4700	4700	4700
Antivibración		●	●	●	●	●	●	●	●	●	●
Control externo		●	●	●	●	●	●	●	●	●	●
Enchufe ISOBUS		○	○	○	○	○	○	○	○	○	○
Toma de corriente de 25 amperios		●	●	●	●	●	●	●	●	●	●
Elevador delantero											
Capacidad de carga máx. en los puntos de acoplamiento	kg	2800	2800	2800	2800	2800	2800	2800	2800	2800	2800
Toma de fuerza delantera 1.000 rpm		○	○	○	○	○	○	○	○	○	○
Antivibración		●	●	●	●	●	●	●	●	●	●
Accionamiento externo		○	○	○	○	○	○	○	○	○	○
Conexiones adicionales instal. hidráulica		○	○	○	○	○	○	○	○	○	○
Enchufe para el remolque		●	●	●	●	●	●	●	●	●	●
Cabina											
Cabina de techo alto		□	□	□	□	□	□	□	□	□	□
Cabina de techo bajo		□	□	□	□	□	□	□	–	–	–
Cabina PANORAMIC		□	□	□	□	□	□	□	–	–	–
Equipamiento estándar		●	●	●	●	●	●	●	●	●	●
Equipamiento CIS		○	○	○	○	○	○	○	○	○	○
Equipamiento CIS+		○	○	○	○	○	○	○	○	○	○
Aire acondicionado		○	○	○	○	○	○	○	○	○	○
Sistema automático de aire acondicionado		○	○	○	○	○	○	○	○	○	○
Asiento del instructor con neverita integrada		○	○	○	○	○	○	○	○	○	○
Columna de dirección regulable		●	●	●	●	●	●	●	●	●	●
Pesos y medidas											
Centro eje trasero hasta borde superior cabina de techo alto (a)	mm	1965	1965	1965	1965	1965	1910	1910	1965	1965	1965
Centro eje trasero hasta borde superior cabina de techo bajo (a)	mm	1851	1851	1851	1851	1851	1796	1796	–	–	–
Altura total (b) cabina de techo alto ²	mm	2715	2715	2715	2715	2715	2660	2660	2715	2715	2715
Altura total (b) cabina de techo bajo ¹	mm	2576	2576	2576	2576	2576	2496	2496	–	–	–
Distancia entre ejes (c)	mm	2525	2525	2525	2525	2525	2489	2489	2525	2525	2525
Longitud total (sin contrapesos delanteros, sin elevador delantero) (d)	mm	4444	4444	4444	4444	4444	4372	4372	4444	4444	4444
Espacio libre al suelo del eje delantero (e)	mm	492	492	492	479	479	454	429	492	492	492
Espacio libre al suelo del eje trasero (sin barra de tiro) (f)	mm	469	469	469	456	456	431	406	469	469	469
Peso	kg	5300	5300	5300	5200	5200	4800	4800	5300	5300	5300
Peso máximo total permitido	kg	9000	9000	9000	9000	9000	8500	8500	9000	9000	9000

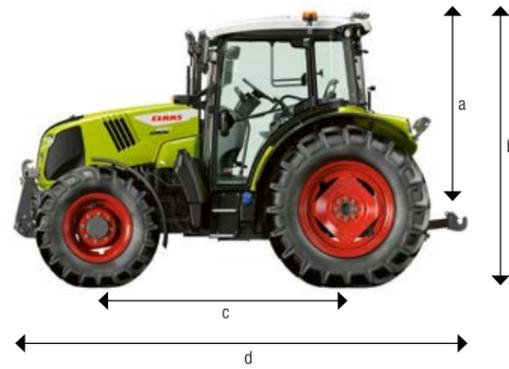

¹ Altura total con neumáticos de 30", sin suspensión de la cabina
² Altura total con neumáticos de 34", sin suspensión de la cabina

● de serie ○ opcional □ disponible – no disponible

Crecer juntos.

Para todo lo que hacemos, usted, nuestro cliente, es el centro de referencia. Conocemos sus retos diarios y desarrollamos, junto con usted, tecnología agrícola que le permite hoy, y en un futuro, trabajar de forma sostenible y con éxito. Nuestras soluciones digitales facilitan procesos complejos y le facilitan el trabajo. Queremos hacer que usted sea el mejor en su campo.

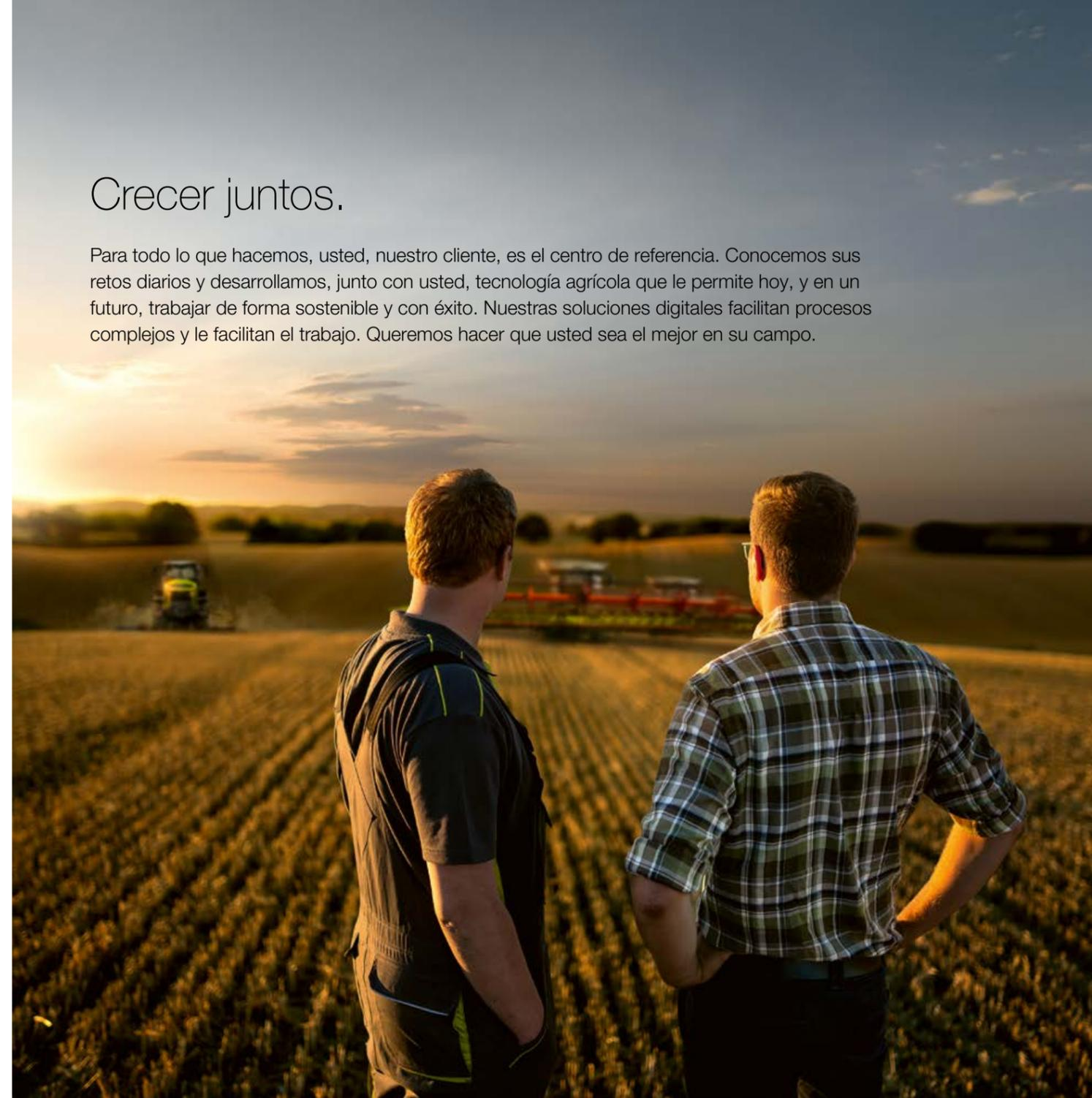

CLAAS Ibérica, S.A.
 Calle Zeus, 5 (Pol. Ind. R-2)
 Apartado de correos 23
 28880 - Meco (Madrid)
 Tel. 918307950, Fax. 918307966
 www.claas.es
 claas.iberica@claas.com

HRC / 323014161122 KK LC 0824