



Трактори

ARION

470 460 450 440 430 420 410

**CLAAS**



# Новият ARION 400. Изживейте свободата.

Всеки ден носи нови предизвикателства. Посрещнете ги с радост. Защото  
Вие карате трактор, който Ви освобождава от редица задължения.

Новият ARION 400. Изживейте свободата.



Ludovic Cousin (Людовик Козан), продуктов експерт трактори CLAAS.

**Скъпи фенове на ARION. Това е свободата, която вдъхновява.**

- Интелигентните системи за подпомагане на водача улесняват Вашата работа
- Интелигентното управление на данните опростява Вашата документация
- Ефективната свързаност подобрява Вашия работен процес
- Следваща хода на мислите Ви скоростна кутия превключва вместо Вас
- Високият комфорт на кабината повишава продуктивността на дейностите



Дигитален асистент. TELEMATICS, ISOBUS и GPS PILOT Ви облекчават при всички дейности.  
**Страница 48**

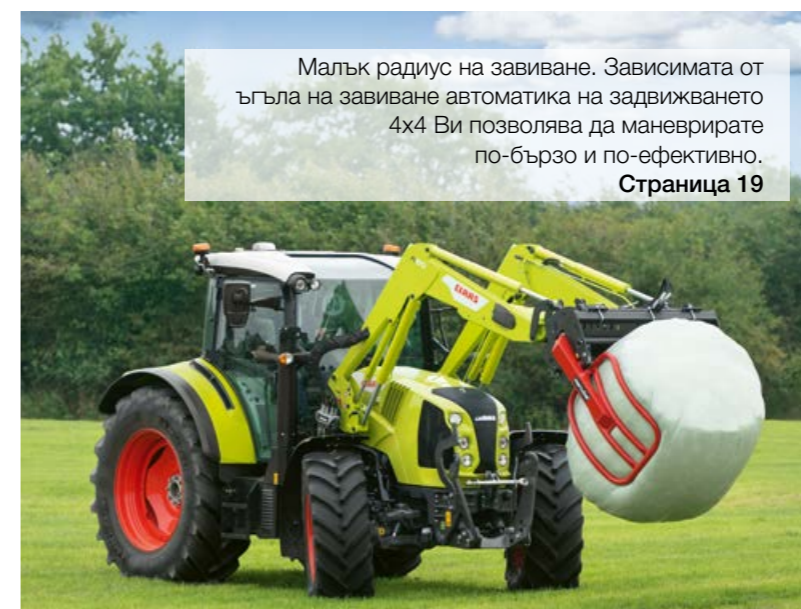

Малък радиус на завиване. Зависимата от ъгъла на завиване автоматика на задвижването 4x4 Ви позволява да маневрирате по-бързо и по-ефективно.  
**Страница 19**



Повишена товароподемност. С товароподемност от 6,5 т на задната навесна система нито един инвентар не остава в бездействие.  
**Страница 22**



Насладете се на комфорта. Кабината PANORAMIC и концепцията за комфорт на CLAAS правят Вашите работни дните още по-продуктивни.  
**Страница 28**



Мощна хидравлика. Благодарение на капацитет от 150 л/мин, работите бързо и икономично, дори с големи хидравлични консуматори.  
**Страница 20**



Малко съотношение тегло/мощност. 155 к.с. и тегло на единица мощност от само 34 кг/к.с. правят ARION толкова универсален.  
**Страница 8**

ARION 400. Изживейте свободата.	2
<b>CLAAS POWER SYSTEMS</b>	<b>6</b>
Двигател	8
Предавателна кутия	10
Конструкция	16
Хидравлика	20
Задна навесна система, силоотводен вал	22
Преден навес	24
Челни товарачи	26
<b>Кабина и комфорт</b>	<b>28</b>
Варианти на кабината	30
Комунални приложения	32
Нива на оборудване	36
Мултифункционален лост за управление и джойстик Multipad	38
Контролен панел отдясно	40
Цветен дисплей CIS и CIS	42
Комфорт	44
<b>Системи за подпомагане на водача и управление на данните</b>	<b>48</b>
CSM, динамично управление	50
GPS PILOT CEMIS 1200	52
GPS PILOT CEMIS 1200, функции	54
ISOBUS	54
Управление на данните	56
Поддръжка	58
CLAAS Service & Parts	60
Аргументи	62
Технически данни	63



Изживейте свободата.  
[arion400.claas.com](http://arion400.claas.com)

Нашите задвижващи системи са съвкупност от най-добрите компоненти.

Вашата машина CLAAS е много повече от съвкупност на съставните ѝ части. Максимална производителност се постига едва тогава, когато всички части са синхронизирани и работят добре заедно.

В името CLAAS POWER SYSTEMS (CPS) съчетаваме най-добрите компоненти в една задвижваща система. Пълна мощност на двигателя винаги, когато Ви е необходима. Задвижващи механизми, подходящи за приложенията на Вашите машини. Техника, пестяща гориво, която бързо се изплаща.



#### Скъпи фенове на ARION.

Казвам се Гийом Шарл и работя в основния екип на проекта за новия ARION 400. Бях част от развитието на новия ARION от самото начало. Най-много ме впечатли следващата хода на мислите скоростна кутия. Тя избира най-подходящата предавка в зависимост от скоростта и натоварването, без значение дали управлявам ръчно или автоматично.

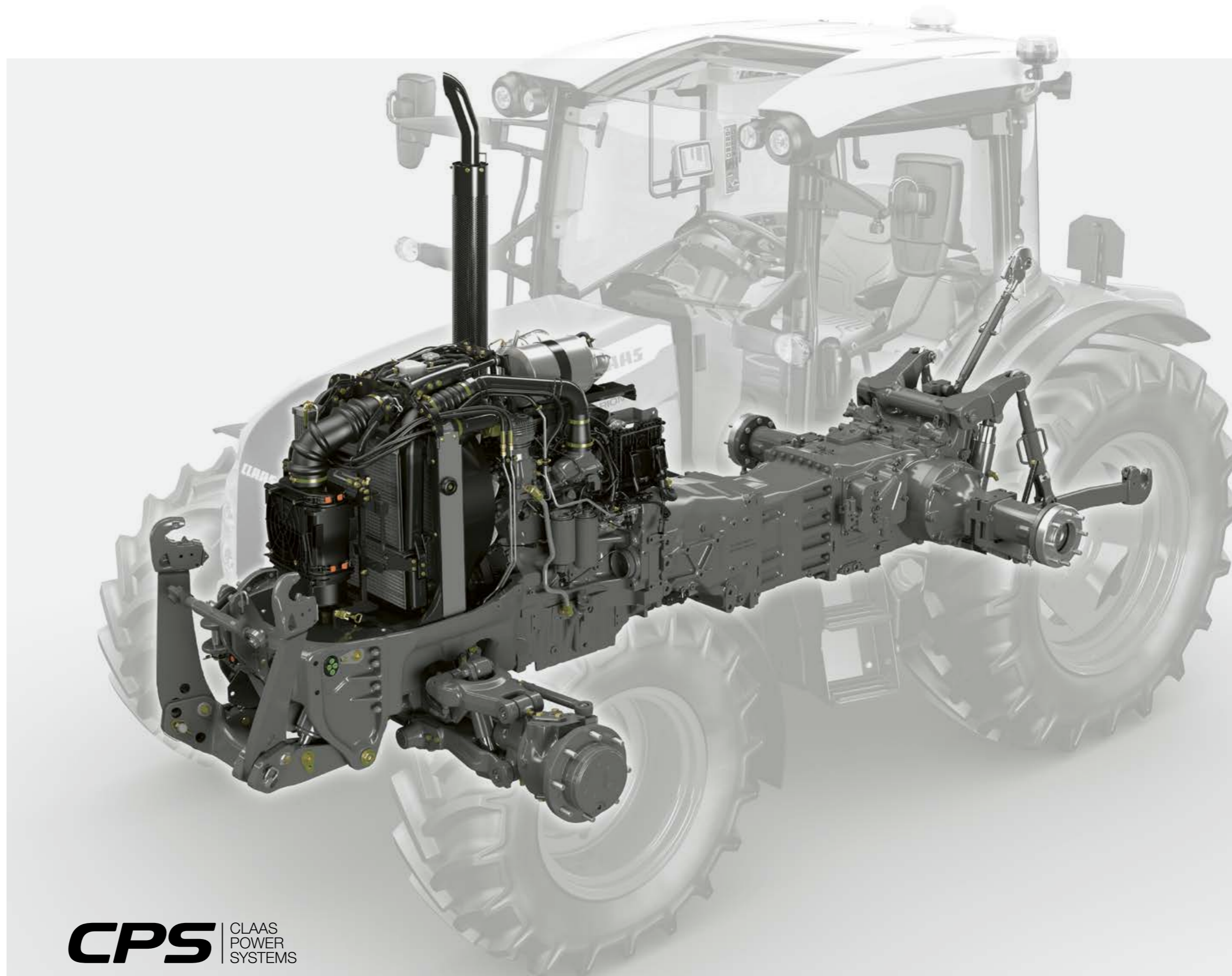

**CPS** | CLAAS  
POWER  
SYSTEMS

# CLAAS POWER MANAGEMENT.

## Запалете следващото ниво.

### Здраво ядро.

Под капака на всички модели работят двигатели на FPT Fiat-Powertrain-Technologies с работен обем 4,5 л и най-съвременна технология.

- Четириклапанова техника
- Инжекционна система Common-Rail 1600 бара
- Турбокомпресор (ARION 420/410)
- Турбокомпресор с Wastegate (ARION 470-430)
- Охлажд. подаван въздух
- Изпълнява емисионен стандарт Stage V благодарение на катализатор SCR на филтрите (SCRoF) и катализатори DOC

### Постоянна мощност.

Насладете се на 8% повече въртящ момент. Благодарение на специфичните характеристики на двигателя на CLAAS работите с пълен въртящ момент в широк диапазон на скоростта. По този начин ARION винаги Ви предлага постоянна производителност и разгръща силата си точно тогава, когато имате нужда. При работи с ниски обороти на двигателя и максимален въртящ момент на ECO силоотводния вал, Вие пестите гориво и по време на работи с номинални обороти се възползвате от големи резерви.

### Прецизни обороти.

Към класическата система за управление с ръчна газ върху дясната конзола се предлагат и до две паметни за оборотите на двигателя. С тях водачът може по желание да извика две прецизно определени от него стойности на оборотите на двигателя. С натискането на допълнителен бутон или еднократно задействане на педала за подаване на газ и паметта за оборотите на двигателя е деактивирана. Практично и точно при обръщане в края на бразда.

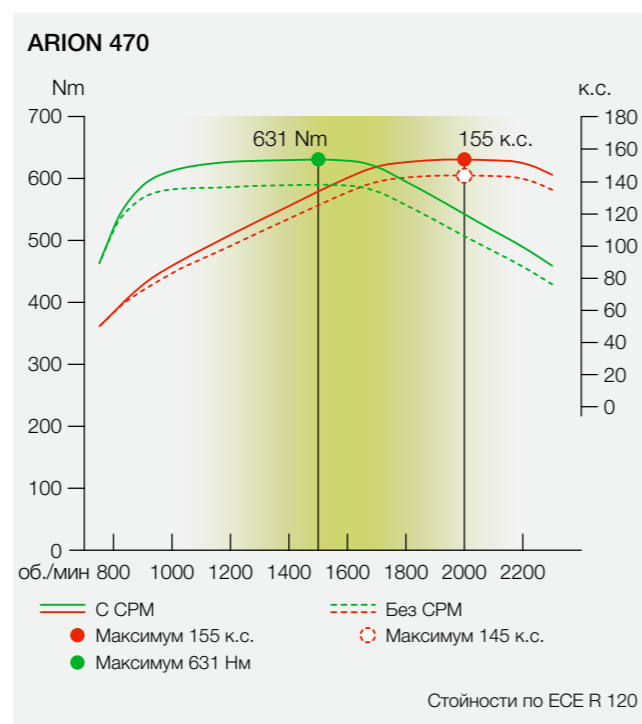

### По-малко тегло на единица мощност, благодарение на CPM.

Мощността и лекотата при работа правят ARION толкова универсален. При моделите 470-440 интелигентното електронно управление CPM (CLAAS POWER MANAGEMENT) при необходимост включва допълнителни 10 к.с., напр. при работа на силоотводния вал и транспортни дейности. Това увеличава максималната мощност до 155 к.с. Заедно със собственото тегло от само 5,3 т (ARION 470), тракторът постига тегло на единица мощност от само 34 кг/к.с.

ARION	Максимален въртящ момент в Nm <sup>1</sup>	Максимална мощност в к.с. <sup>1</sup>	Максимална мощност с CPM в к.с. <sup>1</sup>
470	631	145	155
460	615	135	145
450	573	125	135
440	539	115	125
430	505	115	—
420	434	100	—
410	405	90	—

<sup>1</sup> ECE R 120



### Чисти отработени газове, благодарение на Stage V.

В ARION 400 Stage V всички компоненти за рециклиране на отработените газове са монтирани толкова интелигентно, че двигателния отсек и точките за поддръжка остават лесно достъпни. Дизеловият оксидационен катализатор (DOC) е разположен под капака на двигателя непосредствено зад турбокомпресора, тъй като, за да работи ефективно, изисква високи температури на отработените газове. Катализаторът SCR на филтрите (SCRoF) е интегриран в системата за отработени газове и е поставен от дясната страна на машината.



# QUADRISHIFT и HEXASHIFT. Настъпването на съединителя остава в миналото.

- 1 Пълзящи предавки
- 2 Четири хидравлично управлявани групи
- 3 Реверс REVERSHIFT
- 4 Модул QUADRISHIFT с четири или модул HEXASHIFT с шест предавки под товар



**CPS** | CLAAS  
POWER  
SYSTEMS

## Предавателните кутии. Техника за възискателните.

С предавателната кутия QUADRISHIFT или HEXASHIFT превключвате без прекъсване между предавките под товар и оптимално съгласувате скоростта на движение с работните условия. По шосето или в двора можете удобно да изберете една от четирите хидравлично превключвани групи без да настъпвате съединителя. Чрез застъпването на предавките може да се оползотвори целият мощностен потенциал на двигателя. Освен това, застъпването дава възможност и за безпроблемна смяна на групите по шосето.

Групите и предавките за превключване под товар могат да се превключват ръчно през бутона на мултифункционалния лост или бутоните за превключване на дясната конзола, с което отпада превключването на групите със съединителя и лоста за предавките.

Можете по избор да поверите управлението на предавателната кутия на автоматиката QUADRACTIV или HEXACTIV, за да можете да работите спокойно и ефективно. С тези качества ARION 400 превъзхожда своя клас на мощност по показателите обслужване, ефективност и многостранност.

## Автоматични функции за повече комфорт.

### SMART STOP:

Спирате трактора, без да се налага да настъпвате съединителя.

### Темпомат:

Можете да зададете и извикате две целеви скорости.

### Автоматично превключване:

Независимо в какъв режим се движите, предавателната кутия превключва вместо Вас.

## QUADRISHIFT: 16 предавки с едно натискане

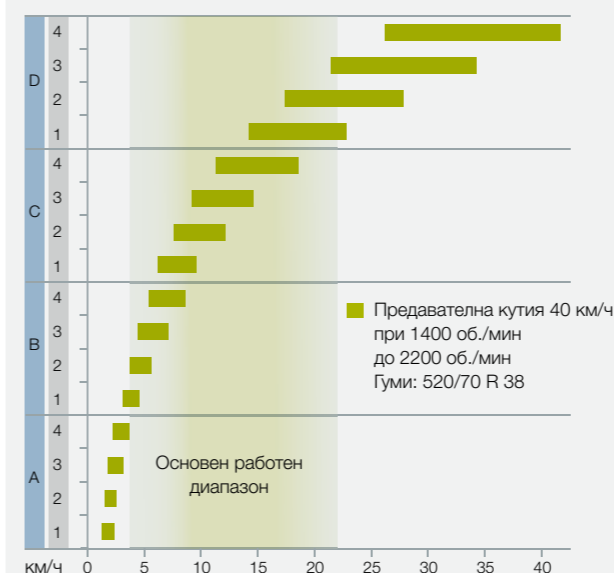

### QUADRISHIFT

- 16 предни и задни предавки с включване без педал на съединителя
- Четири групи предавки под товар и четири групи с хидравлично включване
- Напълно автоматизирано превключване с автоматиката QUADRACTIV

## HEXASHIFT: 24 предавки с едно натискане на бутона

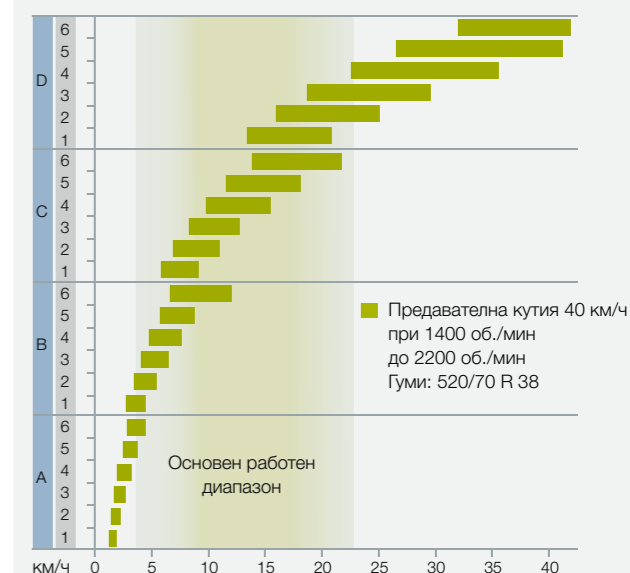

### HEXASHIFT<sup>1</sup>

- 24 предни и задни предавки с включване без педал на съединителя
- Шест групи предавки под товар и четири групи с хидравлично включване
- Напълно автоматизирано превключване с автоматиката HEXACTIV
- Макс. крайна скорост при намалени обороти на двигателя (1840 об./мин)

## Вашите предимства.

- Обслужване на предавателната кутия без лост за предавките и педал на съединителя
- Висок комфорт на обслужване с мултифункционалния лост
- Управлението на предавателната кутия на CLAAS се грижи за лесна смяна на предавките при групите и автоматичните превключвания
- Реверсивна предавка REVERSHIFT за безпроблемна смяна на посоката
- Автоматично съгласуване на степените по време на процеси с включени групи
- Възможност за удобна настройка на управлението на предавателната кутия с CIS (CLAAS INFORMATION SYSTEM)
- Добър коефициент на полезно действие на полето и на пътя с ограничен разход на гориво
- Опции за пълзящ ход до 150 м/ч

<sup>1</sup> Налични само за ARION 470, 460, 450, 440, 430.

# QUADRISHIFT и HEXASHIFT.

## Управлява се като безстепенен.



### Автоматично регулиране на предавателната кутия.

За да не се превключва през всички предавки (както при обикновената предавателна кутия), при смяна на групите предавателната кутия избира автоматично подходящата предавка в зависимост от скоростта и товара – без значение дали управлявате ръчно или автоматично.

Актуалната предавка се показва по всяко време на арматурното табло. При оборудвания CIS+ и CIS допълнително в предния сектор.

Ако в група D натиснете съединителя, при повторно натискане предавателната кутия автоматично съгласува степента. Това може да е много полезно, напр. при приближаване на кръстовище.

### SMART STOP.

Благодарение на функцията SMART STOP, чрез натискане на спирачката, тракторите ARION 400 могат да бъдат доведени до спряно състояние, без да се налага да се натиска педала на съединителя. По този начин се облекчава значително водачът, особено при работи, свързани с често спиране и тръгване, като напр. при пресоване на кръгли бали или при работи с челния товарач. SMART STOP се активира много лесно еднократно от CIS.

Актуалната предавка се показва по всяко време на арматурното табло. При оборудвания CIS+ и CIS допълнително в предния сектор.



### Увеличени възможности с CIS (CLAAS INFORMATION SYSTEM).

#### Интегриран избор на предавките.

При задействане на реверса може автоматично да бъде сменена и предавката, ако се желаят различни скорости на преден (1) и заден ход (2) (например при работи с челния товарач). Също така, предварително определена предавка (3) (ход на бразда) за обръщане на бразда може да се избере само с натискане на бутона. При оборудване с бордова информационна система CIS всички данни за предавателната кутия се виждат на допълнителния дисплей в предния десен отсек.

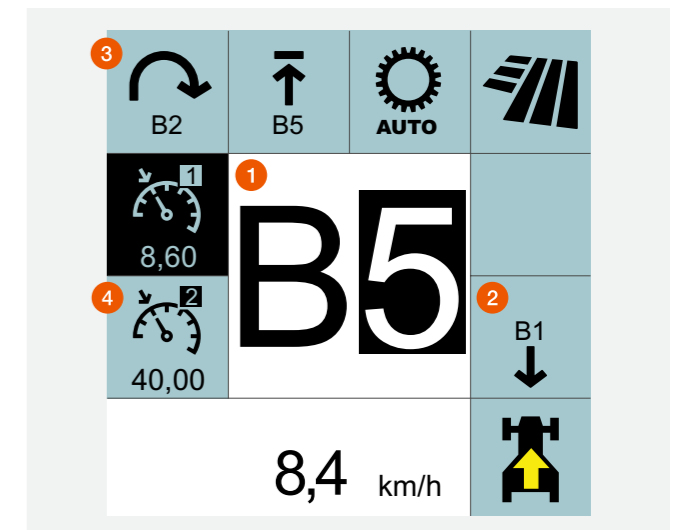

#### Темпомат и автоматично включване.

При стартиране на двигателя можете да избирате свободно между вариантите за стартова предавка A1 и D1. За работа с активирана автоматика за превключване се предлага също възможност за избор на стартова предавка. Автоматиката за превключването HEXACTIV може да бъде оборудвана допълнително с функция темпомат (4). Вместо твърдо зададени обороти на двигателя тук с натискането на бутон се задава желаната скорост, която тракторът поддържа постоянно чрез промяна на оборотите на двигателя и избора на предавките.



#### Новаторството в REVERSHIFT.

В зависимост от задачата и натоварването, тракторът трябва да реагира различно при смяна на посоката. Независимо дали смяната трябва да се извърши плавно, при завой на бразда или бързо, при силозите: с CIS всичко е възможно. Агресивността на реверса REVERSHIFT може да се настройва в девет степени (-4 до +4) и предлага по този начин най-голямо удобство на движението във всякакви ситуации.



## Автоматично превключване.

Оставете QUADRACTIV или HEXACTIV да превключва автоматично, тъй като имате по-важни неща за вършене. Автоматичният модул може да изпълнява многобройни, добре обмислени функции в зависимост от желанието на водача, ако Вашият ARION 400 е оборудван с CIS.

### За автоматиката на превключването можете да изберете три режима в CIS:

- 1 Напълно автоматично: Автоматичният модул превключва при различен брой обороти според натоварването на двигателя, скоростта на движение и желанието на водача, съответно положението на педала на газта
- 2 Режим силоотводен вал: Автоматичният модул превключва така, че броят на оборотите на двигателя, съответно на силоотводния вал, да остане възможно най-постоянен
- 3 Ръчен режим: Автоматичният модул превключва при твърдо зададен брой обороти, който може да се програмира от водача в CIS



## Ръчно превключване

### Стратегии на движение



Ръчно превключване в режим „на полето“



Ръчно превключване в режим „транспортен“

### Режим Превключване на предавателната кутия



- Превключване на групи (A-D) чрез натискане на превключвателя
- Превключване на степените (1-6) с леко докосване на превключвателя



- Включване на всички предавки (A1-D6) с леко докосване на превключвателя

## Автоматика на превключването QUADRACTIV или HEXACTIV

### Стратегии на движение



Автоматично превключване в режим „на полето“



Автоматично превключване в режим „транспортен“

### Режим Превключване на предавателната кутия



- Превключване на групи (A-D) чрез натискане на превключвателя
- Автоматично превключване на степените (1-6)



- Автоматично включване на всички предавки (A1-D6)





# Концепцията на тракторите на CLAAS. Нищо не може да Ви спре.

## Концепцията на тракторите на CLAAS.

ARION 400 ще доведе техниката на горния клас на мощност и в по-малките предприятия. Концепцията на CLAAS за тракторите предлага решителни предимства, с които ще си осигурите значително преимущество. Комбинацията от голямо междусово разстояние и оптимално разпределение на тежестта от 50% отпред / 50% отзад при компактна обща дължина обединява универсалността и категоричната ефективност.

Голямо междусово разстояние и равномерно разпределение на тежестта:

- Висок комфорт на движение
- Добро и безопасно положение на пътя
- По-висока тяга и производителност чрез намалена необходимост от използване на баласт
- По-висока тяга чрез по-добра устойчивост
- Оптимизиране на разхода на гориво
- Щадене на почвата и динамичност в транспорта по пътищата чрез намалена необходимост от баластиране

Малка обща дължина:

- Добра маневреност
- Малка дължина на композицията по шосето
- Добра прегледност
- Добро водене на предните прикачни уреди

## Върху широки колела.

ARION 400 може да бъде оборудван със задни гуми с диаметър от 38" до 1,75 м. Независимо дали ще са оптимизирани за шосе гуми с индустриален профил, или щадящи почвата гуми за полето с ширина до 600 мм: многобройните възможности правят ARION 400 подходящ за всяка задача.

## Сигурност на движението.

Ниското собствено тегло от 4,7 т и високото допустимо общо тегло от 8,5 т или 9 т абсолютно сигурно и стабилно се овладяват от спирачките. За това допринася автоматичното включване на пълен привод при спиране и при хидравлично подпомаганата работна спирачка с високо налягане. По време на процеса на спиране, окачването на предния мост се адаптира към променения товар, като по този начин при интензивни спирачни маневри тракторът остава обичайно стабилен и сигурен.



# Концепцията на тракторите на CLAAS. Маневреността се развива.



Тънка талия за остри завои.

Въз основа на опита си в областта на стандартните трактори до 400 к.с., CLAAS разработи адаптирано решение за Вас.

С ARION 400 ще получите машина, която е изключително солидна и гъвкава, и прави работата Ви възможно най-приятна. Масивната отлята рама с интегрирана вана за маслото на двигателя поема силите на предния подежник, челния товарач и предното шаси. Конзолите на челния товарач са свързани с винтове на право към рамата на двигателя и предавателната кутия. Така по всяко време челният товарач или предният подежник съвсем лесно могат да се дооборудват.

Специално оформеното предно шаси предлага чрез предната ос широко пространство за охладителите. То е с тесен дизайн отпред и отзад, подобно на талия на оса. Това, заедно с компактната конструкция на ARION 400, обещава голям ъгъл на завиване и малък диаметър на завоите.



### При работа това означава:

- Висока стабилност дори при работа с тежки предни прикачни уреди
- Голям ъгъл на завиване на предния мост дори с широки гуми, за максимална маневреност
- Радиус на завиване от само 4,25 м (420 / 410) или 4,5 м (440 / 430) и 4,9 м (470 / 450)
- Неограничен достъп до цялото отделение на двигателя и всички точки за поддръжка

Зависимо от ъгъла на завиване задвижване 4x4.

В допълнение към зависимата от ъгъла на завиване автоматика на задвижването 4x4, ARION 400 Ви предлага зависима от ъгъла на завиване автоматика. Бихте могли да избирате дали и кога да активирате този режим в зависимост от Вашите потребности.

При работа на полето в сухи почвени условия, зависимата от ъгъла на завиване автоматика на задвижването 4x4, напр. намалява диаметъра на завои с до 8%. Това Ви прави по-ефективни при обръщане в края на браздата и намаляват износването на гумите. Освен това при прибиране на зелен фураж или поддържащи дейности Вие щадите тревната покривка и Вашите насаждения.

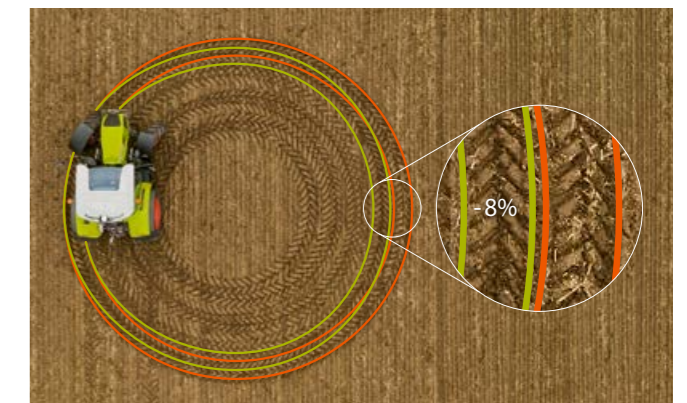

- Със зависима от ъгъла на завиване автоматика на задвижването 4x4 за до 8% по-малък радиус на завиване
- Без зависима от ъгъла на завиване автоматика на задвижването 4x4



До 150 л/мин хидравлична мощност.  
Увеличете границите си.



### Добро дозиране.

Основен вариант е отворен хидравличен кръг с 60 л/мин. Избираемия отворен хидравличен кръг със 100 л/мин обслужва задната навесна система чрез първа, а хидравличните клапани за управление – чрез втора помпа. Така ARION 400 може да изпълнява тези две функции едновременно. Освен това, при интензивно използване на челния товарач или специални хидравлични приложения цялата мощност може да се предаде към клапаните за управление.



За кръга Load Sensing при прикачни уреди със собствени модули за управление са предвидени връзките Power Beyond в задната част. С тях прикачения инвентар сам управлява разхода си на масло, без непрекъснато преминаване на масло през системата.

### Работете с 110 л/мин или 150 л/мин.

При оборудването CIS и CIS+ можете да оборудвате ARION със системи Load-Sensing, които Ви предлагат хидравлична мощност от 110 л/мин или 150 л/мин. Гъвкавите хидравлични помпи доставят толкова количество масло, колкото е необходимо за приложенията в действителност. Ненужното подаване на масло се избягва. Цикълът от 150 л/мин отговаря на най-високите изисквания и също така осигурява безопасни и мощни хидравлични консуматори като пневматични сеялки. Ако не се нуждаете от максимална мощност, можете да шофирате ARION 400 с намалени обороти на двигателя и да пестите ценно гориво.

### Възползвайте се от връзки Power Beyond.

- Хидравличното масло се предава на прикачения инвентар в зависимост от необходимостта
- Големите сечения на тръбопроводите, уплътняващите бързи връзки и обратният поток без налягане ограничават загубите на мощност



### Конфигурирайте хидравликата индивидуално.

Освен това са налични до три механични или пет клапана с електронно управление. При ARION 400 можете да избирате между многобройни варианти и да оборудвате трактора си толкова индивидуално, колкото го изискват задачите на Вашето предприятие: като универсален трактор с челен товарач или като специалист за полски дейности. Независимо дали оборудването ще е удобно с модерна технология или с ефективно основно оборудване: ARION 400 винаги е на ниво.

### Лесно и чисто свързване.

Клапаните за управление в задната част на ARION (до четири) се свързват лесно. Цветната маркировка на входната и изходната страна облекчава правилния монтаж на работните уреди.



### Комфортно и прецизно обслужване.

ELECTROPILOT е интегриран в мултифункционалния лост за управление и улеснява значително използването на челния товарач, обръщането в края на браздата или пресоване на кръгли бали. Извършвате цялата работа без дясната Ви ръка да напуска мултифункционалния лост за управление. Лостът се намира на удобно и достъпно място в подлакътника. Вие не се уморявате, управлявате уредите по-прецизно и увеличавате скоростта на работа – напр. с косачката с предно и задно навесване или сеитбената комбинация.

Използвайте до пет електронни клапана за управление и ги регулирайте комфортно:

- Максимален дебит в двете посоки
- Времени режими на управление
- Трестепенна реакция на ELECTROPILOT

Оборудване	Стандарт	CIS	CIS+
Отворен хидравличен кръг 60 л/мин	●	●	–
Отворен хидравличен кръг 100 л/мин	□	□	–
Цикъл Load-Sensing 110 л/мин	–	□	●
Цикъл Load-Sensing 150 л/мин	–	□	□
До три клапана за механично управление отзад	□	□	–
До четири клапана за електронно управление отзад	–	–	□
Клапан за управление на челния товарач FLEXPLOT (управление от мултифункционалния лост, интегриран в подлакътника)	□	□	–
Два клапана с електронно управление в средата, напр. за челен товарач, преден навес и допълнителен клапан за управление отзад или двойно използване с превключващ клапан (управление чрез мултифункционален лост в подлакътника)	–	□	□

● Серийно производство □ Предлага се – Не се предлага

# Задна навесна система и силоотводен вал. Не оставяте нито един инвентар в бездействие.



## Здраво оборудване.

Електронната задна навесна система предлага максимален работен обем от 4,5 или 5,75 т или 6,25 т и така ангажира целия инвентар. Външните елементи на обслужването за задната навесна система, клапан с електронно управление и силоотводен вал, са разположени удобно на двата калника. Допълнително в задната част се намират практични държачи за сферите на долния водач.

Оборудването на задната навесна система покрива всякакви нужди:

- Ръчни или автоматични стабилизатори на долния водач
- Здрав и стабилен държач на третата точка
- Практични държачи за сфери в задната част
- Външни елементи за обслужване върху двата калника за задната навесна система и силоотводния вал



Обслужването на задната навесна система, клапана с електронно управление и силоотводния вал е възможно от двата калника. Върху левия калник се намира държач за четири сфери на долния водач.

## Тройно удобство: обслужването.

Електронната задна навесна система предлага три вида обслужване:

- 1 От ергономичния мултифункционален лост могат да се извикат функциите за бързо повдигане, бързо прибиране и работна позиция на навесната система.
- 2 В полето за обслужване върху дясната странична конзола също могат да се задействат бързо повдигане, бързо прибиране, работна позиция на навесната система и стоп бутонът. Допълнително там се намират плъзгачи за височината на навесната система, ръчната газ и други обслужващи елементи. Това е много практично най-вече за работа при завой на бразда.
- 3 Навесната система може да се управлява лесно от средния десен отсек за прикачване на инвентар, тъй като водачът и без това се обръща при прикачването.



Обслужването на задната навесна система може да се извършва не само чрез страничната конзола, но и от мултифункционалния лост.

## Винаги на правилни обороти.

За ARION 400 на разположение са четири различни варианта на оборудване на силоотводния вал:

- 540 / 540 ECO об./мин
- 540 / 1000 об./мин
- 540 / 540 ECO / 1000 об./мин
- 540 / 540 ECO / 1000 об./мин и силоотводен вал

Предварителното задаване на скоростта на силоотводния вал става с натискане на бутона върху дясната В-колона. Силоотводният вал се включва директно с превключвател на дясната странична конзола. Автоматичното включване на силоотводния вал може да се регулира според височината на задната навесна система: просто довеждате задната навесна система до желаната височина и натискате продължително бутона на силоотводния вал – желаната позиция за включване вече е запаменена.

Прикачването на инвентари е много удобно, тъй като накрайникът на силоотводния вал се върти свободно.

## Старт от място.

ARION 400 предава пълната си мощност на силоотводния вал с 1000 об./мин от място и при ниски скорости на движение. В режим на силоотводния вал ECO, двигателят работи с ниски, спестяващи гориво обороти. При леки задачи, чрез намаляването на оборотите може да се ограничи и шумът, както и да се спести ценно гориво: 540 об./мин ECO при 1530 оборота на двигателя в минута.

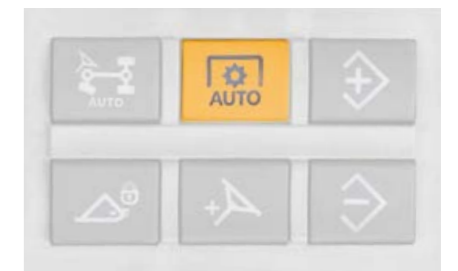

Активиране на автоматиката на силоотводния вал на дясната странична конзола.

Преден навес.  
Приемете го такъв, какъвто е.



Универсалност при всички приложения с мощния преден навес



Предният навес и допълнителния хидравличен извод за управление могат да се обслужват и външно чрез клапани с електронно управление.

### Интегриран преден навес.

За сигурната и ефективна работа трябва да се осигури мощна връзка между трактора и инвентара. Навесните системи на новия ARION 400 са добра основа за това.

Компактният и напълно интегриран преден навес разполага със завидна подемна сила от макс. 3,3 т. Обслужването може да се осъществява и външно (изисква се оборудване CIS или CIS+ с клапани с електронно управление). По желание се предлагат допълнителни хидравлични изводи за управление върху предния навес.

### Предна навесна система и преден силоотводен вал.

- Позициите на предните долни рамена: сгънат, фиксирано работно положение и регулируемо в положение
- Серийно с цилиндри с двойно действие
- Малко разстояние между предния мост и присъединителните точки за по-добро водене на предния инвентар

- 1000 об./мин силоотводен вал
- Външно обслужване на предния навес и на клапан с електронно управление (изисква се оборудване CIS или CIS+ с клапани с електронно управление)
- наличен 7-пинов куплунг

# Челни товарачи CLAAS.

Никой друг не е по-подходящ за Вашия ARION.

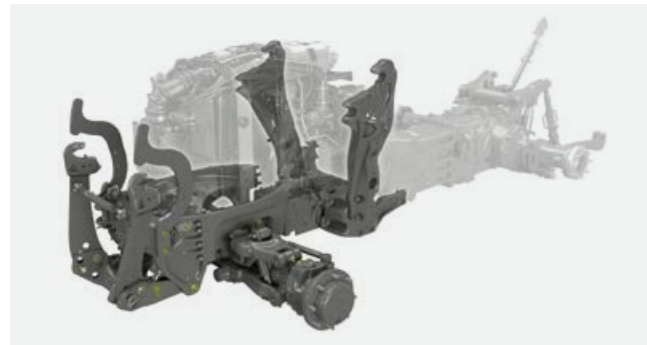

Никакви компромиси. Дори и при работа с челен товарач.

Оптимальното интегриране на носещите конзоли в цялостната концепция на трактора беше много важно още при разработването на серията ARION 400. Монтажът на конзолите на по-задна позиция осигурява стабилно положение при тежки работи. Стабилната връзка към новата монтажна рама на двигателя не отнема нищо от маневреността и лекотата на поддръжката.

## Два варианта на обслужване.

Обслужват челният товарач CLAAS на Вашия ARION 400 от серийно монтираният на подлакътника мултифункционален лост. При това, в зависимост от оборудването, можете да изберете между FLEXPLOTT (директно хидравлично управление) или ELECTROPILOT (електронно управление). Двете системи осигуряват отличен комфорт на работа, тъй като управляващите елементи имат лек ход и движенията се дозират прецизно.

Всичко от едно място.

Единственият по рода си мултифункционален лост комбинира управлението на челния товарач с управлението на предавателната кутия, двигателя и задната навесна система. Така дясната ръка може удобно да остане върху мултифункционалния лост, което дава възможност за бързо товарене. Разбира се, третата и четвъртата функция също са интегрирани в мултифункционалния лост. Лявата ръка направлява и обслужва лоста REVERSHIFT за смяна на посоката. За безстепенно ограничаване на максималните скорости на повдигане и снижаване при ELECTROPILOT можете да съгласувате дебита и реакцията на електронните клапани за предния подежник удобно от дисплея CIS.

## Ниският покрив отваря врати.

С кабината с нисък покрив е възможно влизането в помещението още при височина 2,50 м. Благодарение на стъкления люк на покрива водачът въпреки това има оптимална видимост.



Кабина PANORAMIC с непрекъснато предно стъкло до стъкления покрив: габаритна височина над 2,66 м.



Кабина с висок покрив със стъклен люк на покрива: габаритна височина над 2,66 м.



Кабина с нисък покрив със стъклен люк на покрива: габаритна височина над 2,50 м.



## Неоспорими предимства.

- Конзолите на челния товарач и управлението могат да се монтират още от завода
- Всички кабинни са проверени съгласно директивите FOPS (Falling Object Protective Structure)
- Два удобни варианта на обслужване на мултифункционалния лост: ELECTROPILOT или FLEXPLOTT
- Хидравлично паралелно водене PCH при челни товарачи FL или механично паралелно водене при модели FL C и FL E
- С едно натискане на бутона автоматично връщане на кофата привежда приставката автоматично в изходна позиция
- Синхронното управление на кофата и третата функция позволяват те да се извършват с едно движение, напр. разтоварването на кофата
- Система FITLOCK за бързо и лесно монтиране и демонтиране

- MACH бързо свързване за електрически и хидравлични връзки
- FASTLOCK за хидравлична блокировка на инструмента
- SPEEDLINK за автоматична блокировка и свързване на всички хидравлични и електрически съединения на работния уред
- SHOCK ELIMINATOR за поглъщане на вибрациите
- Богат избор от приставки
- И, разбира се: пълното обслужване от CLAAS

ARION	FL	FL C	FL E
470	120, 100, 80	120, 100, 80	100
460-460 M	120, 100, 80	120, 100, 80	100
450-450 M	120, 100, 80	120, 100, 80	100
440	120, 100, 80	120, 100, 80	100
430	120, 100, 80	120, 100, 80	100
420 M	120, 100, 80	120, 100, 80	100
420	100, 80	100, 80	100
410	100, 80	100, 80	100

Всеки определя свободата по различен начин. За някои това е свободната видимост към всички страни, за други – по-голяма свобода на движението с интелигентно разположени обслужващи елементи. Трети се радват на ясни мисли: Когато към уникалното усещане за простор се присъединят и следващите хода на мислите цифрови помощници, облекчават водача и увеличават рентабилността.

Кабината с точково окачване на ARION отговаря на всички тези изисквания с три вида оборудване и четири варианта, един от които кабината PANORAMIC. Това улеснява работата Ви, за да можете изцяло да се концентрирате върху Вашата продуктивна работа. И вероятно най-красивата форма на свободата: по-ранния завършек на работния ден.



### Скъпи фенове на ARION.

Казвам се Том Сайер и съм продуктов мениджър продажби в CLAAS. При нас новият ARION 400 вече има безброй фенове. Това изобщо не ме учудва. Никой друг трактор на пазара не разполага с подобен мултифункционален лост и джойстик Multipad!

# Кабините ARION. Отпочиналият водач е по-продуктивен.



## Шест колони. 360° видимост.

Работният ден на трактористите често е много дълъг. За да съхранят здравето си, те се нуждаят от подходящо работно място. То трябва да може да се съгласува гъвкаво и с широкия спектър на приложение на трактора. Кабината с 6 колони дава възможност за удобна работа и задоволява изискванията дори на най-претенциозния водач – с оптимална видимост, максимална защита и висока степен на комфорт:

- Непрекъснато челно стъкло
- Шест тесни колони за 360° видимост
- Врати с широко отваряне, които дори в отворено положение те излизат малко извън контура на трактора, благодарение на конструкцията с 6 колони
- Удобно качване от двете страни на трактора
- Всички варианти на кабината са съгласувани с FOPS (Falling Object Protective Structure) за защита от падащи предмети
- Просторният дизайн на кабината предлага повече пространство
- Кормилна колона, преместваща се с докосване с крак
- Охладено отделение за напитки под инструкторската седалка
- Стъклен люк на покрива за кабина с висок и нисък покрив

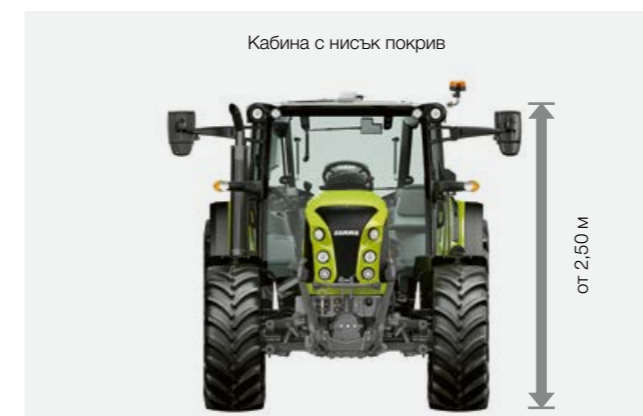

## Четири варианта на кабината.

При ARION 400 имате на разположение общо четири варианта на кабината. Просто изберете подходящото решение за Вашите изисквания:

- Кабина PANORAMIC с непрекъснато предно стъкло до стъкления покрив за максимална видимост и минимална обща височина от 2,66 м
- Кабина с висок покрив с люк или със стъклен люк и минимална обща височина от 2,66 м
- Кабина с нисък покрив със стъклен люк и минимална обща височина от 2,50 м
- Кабина с пет колони<sup>1</sup> с люк и стъклен люк на покрива, непрекъснато голямо и нечупливо странично стъкло от поликарбонат и минимална обща височина от 2,71 м; идеална за комунални приложения

## Панорамна видимост с кабината PANORAMIC.

Идеална за работа с челен товарач: непрекъснатото поле на видимостта обхваща ъгъл от 90° от перспективата на водача. Този уникален дизайн на кабината няма напречни прегради и предлага максимална сигурност и комфорт. Голямата 2,41 м<sup>2</sup>, непрекъсната стъклена предна част осигурява отлична видимост.

## Видимост благодарение на целесъобразен дизайн.

Вталеният капак на двигателя (1) предлага оптимална прегледност, тъй като се стеснява в посока към водача и надолу.

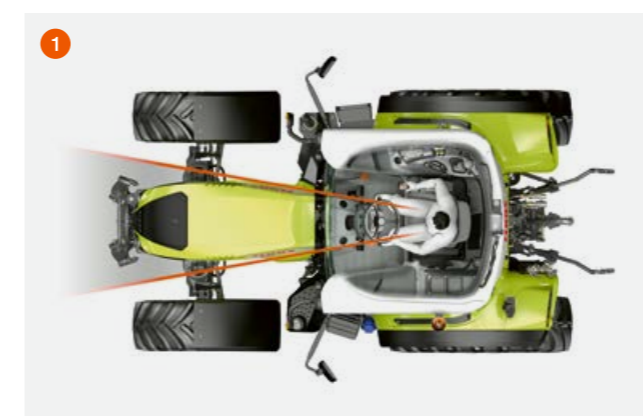

<sup>1</sup> Налични само за ARION 460 M, 450 M и 420 M



# ARION 400 M.

Този, който вижда всичко, постига повече.

## Свободен изглед при комунални приложения.

ARION 400 M е разработен специално за комунални приложения. Неговата просторна кабина с пет конзоли е оборудвана с цялостно, устойчиво на счупване странично стъкло от поликарбонат. И трите модела от серията Ви предлагат високо ниво на безопасност и ясна видимост към работната зона, напр. косачката със задна стрела. Вграденият в подлакътника мултифункционален лост за управление се обслужва интуитивно и повишава комфорта Ви по време на работа с челния товарач.

## Видимост надясно.

Дясното странично стъкло с дебелина 8 мм е изработено от устойчив на счупване поликарбонат. С площ от 3 м<sup>2</sup> тя осигурява впечатляващ ъгъл на видимост от 58° височина и 80° в надлъжна посока. Чистачките с широк ъгъл на миене и слънцезащитна козирка Ви осигуряват сигурен изглед към работната зона при всякакви атмосферни условия. Едроформатният стъклен покривен люк е съвместим с FOPS (Falling Object Protective Structure) и предпазва от падащи предмети.

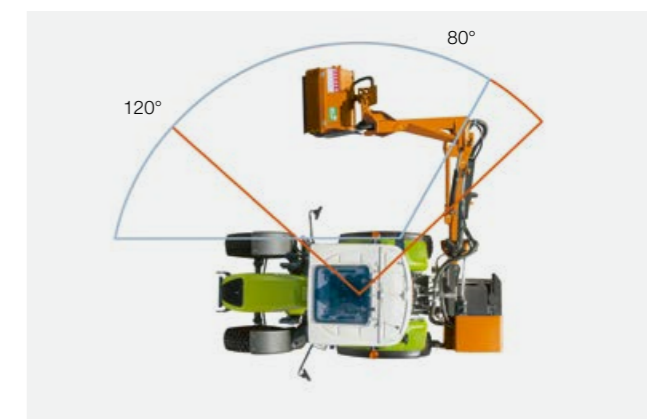

Щедрата гледка, която осигурява дясното странично стъкло към работната зона, е допълнена от камера. Тя е защитено монтирана от дясната страна на покрива на кабината. Камерата скрива мъртвата зона и Ви помага да прецените по-добре препятствията и разстоянията.



## Камера за по-голяма сигурност.

Регулируемата в две посоки камера значително разширява Вашето зрително поле. Агрегатът за косене или насипният мулчер се вижда добре дори когато работят плътно до колелото на трактора. Дисплеят на камерата с висока резолюция е монтиран в предния сектор и се намира точно в зрителното Ви поле. В зависимост от Вашите желания можете да изберете портретна или пейзажна ориентация.

- Ъгъл на камерата: 120° x 74°
- Резолюция: 1280 x 800 пиксела



# ARION 400 M.

Има прекалено много работа за вършене.



Косене, мулчиране, товарене.

Независимо от приложенията във Вашата община, ARION 400 M ще Ви подкрепя в това. Ежедневно се възползвате от комфортното му оборудване и специално разработените за комунално приложение компоненти.

- Предавателна кутия QUADRISHIFT или HEXASHIFT
- Функция SMART STOP
- Хидравличен кръг с дебит до 150 л/мин
- Челен товарач от CLAAS
- Оборудвания на кабината: Standard, CIS или CIS+
- FLEXPILOT или ELECTROPILOT
- Кабина с точково окачване и преден мост
- Камера за дясната работна зона
- Подготовка за предупредителна табелка на покрива на кабината
- 9 т допустимо общо тегло
- Гуми с индустриален профил
- Баластиране на колелата
- TELEMATICS



Можете да баластирате лявото задно колело с до 270 кг, за да компенсирате тежестта на рамото на стрелата, така че винаги да сте стабилни и в безопасност на пътя.

Създаден за тежки товарни дейности.

Благодарение на идеалното разпределение на тежестта, реверса REVERSHIFT, стъкления люк на покрива и мултифункционалния лост за управление, се справяте изключително ефективно с взискателната работа на челния товарач. Оборудване като функцията SMART STOP, динамичното управление, ELECTROPILOT и мощния хидравличен кръг със 110 л/мин или 150 л/мин Ви помагат да товарите и разтоварвате, пестейки време и гориво.

Без конкуренция с челния товарач CLAAS.

- Хидравлично паралелно водене PCH (модели FL) или механично паралелно водене (модели FL C и FL E)
- Система FITLOCK за бързо и комфортно монтиране и демонтиране
- MACH бързо свързване за електрически и хидравлични връзки
- FASTLOCK за хидравлична блокировка на инструмента
- SPEEDLINK за автоматична блокировка и свързване на всички хидравлични и електрически съединения
- SHOCK ELIMINATOR за поглъщане на вибрациите



ARION	Максимален въртящ момент в Nm <sup>1</sup>	Максимална мощност в к.с. <sup>1</sup>	Допустимо общо тегло в т
460	573	135	9
450	539	125	9
420	434	100	9

<sup>1</sup> ECE R 120

# Три вида оборудване. Всяко като по мярка.

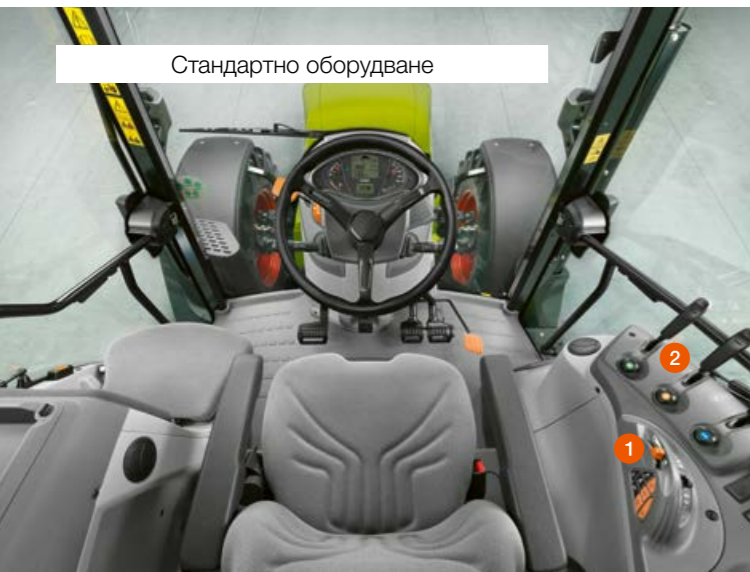

## Висок стандарт. Просто добро.

В досегашната базова версия ARION беше оборудван с клапани с механично управление (2) и управление на предавателната кутия от джойстика Multipad (1) на дясната конзола. Благодарение на множеството допълнителни варианти на оборудване можете да изберете точно подходящата опция, която отговаря на Вашето основно приложение: предавателна кутия HEXASHIFT при често използване по пътната мрежа или FLEXPLOT при работи с челния товарач. С фокус върху най-важното.

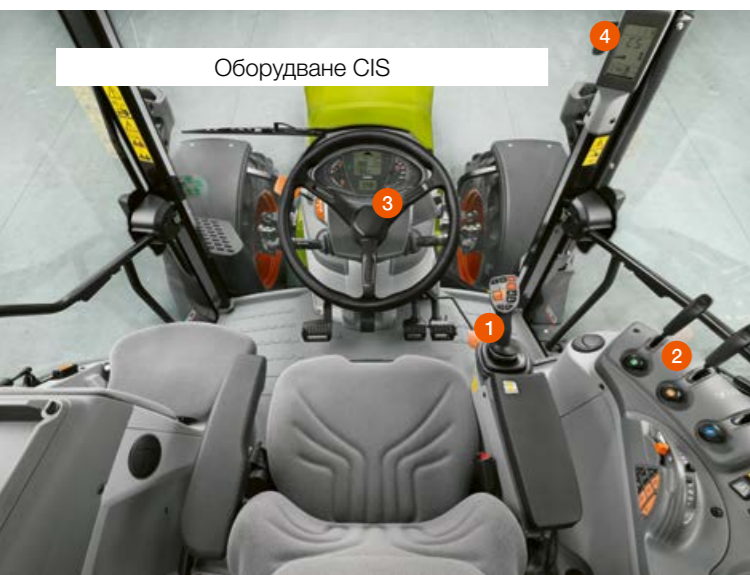

## CIS. Просто повече.

Ако и с клапаните с механично управление (2) очаквате повече възможности за приложение на ARION 400, се предлага оборудването CIS. Интегрираният в подлакътника мултифункционален лост за управление (1) предлага по-висок комфорт на обслужване. С дисплея CIS (3) и допълнителния дисплей на предавателната кутия (4) всички настройки са винаги пред погледа Ви. С оборудването CIS се предлагат и два клапана с електронно управление, които могат да бъдат използвани за управление на предния товарач, предния навес или на допълнителен клапан за управление в задната част.

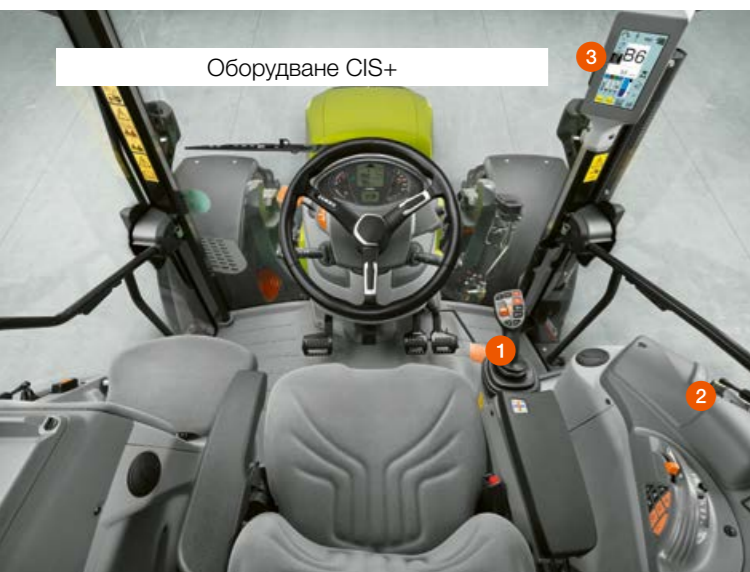

## CIS+. Просто всичко.

CIS+ ни печели с мултифункционалния лост за управление (1) и клапаните с електронно управление (2) благодарение на много високия комфорт и интуитивното оформление. Въпреки удобството на опростеността си, тя предлага необходимата функционалност и автоматични функции за лесна и ефективна работа. Интегрираният в предния сектор 7" цветен дисплей на CIS (3) комбинира възможности за изобразяване и настройка на предавателната кутия, клапаните с електронно управление, функционалните бутони и автоматичната система за обръщане в края на полето CSM. Оборудването CIS+ удовлетворява всички желания.

## Един клиент, една кабина, един трактор.

Всеки клиент има индивидуални предпочитания и се нуждае от трактора, който отговаря най-добре на неговите изисквания. За тази цел CLAAS разработиха три варианта на оборудване Standard, CIS и CIS+. Благодарение на тези три варианта на оборудване, многобройните други опции и четирите варианта на кабината ще намерите подходящия ARION 400 за Вашето предприятие.



Варианти на оборудване на ARION	Стандарт	CIS	CIS+
Дисплей CIS на арматурното табло и дисплей на предавателната кутия в предния сектор	<input type="checkbox"/>	<input checked="" type="checkbox"/>	<input type="checkbox"/>
Цветен дисплей CIS в предния сектор	<input type="checkbox"/>	<input type="checkbox"/>	<input checked="" type="checkbox"/>
Мултифункционален лост за управление			
Без мултифункционален лост за управление	<input checked="" type="checkbox"/>	<input type="checkbox"/>	<input type="checkbox"/>
Мултифункционален лост за управление, фиксиран	<input type="checkbox"/>	<input checked="" type="checkbox"/>	<input type="checkbox"/>
Мултифункционален лост за управление с FLEXPLOT функция за обслужване на предния товарач	<input type="checkbox"/>	<input type="checkbox"/>	<input type="checkbox"/>
Мултифункционален лост за управление с функция ELECTROPILOT	<input type="checkbox"/>	<input type="checkbox"/>	<input checked="" type="checkbox"/>
Втора памет за оборотите на двигателя	<input type="checkbox"/>	<input checked="" type="checkbox"/>	<input checked="" type="checkbox"/>
Предавателна кутия QUADRISHIFT (16 V / 16 R)	<input checked="" type="checkbox"/>	<input checked="" type="checkbox"/>	<input checked="" type="checkbox"/>
Предавателна кутия HEXASHIFT (24 V / 24 R – само ARION 430 до 470)	<input type="checkbox"/>	<input type="checkbox"/>	<input type="checkbox"/>
Ход на бразда	<input type="checkbox"/>	<input checked="" type="checkbox"/>	<input checked="" type="checkbox"/>
Автоматика на превключването QUADRACTIV или HEXACTIV	<input type="checkbox"/>	<input type="checkbox"/>	<input type="checkbox"/>
Функция темпомат за предавателна кутия HEXASHIFT	<input type="checkbox"/>	<input type="checkbox"/>	<input type="checkbox"/>
Ревърсивна функция REVERSHIFT на мултифункционалния лост за управление	<input type="checkbox"/>	<input type="checkbox"/>	<input type="checkbox"/>
SMART STOP	<input type="checkbox"/>	<input type="checkbox"/>	<input type="checkbox"/>
Динамично управление	<input type="checkbox"/>	<input type="checkbox"/>	<input type="checkbox"/>
Автоматика 4x4 в зависимост от ъгъла на завиване	<input type="checkbox"/>	<input type="checkbox"/>	<input type="checkbox"/>
Автоматика на силоотводния вал	<input type="checkbox"/>	<input type="checkbox"/>	<input type="checkbox"/>
Последователност на операциите CSM	<input type="checkbox"/>	<input type="checkbox"/>	<input type="checkbox"/>
Отворен хидравличен кръг 60 л/мин	<input checked="" type="checkbox"/>	<input type="checkbox"/>	<input type="checkbox"/>
Отворен хидравличен кръг 100 л/мин	<input type="checkbox"/>	<input checked="" type="checkbox"/>	<input type="checkbox"/>
Цикъл Load-Sensing 110 л/мин	<input type="checkbox"/>	<input type="checkbox"/>	<input checked="" type="checkbox"/>
Цикъл Load-Sensing 150 л/мин	<input type="checkbox"/>	<input type="checkbox"/>	<input type="checkbox"/>
До три клапана за механично управление отзад	<input type="checkbox"/>	<input type="checkbox"/>	<input type="checkbox"/>
До четири клапана за електронно управление отзад	<input type="checkbox"/>	<input type="checkbox"/>	<input type="checkbox"/>
Клапан за управление на челния товарач FLEXPLOT	<input type="checkbox"/>	<input type="checkbox"/>	<input type="checkbox"/>
Два клапана с електронно управление в средата през ELECTROPILOT, напр. за предния подежник и допълнителен клапан за управление отзад	<input type="checkbox"/>	<input type="checkbox"/>	<input type="checkbox"/>
GPS PILOT	<input type="checkbox"/>	<input type="checkbox"/>	<input type="checkbox"/>
TELEMATICS	<input type="checkbox"/>	<input type="checkbox"/>	<input type="checkbox"/>

● Сериенно производство    □ Предлага се    – Не се предлага

# Мултифункционален лост за управление и джойстик Multipad. Никой друг не разполага с това.

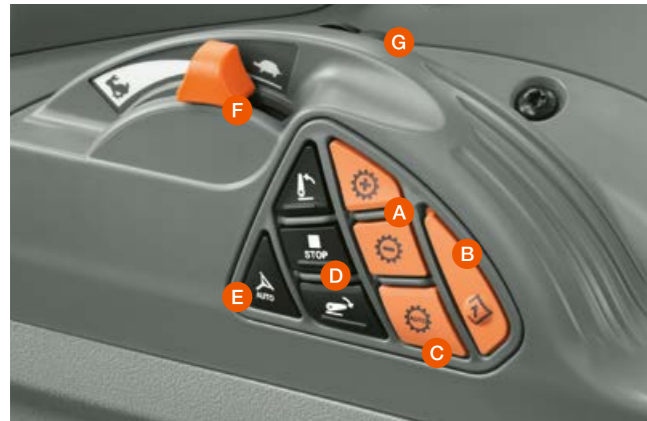

## Джойстикът Multipad.

Джойстикът Multipad свързва всички важни функции в едно компактно обслужващо поле на дясната странична конзола. Ергономичният дизайн позволява удобно положение на ръката. По този начин тракторът ARION 400 може да се управлява гъвкаво и на обръщателната полоса.

## Преглед на джойстика Multipad:

- A Бутони „+“ и „-“ за управление на предавките под товар и групите на предавателната кутия QUADRISHIFT или HEXASHIFT
- B Памет за оборотите на двигателя или темпомат
- C Активиране на автоматика на превключване QUADRACTIV или HEXACTIV
- D Задна навесна система
- E Активиране на автоматичното водене GPS PILOT
- F Ръчна газ
- G Плъзгач за ограничаване снижаването на задната навесна система



Дори и с обслужването с управляващи клапани FLEXPILOT, мултифункционалният лост за управление е удобно и сигурно разположен във Вашата ръка.



## Преглед на мултифункционалния лост:

- 1 Превключвател за управление на степените и групите на предавателната кутия QUADRISHIFT или HEXASHIFT
- 2 Активиране на функцията ELECTROPILOT на мултифункционалния лост
- 3 Превключване на клапаните с електронно управление на мултифункционалния лост за управление
- 4 Ход на бразда
- 5 Памет за оборотите на двигателя или темпомат
- 6 Задна навесна система или функционални бутони F1 / F2
- 7 Функционални клавиши F3 / F4
- 8 Обслужване с управляващи клапани ELECTROPILOT или FLEXPILOT
- 9 Обслужване с управляващи клапани ELECTROPILOT или FLEXPILOT
- 10 Активиране на реверсивната функция от превключвателя
- 11 Активиране на плаващото положение

## Мултифункционалният лост за управление.

Разработеният с подкрепата на потребителите мултифункционален лост прави обслужването на предавателната кутия, челния товарач, задната навесна система и клапаните за управление още по-лесно и по-удобно. По този начин лявата ръка Ви е необходима действително само за управление.

Дясната Ви ръка почива удобно върху подлакътника, докато удобно управлявате често използваните функции на Вашия ARION 400 с мултифункционалния лост. Подлакътникът може да се регулира на височина и дължина според нуждите на водача.

Освен това, чрез кръстосаните функции на мултифункционалния лост могат да се обслужват по желание два клапана за управление едновременно: с хидравлично програмираната функция FLEXPILOT за челен товарач или с електронната функция ELECTROPILOT за различни клапани с електронно управление, като такива за челен товарач, преден подежник и клапани за управление в задната част.

Четири функционални бутона са свободно програмируеми и Ви предлагат по-голяма гъвкавост по време на обслужване. В зависимост от приложението можете поизборно да настроите комбинацията от бутони. Това Ви позволява удобно да управлявате функции като челния товарач, ISOBUS, уредите за управление или CSM, без пресягане.

## Всичко под контрол.

Само с едно докосване можете да превключвате между всички предни и задни предавки от двустепенния бутон на мултифункционалния лост, без да настъпвате педала на съединителя:

- 12 Степен (синьо): превключване на по-висока или по-ниска предавка
- 13 Степен (зелено): превключване на по-висока или по-ниска група
- 14 Степен (синьо) и едновременно бутон (оранжев): реверсивна функция REVERSHIFT

## Страничната конзола. Сякаш специално създадена за интуитивна работа.



### Ергономично перфектната странична конзола.

Ергономичността е в основата на спокойната и ефективна работа: страничната конзола е резултат от обстоятелни анализи на управляващите процеси в кабината. Често използваните функции ще намерите на джойстика Multirad или на мултифункционалния лост за управление:

- 1 Клапани с електронно и механично управление
- 2 Основни функции на работното поле:
  - Блокаж на диференциала
  - Задвижване 4x4
  - Режими на движение по шосе и поле
  - Хидравлично сумиране на помпите
  - Активиране на амортизаторите на предния мост
- 3 Електронно превключване на групата за пълзящ ход

- 4 Главен превключвател (хидравлика, кормилна система, батерия)
- 5 Допълнителни функции на работното поле:
  - Зависимо от ъгъла на завиване задвижване 4x4
  - Обезопасителен превключвател за блокировката на работния орган на челния товарач
  - Активиране на автоматиката на силоотводния вал
  - Активиране на динамичното управление
  - Фина настройка на паметта за оборотите на двигателя и темпомата
- 6 Активиране на предния и задния силоотводен вал
- 7 Джойстик Multirad



### Добре подредено.

Превключвателят за електронното регулиране на навесната система и изборът на скорости на силоотводния вал са разположени в десния среден отсек. Така се осигурява директен достъп по време на работа, при поглед назад настройката на електронното регулиране на навесната система може да се оптимизира. Два допълнителни бутона за повдигане и снижаване на задната навесна система облекчават свързването на инвентар.

- A Избор на скоростта на силоотводния вал
- B Обслужване задна навесна система
- C Индикатор за статуса на задната навесна система
- D Настройка на електронното регулиране на задната навесна система

### Удобство и мощност на най-високо ниво. Електронните клапани за управление.

Оборудването CIS+ на ARION 400 с хидравлика Load Sensing и електронни клапани задава нови стандарти. Чрез мултифункционалния лост и до два превключвателя в страничната конзола могат пропорционално да се регулират до пет електронни клапана за управление. Дебитът и времевите режими на управление се програмират бързо от цветния дисплей CIS. Натискането докрай на превключвателите активира времевия режим на управление или постоянния дебит на клапана. При частично натискане на превключвателя регулирането се извършва пропорционално.

### Въпрос на настройка.

За всеки механичен уред за управление е наличен въртящ бутон. С помощта на въртящия бутон могат да се изберат функционалните възможности за съответния уред:

- Позиция на въртящ бутон IIII: налягане-/неутрално/налягане+/плаващо положение
- Позиция на въртящ бутон III: налягане-/неутрално/налягане +
- Позиция на въртящ бутон „заклучено“: уредът за управление е заключен в позиция с налягане за постоянна работа или в неутрална позиция



Прави Ви по-ефективни и е напълно интуитивен.

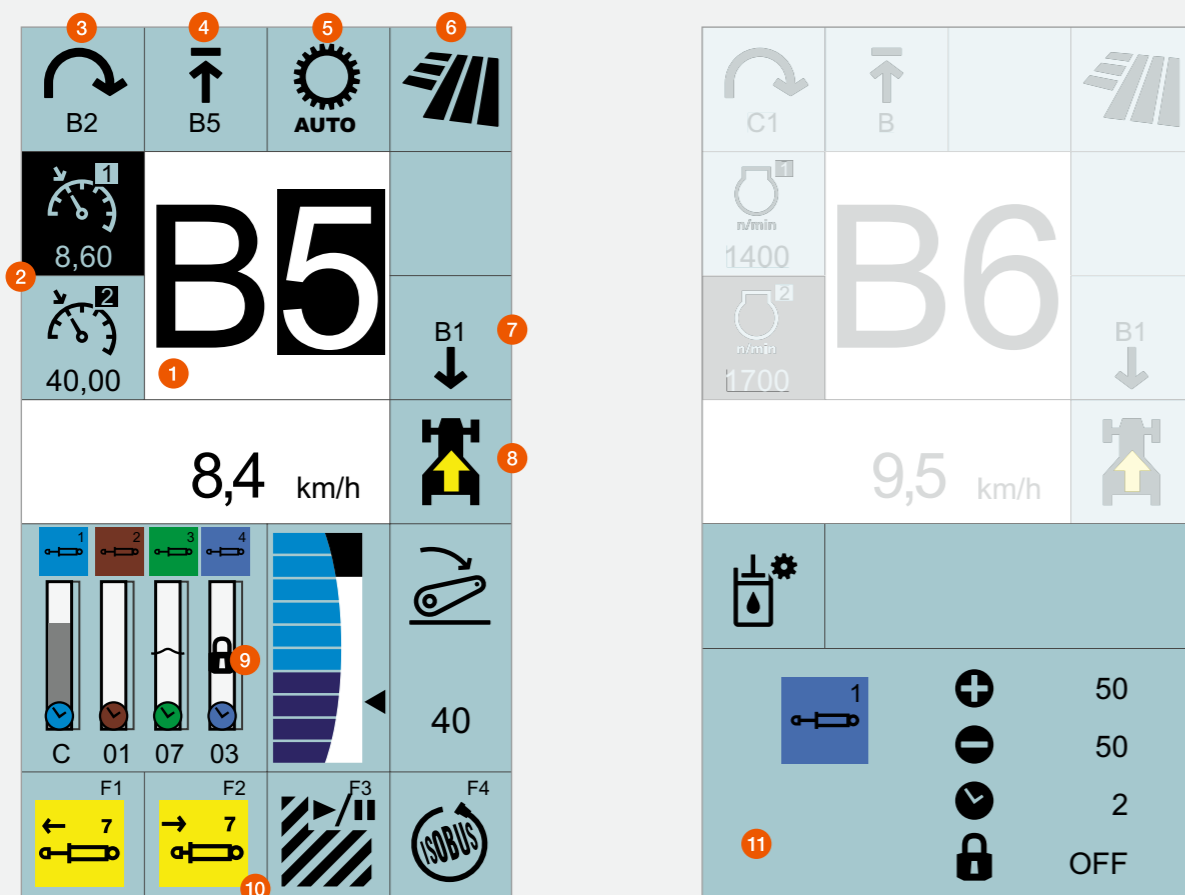

Цветен дисплей CIS в предния сектор с интегрирано меню за настройки.



Дисплей CIS на арматурното табло и дисплей на предавателната кутия в предния сектор.

- 1 Актуален ход
- 2 Съхранявани стойности за темпозата или оборотите на двигателя
- 3 Избран ход в зоната на обръщане
- 4 Използване на автоматика на превключването HEXACTIV
- 5 Режим на работа HEXACTIV
- 6 Актуален режим на движение
- 7 Задна предавка
- 8 Посока на движение или неутрално положение на предавателната кутия
- 9 Статус на задна навесна система и уреди за управление
- 10 Конфигуриране на функционалните бутони
- 11 Меню за настройки

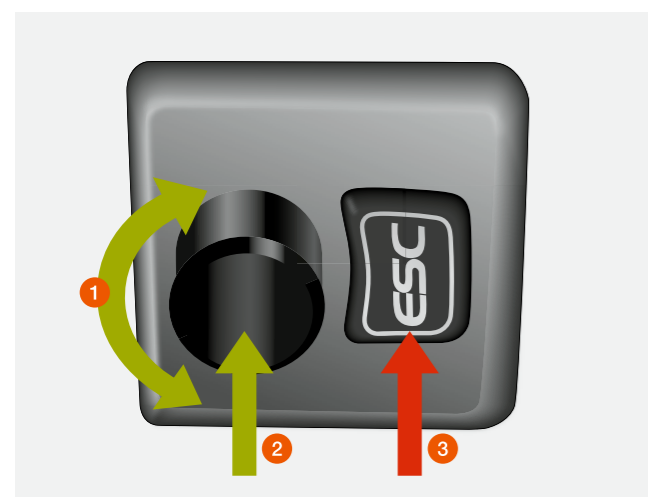

### Информационната система CLAAS INFORMATION SYSTEM (CIS) с цветен дисплей.

Съвременният дизайн на цветния 7-инчов дисплей CIS в предния сектор предлага на водача пълна информация за предавателната кутия, електронните уреди за управление и функционалните клавиши. Настройките се виждат в долната част на цветния дисплей CIS. Логично конструираното меню и ясните символи превръщат навигацията в детска игра.

- 1 Навигация в менюто
- 2 Избор
- 3 Бутон ESC

### Информационната система CLAAS INFORMATION SYSTEM (CIS).

При този вариант на оборудването дисплеят CIS е интегриран в арматурното табло. Благодарение на ясното водене на менюто и символиката, дори неопитните водачи могат лесно да извършат подходящата настройка. Допълнителният дисплей на предавателната кутия в предния сектор показва директно всички данни за предавателната кутия.

Настройките и при двата типа оборудване могат да се избират удобно чрез въртящия превключвател и бутон ESC на волана.

### С помощта на CIS могат да се настройват следните функции:

- Стартова и начална предавка на предавателната кутия
- Точки на превключване на автоматиката на предавателната кутия HEXACTIV или QUADRACTIV
- Прогресивност на реверсирането REVERSHIFT
- Отделяне на предната и задната предавка
- Настройки за време и количество или реакция на електронните уреди за управление
- Функции на бордкомпютъра като площ, разход на гориво, добив на площ
- Индикация за интервали на поддръжка

# Отпуснете се. Денят ще бъде дълъг.

## Първокласен комфорт.

ARION 400 предлага много удобни детайли, така че дори дългите работни дни да Ви изглеждат кратки. Удобна седалка, разнообразните възможности за складиране, просторното хладилно отделение и мощната климатична инсталация създават спокойна работна среда, чувствайки се комфортно във всеки един момент от Вашата работа.



Наред с ръчното управление на климатичната инсталация се предлага и висококачествена автоматика, което позволява оптимално разпределение на въздушния поток в кабината.

## За приятна работа.

Тракторът ARION 400 предлага серийно мощна отоплителна система със безстепенно управление на вентилатора. Разбира се по желание се предлага и климатична инсталация с ръчно управление или автоматичен контрол на климатизацията. Вентилационната система може да се оборудва предварително и с подготовка за изпълнение на изискванията на категория 3 (съгласно стандарт EN 15695) за мерки за растителна защита. Включения към нея филтър с активен въглен можете да получите от своя дистрибутор на CLAAS.

## Удобни и надеждни – от самото начало.

Концепцията с шест конзоли на кабината Ви позволява широк ъгъл на отваряне на вратата с по-малко увисване. Това не само улеснява достъпа до кабината, но и предпазва от повреди на вратата.



## Прегледно и добре обмислено.

Арматурното табло е монтирано на многостранно регулируемата кормилна колона. То се накланя заедно с нея, което гарантира по всяко време добрата видимост към него.



## Кожен волан с удобен захват.

Стабилният кожен волан гарантира сигурен захват и позволява във всяко положение добра видимост към арматурното табло.



## Седалка Grammer Dual Motion.

Шофьорската седалка с нискочестотно въздушно окачване щади Вашия гръб. Когато се обърнете към машината, седалката, както и подглавника следват Вашето движение и се завъртат заедно с Вас до 15°.



## Връзки в обхвата на действие.

В кабината са налични връзки за електричество и терминали, съвместими с ISOBUS.



## Всичко е пред погледа Ви.

Стабилната монтажна за терминала е монтирана в непосредствена близост до водача. Независимо от това достъпът до кабината през дясната врата е безпрепятствен.



## Запазете спокойствието.

Под седалката за инструктора се намира хладилно отделение, което предлага място за една бутилка от 1,5 л и храна. Идеално за обедната почивка.



## Работно осветление LED.

Ако имате по-високи изисквания, до осем LED работни фара осигуряват почти дневна светлина на цялото пространство около ARION.



## Телефониране чрез Bluetooth.

Чрез вградената Bluetooth телефонна система „свободни ръце“ с външен микрофон можете да телефонирате с чиста връзка и по време на работа.



## Място за мобилен телефон и документи.

Всичко е на една ръка разстояние, благодарение на отделенията за съхранение на лявата странична конзола. За зареждане на мобилен телефон е налична връзка 12 V.

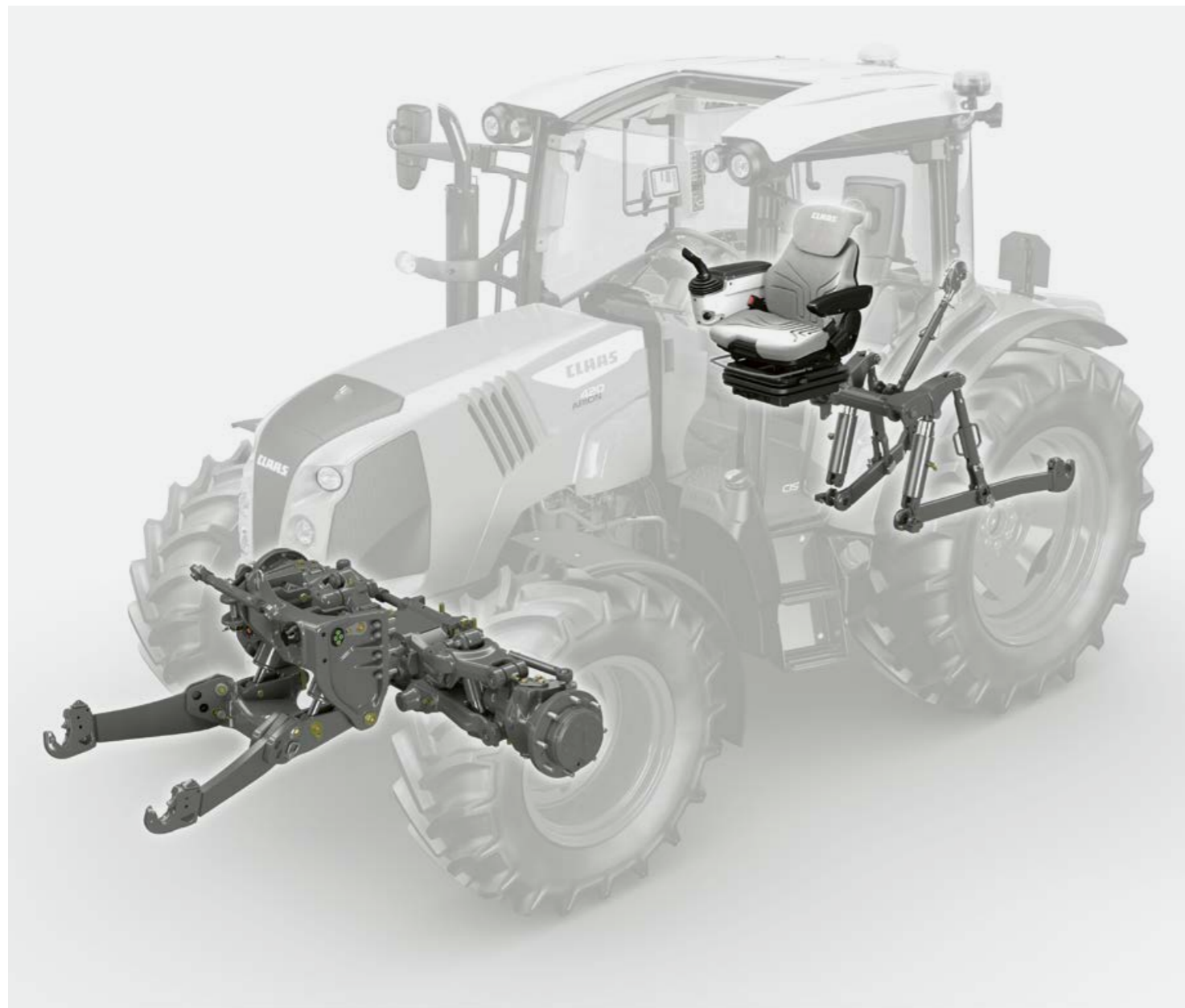

Комфорт като при най-големите.  
ARION 400.

При дълги и напрегнати работни дни комфортът в днешно време не е част от лукса на високите класове, а естествено изискване. ARION 400 го изпълнява до най-дребния детайл.

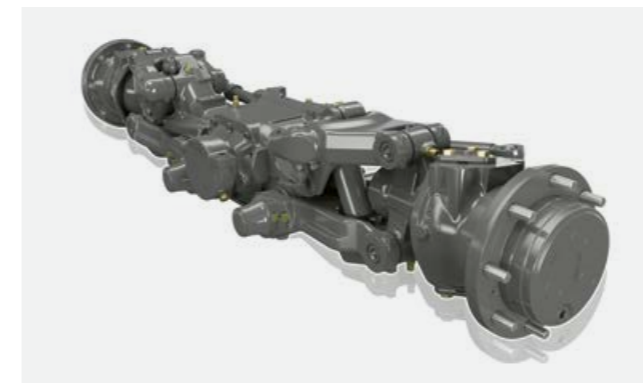

Амортизори PROACTIV на предния мост.  
Автоматичен пълен комфорт.

Единичното окачване на колелата и 90-милиметровият ход на амортизаторите гарантират отлично поведение при движение. В съответствие с товарното състояние на трактора амортизаторите остават автоматично в средна позиция. Смяната на натоварването при спиране или маневри за обратен завой също се компенсират.



Повече комфорт благодарение на  
окачването на кабината.

Механичното 2-точково окачване на кабината, предлагащо се за ARION 470-430 предлага повече комфорт на движение във всички ситуации. При това цялата система на окачването работи без нужда от поддръжка. В съчетание с активното предно окачване PROACTIV, ARION 400 отговаря на най-високите изисквания.



Поглъщане на вибрациите на предното  
и задното окачване.

Тежките дейности с предната и задна навесни системи натоварват както трактора, така и водача. За компенсиране на максималните натоварвания, както предната и задната навесна система, така и челният товарач разполагат с поглъщане на вибрациите.



Нискочестотно окачване. Първокласната  
седалка.

От широката гама седалки на фирми Sears и Grammer могат да бъдат избрани и две въртящи се първокласни седалки с нискочестотно въздушно окачване:

- Автоматична настройка на пружините спрямо теллото на водача
- Въртящата се конзола на седалката улеснява видимостта към инвентара



# В бъдеще тракторът ще мисли самостоятелно.

## Системи за подпомагане на водача и управление на данните.

Вашият опит е незаменим. Само благодарение на него можете да реагирате бързо и преди всичко адекватно по време на работа. Независимо дали се касае за труден терен или променливи почвени условия, много от решенията трябва да се вземат възможно най-бързо, за да се гарантира качеството на работата. В такива случаи е добре, когато Вашият трактор Ви подкрепя интелигентно.

Отдавна данните са се превърнали във важен и неотменим ресурс. За да можете да използвате рентабилно пълния потенциал на Вашите данни, трябва да полагате за тях също толкова добри грижи, както за Вашия машинен парк. Всички системи, машини и работни процеси трябва да са свързани ефективно в мрежа.



### Скъпи фенове на ARION.

Казвам се Катарина Кирхбек и работя в отдела по маркетинг в CLAAS. Какво ме въодушевява? Системи за подпомагане на водача, управление на данните и свързване в мрежа за продуктивно и устойчиво стопанство. И трактор, който да се справя точно с това и ни освобождава от редица задължения. Това е свободата за мен. А Вие как определяте свободата?



# CSM и динамично управление. ARION се управлява като от само себе си.



Последователностите на действие CSM се активират удобно от функционалните бутони на мултифункционалния лост за управление.



## Лесен запис и преглед.

Алгоритмите са запаметени чрез постоянно записване. Чрез ясни символи водачът може да проследи на цветния дисплей CIS възникването на своя алгоритъм стъпка по стъпка.

По време на възпроизвеждането на даден алгоритъм, той може да се прекъсне от пауза и след това да продължи само с едно натискане на бутона.

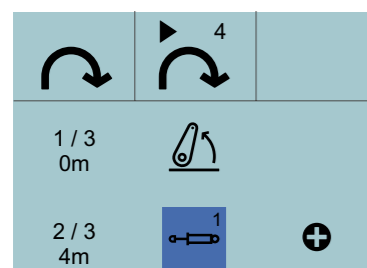

Протичането на последователностите се появява в долната част на цветния дисплей на CIS.



В режим, зависим от ъгъла на насочване, предаването на волана при ход направо е силно ограничено. Тогава кормилното управление е по-чувствително. Колкото по-силно водачът насочва, толкова по-бързо реагира управлението. Идеално, например за работа с челния товарач. Водачът може прецизно да маневрира направо и това въпреки всичко да става бързо.

В режим, зависим от скоростта, предаването на волана намалява пропорционално на увеличаващата се скорост на движение при над 10 км/ч. Това осигурява предимства също и при работа в полето. Обратен завой на бразда може да се извърши лесно и бързо. При по-бързата работа предаването на волана отново намалява, за да може движението напред да става по-лесно.

В ръчен режим съотношението волан-ъгъл на насочване е постоянно свързано с четирите настройващи се помощни степени.

## Динамично управление.

Динамичното управление на CLAAS предлага възможността за адаптиране на предаването между волана и ъгъла на завиване на предния мост на няколко степени по желание на водача. При това водачът може да избира от цветния дисплей CIS между две автоматични програми и един ръчен режим.

Двете автоматични програми помагат на водача, като променят степента на предаването на волана в зависимост от скоростта на движение или актуалната посока на завъртане на управляемите колела. Така системата може да се адаптира индивидуално към всякакви нужди.

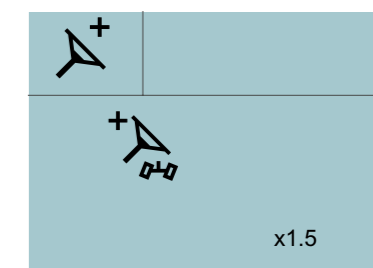

На дисплея CIS можете да избирате между три динамични режима на управление и съответната степен на сервоуправлението.

# GPS PILOT CEMIS 1200. „Прецизно земеделие“ без излишни затруднения.

Прецизно, иновационно, лесно.

Подобряване на резултатите от производствената дейност и улеснение на ежедневната работа – използването на терминал CEMIS 1200 е стъпка във Вашето бъдеще.

С автоматичното GPS PILOT водене Вашата машина работи като по релси: Винаги в правилната следа, без застъпване и с пълната работна ширина. За това не е необходимо дълго приспособяване. Ще бъдете изненадан колко лесно се обслужва автоматичната система за управление с интуитивния панел за управление на CLAAS.

Благодарение на ISOBUS и стандартните формати за обмен на данни, CEMIS 1200 е бъдещето за по-голяма прецизност в селското стопанство.

### Терминал CEMIS 1200.

CEMIS 1200 се вписва безпроблемно в кабината: С използваната от машинния терминал CEBIS структура на управление, водачът се ориентира бързо и интуитивно.

Използвайте системата и на всички предварително оборудвани за GPS PILOT CEMIS 1200 машини на CLAAS. С едно движение на ръката можете да пренасяте със себе си терминала и приемника от една машина на друга, което Ви дава пълна гъвкавост и същевременно Ви пести средства.

### Предимства:

- Интуитивен потребителски интерфейс за изключителен комфорт на работа през деня и нощта
- Бърз достъп до всички важни функции
- Свободно конфигурируеми работни зони на екрана, съобразно индивидуалните изисквания



Намалете своите разходи на хектар чрез прецизност. [steeringsystems.claas.com](http://steeringsystems.claas.com)



### Прецизно водене.

Прецизната работа изисква добър коригиращ сигнал. Със SATCOR 15<sup>1</sup> в стандартно изпълнение прецизността е гарантирана за 5 години.

### Нуждаете се от по-голяма точност?

Като опция се предлагат коригиращите сигнали SATCOR 3<sup>1</sup> и SATCOR 3 FAST<sup>1</sup> (± 3 см).

### Абсолютната прецизност е Ваш основен приоритет

В такъв случай GPS PILOT CEMIS 1200 с RTK коригиращ сигнал за възможно най-висока повторяема точност (± 2–3 см) е Вашето решение.

### RTK Bridging.

Всички RTK коригиращи сигнали се усъвършенстват серийно чрез функцията RTK Bridging, т.е. в случай на загуба на сигнал, работата може да продължи до 20 минути със слабо намаляваща точност.

### Трудна топография или прекъсване в мобилната връзка във Вашата работна зона?

С RTK Bridging Premium Вие просто продължавате да работите – без загуба на точност или ограничение във времето.

<sup>1</sup> SATCOR 15 / SATCOR 3 / SATCOR 3 FAST powered by Trimble RTX. Коригиращите сигнали SATCOR, RTK Bridging и RTK Bridging Premium не се предлагат във всички региони. Заедно с Вашия дистрибутор на CLAAS, ще намерим най-доброто решение за Вашите индивидуални изисквания.

# GPS PILOT CEMIS 1200. Готов за Вашите задачи.

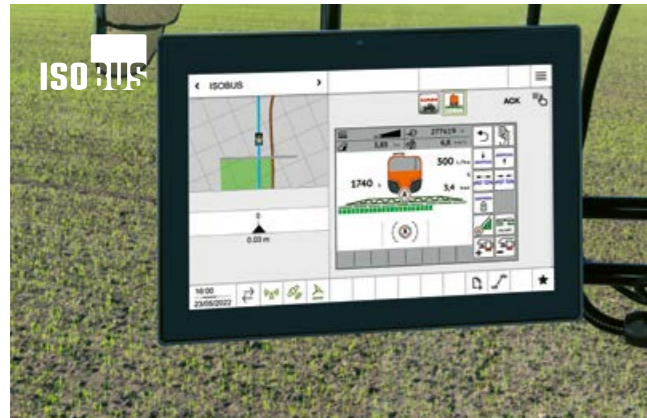

## Иновационен – GPS PILOT CEMIS 1200.

С GPS PILOT CEMIS 1200 получавате терминал за бъдещето. Фабрично разработен специално за Вашето стопанство с пълен диапазон от функции или постепенно надграждан с Вашите изисквания.

Все още имате колебания? Можете да тествате предварително допълнителните функции и коригиращите сигнали напълно безплатно.

Вашите изисквания са се променили през сезона? Няма проблем. Благодарение на цифровата връзка можете бързо и гъвкаво да адаптирате функциите на системата към Вашите нужди. Подходящият лиценз или активиране може да бъде прехвърлен директно онлайн към Вашия терминал.<sup>1</sup>



## ISOBUS Universal Terminal (ISO UT).

Изгледът на устройствата ISO UT може да бъде изобразен на главния работен екран или в страничния изглед на инвентарите. Това позволява индивидуални настройки в зависимост от нуждите. AUX-N поддържа присвояването на функции към физически функционални бутони, например към мултифункционалния лост CLAAS.

### Предимства:

- Индивидуално изобразяване на настройките на ISOBUS-устройствата в терминала CEMIS 1200
- Голям комфорт на управление по време на работа благодарение на функционалните бутони
- Онлайн прехвърляне на нови лицензи или активации директно към терминала



## Секции за автоматично включване и изключване с ISOBUS TC Section Control.

Разбира се, обхватът от функции на ISOBUS на CEMIS 1200 предлага възможност за автоматично превключване на секциите. По този начин винаги работите прецизно и без стрес.



## Специфична за секцията обработка и документация ISOBUS TC-GEO и VRA.

С ISOBUS TC-GEO можете лесно да документирате геореферентни данни, като например разпръсквани количества. Приложението VRA (Variable Rate Application) е модулът, с който можете да зададете норма в определена секция.



## Офисът и машината са безпроблемно свързани в мрежа: Управление на поръчките.

С CEMIS 1200 и активен лиценз Connected Documentation можете да управлявате Вашите поръчки чрез мобилна връзка само с няколко щраквания – стандартизирано и удобно.

Планирайте задачите във Вашия Farm Management Software и ги прехвърлете към машината чрез TELEMATICS, директно от 365FarmNet или други свързани системи. Водачът има пред погледа си всички задачи и след обработка може бързо и лесно да изпрати данните за поръчките обратно в офиса.

Задаване, изпълнение, документиране – безпроблемно и надеждно.

<sup>1</sup> в държави с CLAAS connect

# Свързаният в мрежа трактор осигурява по-висока производителност.

## Дигитализацията се отплаща.

Дигитализацията е съществен ключ към увеличаване на Вашата производителност и ефективност. Получените от най-разнообразни места данни могат да се събират и оценяват централизирано. Това пести Вашите ресурси и подобрява работните Ви процеси.

За да използвате колкото е възможно по-оптимално възможностите на ARION и другите си машини, CLAAS Ви предлага различни модули за свързване в мрежа на системи, техника и работни процеси, независимо от производителя. Рационалната, съобразена с потребностите на Вашата стопанство дигитализация, Ви спестява много работа:

- Бърз пренос и документиране на данни за машините и работните процеси
- Ефективно управление на машините и парка
- Интензивно анализиране и оптимизиране на работните процеси
- Лесно анализиране на полетата и прецизно картографиране на добивите
- Извикване и управление на работни параметри с интелигентен софтуер Farm Management Software
- Безпроблемно прехвърляне на данни от различни производители към TELEMATICS
- Пестене на ценно време за поддръжка и обслужване чрез дистанционна диагностика

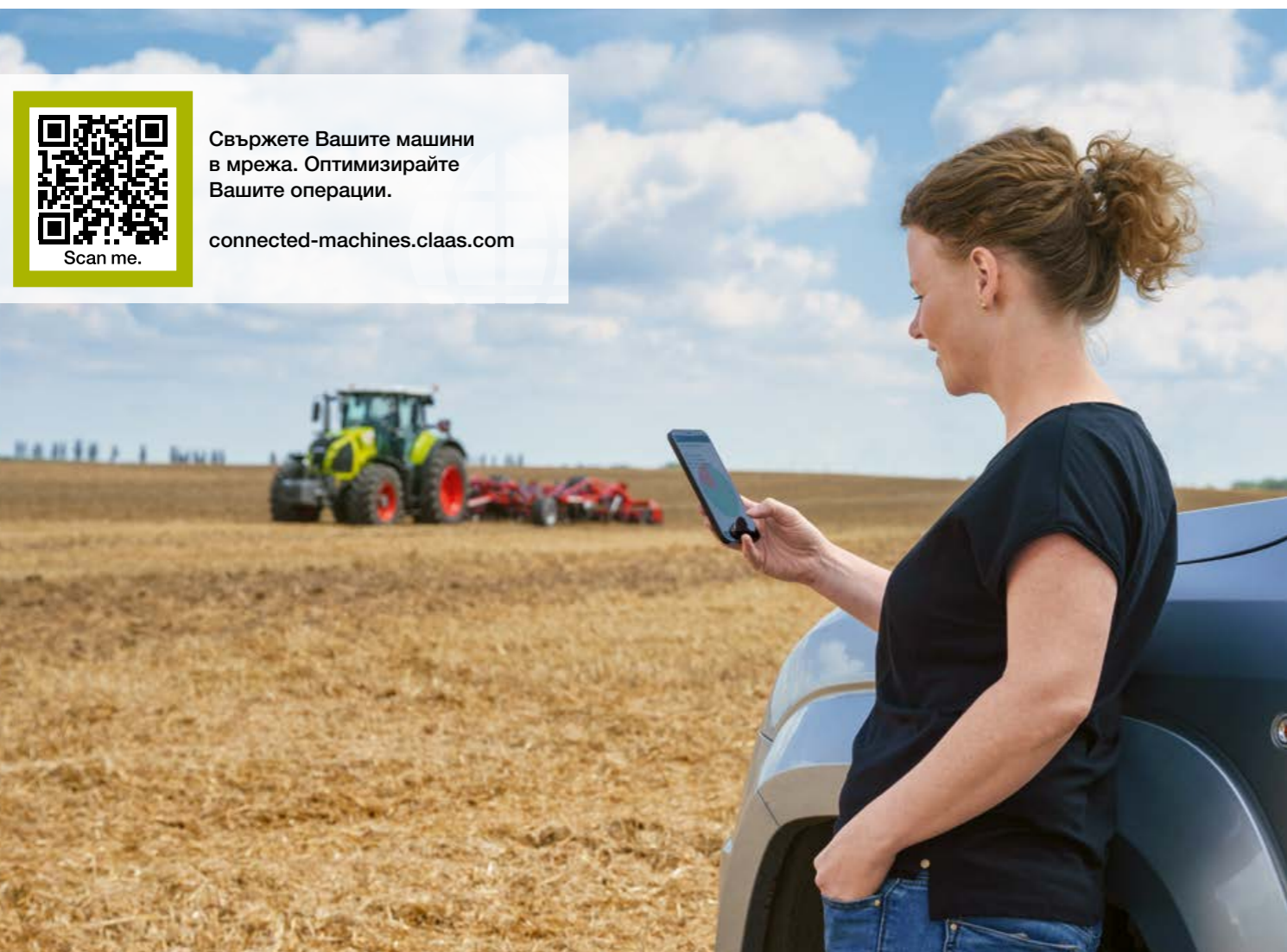

Свържете Вашите машини в мрежа. Оптимизирайте Вашите операции.

[connected-machines.claas.com](http://connected-machines.claas.com)

## TELEMATICS документира Вашия успех.

Работните данни и данните за производителността на Вашия трактор могат да се извикват и документират непрекъснато благодарение на TELEMATICS. Всички данни се предават чрез мобилна радиовръзка от машината към сървъра, където се обработват и запамятват. Можете да извикате и анализирате Вашите данни в реално време или допълнително през уеб портала или приложението TELEMATICS. Лицензът Connected Documentation обединява всички данни на заден план в зависимост от полето. Възможен е и експорт на всички текущи програми за управление на фермата.

## CLAAS API свързва офиса Ви с Вашия автопарк.

С функцията DataConnect CLAAS, 365FarmNet, John Deere, Case, Steyr и New Holland създадоха за пръв път директно, независимо от производителя, и отворено за индустрията Cloud-to-Cloud решение. Това Ви позволява да управлявате и наблюдавате целия си машинен парк в портала CLAAS TELEMATICS. По този начин всички важни данни се обменят безопасно, удобно и напълно автоматично. Всички съответни данни могат да се обменят сигурно, удобно и напълно автоматично. И двете системи са елементи от CLAAS TELEMATICS.

## Remote Service е безплатен за Вас.

Важен модул аз свързването в мрежа на Вашите машини е Remote Service на CLAAS. Той улеснява значително работите по поддръжката и сервизното обслужване. Машината изпраща директно на сервизния партньор потребността от предстояща поддръжка или го информира в случай на повреда. Сервизният партньор има директен достъп до важните данни и може и в двата случая да се подготви за предстоящите работи. Разходите за първите пет години за ползването на Remote Service се поемат от CLAAS. Достатъчно е Вашето съгласие.

## НОВО: CEMIS 1200 управлява Вашите поръчки.

С CEMIS 1200 и активен лиценз Connected Documentation осъществявате управлението на Вашите поръчки онлайн само с няколко щраквания. Планирайте задачите във Вашия Farm Management Software и ги прехвърлете към машината чрез TELEMATICS. Водачът има пред погледа си всички задачи и след приключване на задачите изпраща данните обратно в офиса бързо и лесно.



## Дигитализацията допринася за развитието на Вашето предприятие.

- С TELEMATICS прехвърляте данни от машината директно в Cloud
- С DataConnect обработвате данните от Вашите машини, независимо от производителя
- С CEMIS 1200 създавате и управлявате всички поръчки директно от машината
- Remote Service улеснявате работите по поддръжката и сервизното обслужване



## Бърза и лесна.

Именно ежедневните дейности по поддръжката би трябвало да са възможно най-опростени, защото опитът показва: всичко, което е сложно и неудобно, се извършва без удоволствие.

- Едносекционният капак на двигателя предлага достъп до всички точки за поддръжка само с едно натискане на бутон
- Контролът на нивото на маслото и допълването при затворен капак са възможни от лявата страна на ARION 400
- Всички ежедневно необходими работи по поддръжката са възможни изцяло без инструменти

Благодарение на дългите интервали за смяна на маслото (600 ч за двигателя; 1800 ч за хидравликата и предавателната кутия) можете да спестите доста средства и време. Така губите по-малко ценно време през сезона и машината е там, където е мястото ѝ: на работа.

## Свеж въздух и пълна мощност.

Големите засмукващи повърхности в капака на двигателя предлагат изобилие от чист въздух за охлаждане и за въздушния филтър на двигателя. Благодарение на ниските скорости на течението при засмукващите повърхности, те остават постоянно чисти и пропускливи. Пакетите на охладителя се носят от стабилна рамка. Газовите амортизатори повдигат радиаторите в две позиции за цялостно почистване, което при необходимост може да се предприеме сигурно и практично.

Въздушният филтър е лесно достъпен в хладния отсек пред охлаждащите повърхности и по този начин може да бъде безпроблемно отстранен. Големият въздушен филтър е конструиран с цел дълготрайност. Посредством засмукване на грубите замърсявания в корпуса на филтъра, интервалите за почистване допълнително се удължават.

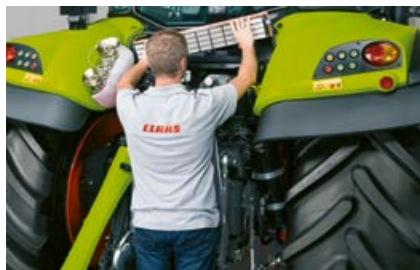

Лесен достъп до кабинния филтър зад кабината.



Въздушният филтър на двигателя е монтиран пред радиаторите и се почиства лесно.



Можете да проверите нивото на маслото на предавателната кутия и хидравликата чрез стъклото до силоотводния вал.



Отдясно на стъпалата ще намерите лесно достъпна батерия, отделение за инструменти и щуцер за подаване на сгъстен въздух.



# За да продължите напред. CLAAS Service & Parts.



CLAAS Service & Parts е 24/7  
на Ваше разположение.  
[service.claas.com](http://service.claas.com)

Scan me.



## Повече сигурност за Вашата машина.

Повишете Вашата сигурност при експлоатация, намалете до минимум риска от ремонт и престой. MAXI CARE Ви предлага предвидими разходи. Съставете свой индивидуален сервизен пакет, отговарящ на Вашите лични изисквания.

## Remote Service.

Remote Service е услуга, която предоставя на Вашия сервизен партньор всички важни данни за машините, оборудвани с телеметрия. Това значително улеснява дистанционната диагностика и дистанционната поддръжка. Сервизното обслужване може да се извършва по-ефективно, а готовността за работа на машината се подобрява. Услугата RemoteService е безплатна за Вас за период от пет години. Достатъчно е Вашето съгласие.



## Пригодени специално за Вашата машина.

Точно оразмерени резервни части, висококачествени работни вещества и полезни принадлежности. Използвайте нашата широката продуктова гама, от която ще Ви осигурим точното решение, необходимо за 100-процентовата експлоатационна надеждност на Вашата машина.



## За Вашето предприятие: CLAAS FARM PARTS.

CLAAS FARM PARTS Ви предлага една от най-богатите, независими от марката, програми за резервни части и принадлежности за всички аграрни приложения във Вашето предприятие.



## Снабдяване по целия свят.

CLAAS Parts Logistics Center в Хам, Германия, разполага с над 200 000 различни части върху производствена площ от 183 000 м<sup>2</sup>. Като централен склад за резервни части той доставя всякакви части ORIGINAL бързо и надеждно по целия свят.

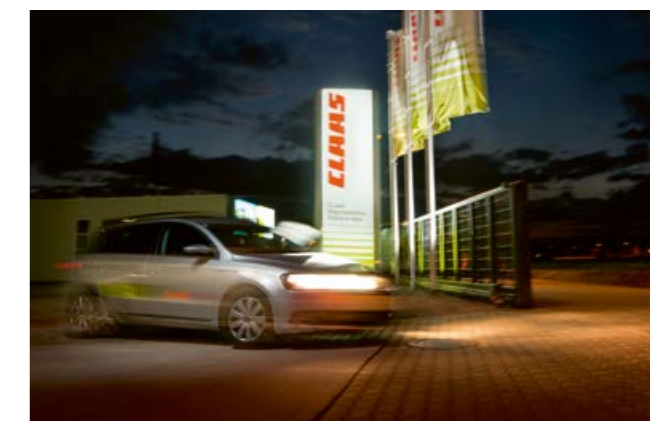

## Вашият регионален дистрибутор на CLAAS.

Независимо къде се намирате – ние ви осигуряваме винаги услугата и лицето за контакт, от които се нуждаете. В непосредствена близост до Вас. 24 часа в денонощието партньорите на CLAAS са на разположение на Вас и Вашите машини – със знание, опит, страст и най-доброто техническо оборудване. За да продължите напред.





ARION		470	460	450	440	430	420	410	460 M	450 M	420 M
<b>Задна навесна система</b>											
Долен и горен водач със сферичен край Кат. 2		–	–	–	–	–	●	●	–	–	–
Долен водач и горен водач с кука Кат. 3		●	●	●	●	●	○	○	●	●	●
Макс. товароподемност при съединителните точки	кг	5750	5750	5750	5750	5750	4500	4500	5750	5750	5750
Постоянна товароподемност при 610 мм	кг	4200	4200	4200	4200	4200	3200	3200	4200	4200	4200
Макс. товароподемност при свързващите точки с повишена товароподемност	кг	6250	6250	6250	6250	6250	–	–	6250	6250	6250
Постоянна товароподемност при 610 мм с повишена товароподемност	кг	4700	4700	4700	4700	4700	–	–	4700	4700	4700
Поглъщане на вибрациите		●	●	●	●	●	●	●	●	●	●
Външно управление		●	●	●	●	●	●	●	●	●	●
Контакт ISOBUS		○	○	○	○	○	○	○	○	○	○
Контакт 25 ампера		●	●	●	●	●	●	●	●	●	●
<b>Преден навес</b>											
Макс. товароподемност при съединителните точки	кг	2800	2800	2800	2800	2800	2800	2800	2800	2800	2800
Преден силоотводен вал 1000 об./мин		○	○	○	○	○	○	○	○	○	○
Поглъщане на вибрациите		●	●	●	●	●	●	●	●	●	●
Външно задействане		○	○	○	○	○	○	○	○	○	○
Допълнителни връзки хидравлика		○	○	○	○	○	○	○	○	○	○
Контакт за ремарке		●	●	●	●	●	●	●	●	●	●
<b>Кабина</b>											
Кабина с висок покрив		□	□	□	□	□	□	□	□	□	□
Кабина с нисък покрив		□	□	□	□	□	□	□	–	–	–
Кабина PANORAMIC		□	□	□	□	□	□	□	–	–	–
Стандартно оборудване		●	●	●	●	●	●	●	●	●	●
Оборудване CIS		○	○	○	○	○	○	○	○	○	○
Оборудване CIS+		○	○	○	○	○	○	○	○	○	○
Климатична инсталация		○	○	○	○	○	○	○	○	○	○
Климатроник		○	○	○	○	○	○	○	○	○	○
Седалка за пасажер с вградена хладилна кутия		○	○	○	○	○	○	○	○	○	○
Регулируема кормилна колона		●	●	●	●	●	●	●	●	●	●
<b>Размери и тегло</b>											
От средата на задния мост до горния ръб на кабината с висок покрив (a)	мм	1965	1965	1965	1965	1965	1910	1910	1965	1965	1965
От средата на задния мост до горния ръб на кабината с нисък покрив (a)	мм	1851	1851	1851	1851	1851	1796	1796	–	–	–
Обща височина (b) кабина с висок покрив <sup>2</sup>	мм	2715	2715	2715	2715	2715	2660	2660	2715	2715	2715
Обща височина (b) кабина с нисък покрив <sup>1</sup>	мм	2576	2576	2576	2576	2576	2496	2496	–	–	–
Междусие (c)	мм	2525	2525	2525	2525	2525	2489	2489	2525	2525	2525
Обща височина (без предно балансиране, без преден подемник) (d)	мм	4444	4444	4444	4444	4444	4372	4372	4444	4444	4444
Просвет преден мост (e)	мм	492	492	492	479	479	454	429	492	492	492
Просвет заден мост (без теглец лост) (f)	мм	469	469	469	456	456	431	406	469	469	469
Маса	кг	5300	5300	5300	5200	5200	4800	4800	5300	5300	5300
Макс. допустимо общо тегло	кг	9000	9000	9000	9000	9000	8500	8500	9000	9000	9000

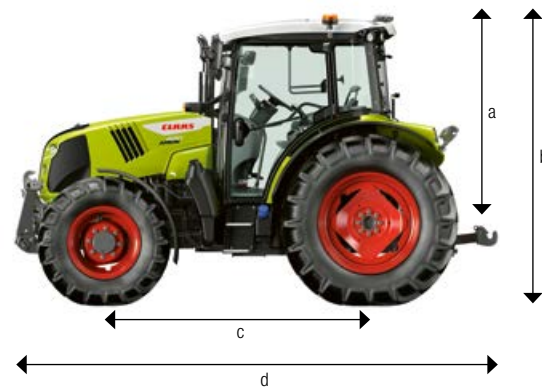

<sup>1</sup> Обща височина с гуми 30", без окачване на кабината  
<sup>2</sup> Обща височина с гуми 34", без окачване на кабината

● Серийно производство ○ Опция □ Предлага се – Не се предлага

# Искаме да ви направим най-добрите във вашата област.

Във всичко, което правим, вие, нашите клиенти, сте в центъра на нашето внимание. Познаваме вашите ежедневни предизвикателства и заедно с вас създаваме земеделска техника, която ще ви позволи да управлявате вашето стопанство успешно и устойчиво днес и в бъдеще. Нашите цифрови решения опростяват сложните процеси и улесняват вашата работа. Бихме желали да ви осигурим възможността да бъдете най-добрите във вашата област.

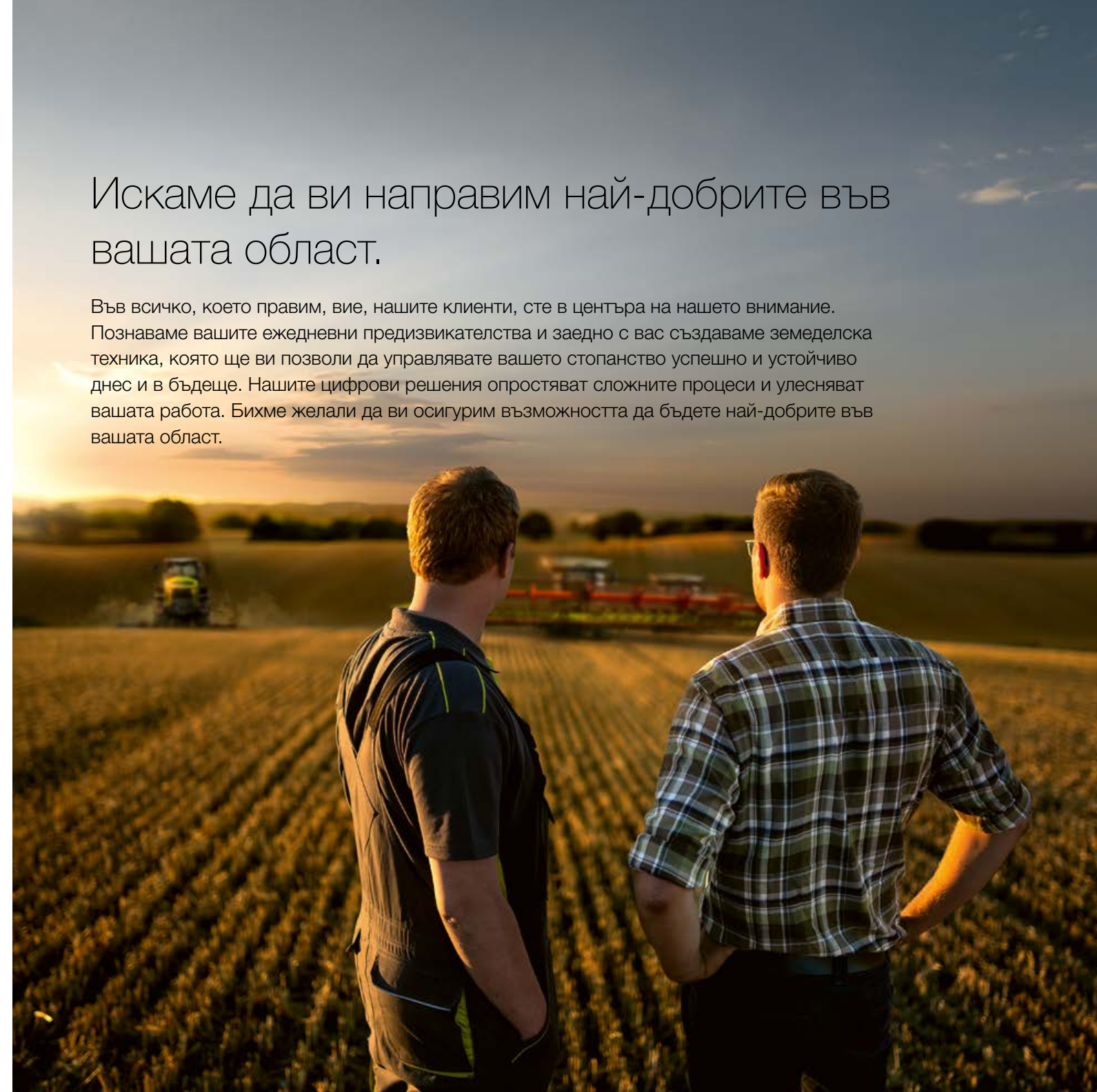

РАПИД КБ ООД  
Околовръстен път № 143 п.к. 99  
София 1407  
България  
тел. (02) 400 80 10  
факс: (02) 860 12 85  
rapid.office@rapidkb.com  
www.claas.bg



HRC / 323019351122 KK LC 0824